

Οδηγός χρήσης του Dell™ Photo All-In-One Printer 966

Για να παραγγείλετε μελάνι ή αναλώσιμα από τη Dell:

1. Κάντε διπλό κλικ στο εικονίδιο που βρίσκεται στην επιφάνεια εργασίας.



2. Επισκεφτείτε την τοποθεσία της Dell στο web ή παραγγείλετε αναλώσιμα της Dell για τον εκτυπωτή μέσω τηλεφώνου.

www.dell.com/supplies

Για να εξυπηρετηθείτε όσο το δυνατό καλύτερα, βεβαιωθείτε πως έχετε στη διάθεσή σας την ετικέτα εξυπηρέτησης πελατών του εκτυπωτή Dell.

[Εύρεση πληροφοριών](#)

[Σχετικά με τον εκτυπωτή σας](#)

[Παρουσίαση των μενού του πίνακα ελέγχου](#)

[Τοποθέτηση χαρτιού και πρωτοτύπων εγγράφων](#)

[Εκτύπωση](#)

[Εκτύπωση από κάρτα μνήμης ή κλειδί USB](#)

[Αντιγραφή](#)

[Σάρωση](#)

[Αποστολή/λήψη φαξ](#)

[Παρουσίαση του λογισμικού](#)

[Εγκατάσταση του εσωτερικού προσαρμογέα ασύρματης/Ethernet σύνδεσης Dell 966](#)

[Συντήρηση](#)

[Αντιμετώπιση προβλημάτων](#)

[Προδιαγραφές](#)

[Παράρτημα](#)

[Σημείωση άδειας χρήσης](#)

Σημειώσεις, προειδοποιήσεις και προφυλάξεις

 **ΣΗΜΕΙΩΣΗ:** Η ένδειξη **ΣΗΜΕΙΩΣΗ** υποδηλώνει σημαντικές πληροφορίες που σας βοηθούν να κάνετε καλύτερη χρήση του εκτυπωτή.

 **ΕΙΔΟΠΟΙΗΣΗ:** Η ένδειξη **ΠΡΟΕΙΔΟΠΟΙΗΣΗ** υποδηλώνει είτε πιθανή ζημιά στο υλικό είτε απώλεια δεδομένων και σας εξηγεί πώς να αποφύγετε το πρόβλημα.

 **ΠΡΟΣΟΧΗ:** Η ένδειξη **ΠΡΟΣΟΧΗ** υποδηλώνει πιθανότητα φθοράς ιδιοκτησίας, τραυματισμού ή θανάτου.

Οι πληροφορίες στο παρόν έγγραφο υπόκεινται σε αλλαγές χωρίς ειδοποίηση.

© 2007 Dell Inc. Με την επιφύλαξη παντός δικαιώματος.

Απαγορεύεται αυστηρά η αναπαραγωγή με οποιονδήποτε τρόπο χωρίς την έγγραφη άδεια της Dell Inc.

Εμπορικά σήματα που χρησιμοποιούνται στο παρόν εγχειρίδιο: *Dell*, το λογότυπο *DELL*, οι ονομασίες *Dell Picture Studio* και *Dell Ink Management System* είναι εμπορικά σήματα της Dell Inc. ενώ οι ονομασίες *Microsoft* και *Windows* είναι εμπορικά σήματα κατατεθέντα της Microsoft Corporation στις Ηνωμένες Πολιτείες ή/και άλλες χώρες. Οι ονομασίες *Windows Server* και *Windows NT* είναι εμπορικά σήματα κατατεθέντα της Microsoft Corporation. Η ονομασία *Windows Vista* αποτελεί εμπορικό σήμα ή σήμα κατατεθέν της Microsoft Corporation στις Ηνωμένες Πολιτείες ή/και άλλες χώρες. Η ονομασία *Bluetooth* είναι εμπορικό σήμα κατατεθέν της Bluetooth SIG, Inc και χρησιμοποιείται από την Dell Inc. με την άδεια της. Η ονομασία *EMC* αποτελεί εμπορικό σήμα κατατεθέν της EMC Corporation.

Στο παρόν έγγραφο ενδέχεται να χρησιμοποιούνται και άλλα εμπορικά σήματα ή εμπορικές ονομασίες για αναφορά είτε στα νομικά πρόσωπα που διεκδικούν τα συγκεκριμένα σήματα και τις ονομασίες, είτε στα προϊόντα τους. Η Dell Inc. αποποιείται οποιουδήποτε συμφέροντος ως προς την κυριότητα εμπορικών σημάτων και ονομασιών εκτός των δικών της.

ΠΕΡΙΟΡΙΣΜΕΝΑ ΔΙΚΑΙΩΜΑΤΑ ΤΗΣ ΚΥΒΕΡΝΗΣΗΣ ΤΩΝ Η.Π.Α.



Το παρόν λογισμικό και τεκμηρίωση παρέχονται με ΠΕΡΙΟΡΙΣΜΕΝΑ ΔΙΚΑΙΩΜΑΤΑ. Η χρήση, αντιγραφή ή κοινοποίηση από την Κυβέρνηση

υπόκειται σε περιορισμούς όπως διατυπώνεται στην υποπαράγραφο (c)(1)(ii) της ρήτηρας Περί δικαιωμάτων επί τεχνικών δεδομένων και λογισμικού υπολογιστών (Rights in Technical Data and Computer Software) στο DFARS 252.227-7013 και στις ισχύουσες διατάξεις FAR: Dell Inc., One Dell Way, Round Rock, Texas, 78682, USA.

Μοντέλο 966

Ιούλιος 2007 SRV FT715 Rev. A01

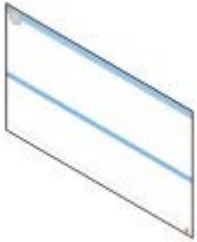
Εύρεση πληροφοριών

Τι ψάχνετε;	Βρείτε το εδώ
<ul style="list-style-type: none">• Προγράμματα οδήγησης για τον εκτυπωτή μου• Οδηγός χρήσης	<p>CD <i>Drivers and Utilities</i></p>  <p>Εάν αγοράσατε τον υπολογιστή Dell μαζί με τον εκτυπωτή σας, η τεκμηρίωση και τα προγράμματα οδήγησης για τον εκτυπωτή σας είναι ήδη εγκατεστημένα στον υπολογιστή σας. Μπορείτε να χρησιμοποιήσετε το CD για απεγκατάσταση/επανεγκατάσταση των προγραμμάτων οδήγησης ή πρόσβαση στην τεκμηρίωση. Στο CD ενδέχεται να περιλαμβάνονται αρχεία Readme με στόχο την παροχή των πιο πρόσφατων ενημερώσεων σχετικά με τεχνικές αλλαγές στον εκτυπωτή σας ή σύνθετου τεχνικού υλικού αναφοράς για έμπειρους χρήστες ή τεχνικούς.</p>
Πώς μπορώ να εγκαταστήσω τον εκτυπωτή μου	<p>Αφίσα <i>Εγκατάσταση του εκτυπωτή</i></p> 
<ul style="list-style-type: none">• Σημαντικές πληροφορίες σχετικά με την ασφάλεια• Πώς μπορώ να εγκαταστήσω και να χρησιμοποιήσω τον εκτυπωτή μου• Πληροφορίες εγγύησης	<p><i>Εγχειρίδιο κατόχου</i></p> 
Κωδικός ταχείας εξυπηρέτησης και αριθμός ετικέτας εξυπηρέτησης πελατών	<p>Κωδικός ταχείας εξυπηρέτησης και αριθμός ετικέτας εξυπηρέτησης πελατών</p>  <p>Η ετικέτα αυτή βρίσκεται στον εκτυπωτή (δείτε παρακάτω).</p>

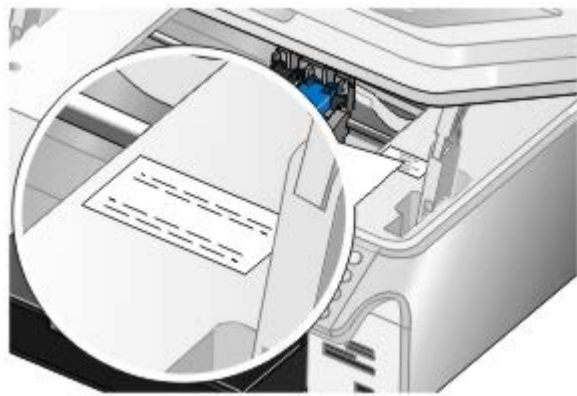

<ul style="list-style-type: none"> • Τα πιο πρόσφατα προγράμματα οδήγησης για τον εκτυπωτή μου • Απαντήσεις σε ερωτήσεις τεχνικής εξυπηρέτησης και υποστήριξης • Τεκμηρίωση για τον εκτυπωτή μου 	<p>Τοποθεσία υποστήριξης της Dell στο Web: support.dell.com</p> <p>Η τοποθεσία υποστήριξης της Dell στο Web παρέχει αρκετά ηλεκτρονικά εργαλεία, όπως:</p> <ul style="list-style-type: none"> • Λύσεις—Υποδείξεις και συμβουλές αντιμετώπισης προβλημάτων, άρθρα από τεχνικούς και ηλεκτρονικά μαθήματα. • Αναβαθμίσεις—Πληροφορίες αναβάθμισης για συστατικά μέρη, όπως η μνήμη • Εξυπηρέτηση πελατών—Πληροφορίες επικοινωνίας, πληροφορίες κατάστασης παραγγελιών, εγγύησης και επισκευής • Στοιχεία λήψης—Προγράμματα οδήγησης • Υλικό αναφοράς—Τεκμηρίωση εκτυπωτή και προδιαγραφές προϊόντος
<ul style="list-style-type: none"> • Πώς χρησιμοποιούνται τα Windows® XP • Τεκμηρίωση για τον εκτυπωτή μου 	<p>Κέντρο βοήθειας και υποστήριξης των Windows XP</p> <ol style="list-style-type: none"> 1. Κάντε κλικ στο μενού Έναρξη® Βοήθεια και Υποστήριξη. 2. Πληκτρολογήστε μια λέξη ή φράση που περιγράφει καλύτερα το πρόβλημά σας και κάντε κλικ στο εικονίδιο βέλους. 3. Επιλέξτε το θέμα που περιγράφει το πρόβλημά σας. 4. Ακολουθήστε τις οδηγίες που εμφανίζονται στην οθόνη.
<ul style="list-style-type: none"> • Πώς χρησιμοποιούνται τα Windows Vista™ • Τεκμηρίωση για τον εκτυπωτή μου 	<p>Κέντρο βοήθειας και υποστήριξης των Windows Vista</p> <ol style="list-style-type: none"> 1. Επιλέξτε  Βοήθεια και Υποστήριξη. 2. Πληκτρολογήστε μια λέξη ή φράση που περιγράφει καλύτερα το πρόβλημά σας και κάντε κλικ στο εικονίδιο βέλους. 3. Επιλέξτε το θέμα που περιγράφει το πρόβλημά σας. 4. Ακολουθήστε τις οδηγίες που εμφανίζονται στην οθόνη.

Αποστολή/λήψη φαξ

- [Εγκατάσταση του εκτυπωτή με εξωτερικές συσκευές](#)
- [Αποστολή φαξ](#)
- [Λήψη φαξ](#)
- [Αλλαγή της εγκατάστασης φαξ](#)
- [Χρήση ταχείας κλήσης](#)
- [Αποκλεισμός ανεπιθύμητων φαξ](#)
- [Δημιουργία αναφοράς δραστηριότητας φαξ](#)

Χρησιμοποιήστε τον εκτυπωτή σας για αποστολή και λήψη φαξ χωρίς να χρειάζεται να συνδεθείτε σε υπολογιστή.

Επιπλέον, το λογισμικό εργαλείων διαχείρισης fax της Dell περιλαμβάνεται στο CD *Drivers and Utilities* και θα πρέπει να εγκαταστήθηκε όταν εγκαταστήσατε το πρόγραμμα οδήγησης του εκτυπωτή. Μπορείτε επίσης να χρησιμοποιήσετε αυτό το λογισμικό αποστολής/λήψης φαξ για να στέλνετε και να λαμβάνετε φαξ.

Εξοπλισμός	Πλεονεκτήματα	Δείτε αυτή την ενότητα
<ul style="list-style-type: none">• εκτυπωτής• καλώδιο τηλεφώνου (παρέχεται)	Δημιουργία αντιγράφων, αποστολή και λήψη φαξ χωρίς τη χρήση υπολογιστή.	Άμεση σύνδεση σε πρίζα τηλεφώνου
<ul style="list-style-type: none">• εκτυπωτής• τηλέφωνο (πωλείται ξεχωριστά)• δύο καλώδια τηλεφώνου (το ένα παρέχεται)	<ul style="list-style-type: none">• Χρήση της γραμμής του φαξ σαν κανονική γραμμή τηλεφώνου.• Εγκατάσταση του εκτυπωτή σας στο σημείο που βρίσκεται το τηλέφωνο.• Δημιουργία αντιγράφων, αποστολή και λήψη φαξ χωρίς τη χρήση υπολογιστή.	Σύνδεση σε τηλέφωνο
<ul style="list-style-type: none">• εκτυπωτής• τηλέφωνο (πωλείται ξεχωριστά)• αυτόματος τηλεφωνητής (πωλείται ξεχωριστά)• τρία καλώδια τηλεφώνου (το ένα παρέχεται)	Λήψη εισερχόμενων μηνυμάτων τηλεφωνητή και φαξ.	Σύνδεση σε αυτόματο τηλεφωνητή
<ul style="list-style-type: none">• εκτυπωτής• τηλέφωνο (πωλείται ξεχωριστά)• modem του υπολογιστή (πωλείται ξεχωριστά)• τρία καλώδια τηλεφώνου (το ένα παρέχεται)• καλώδιο USB (πωλείται ξεχωριστά)	Αύξηση του αριθμού πριζών τηλεφωνικής σύνδεσης.	Σύνδεση σε modem υπολογιστή

Εγκατάσταση του εκτυπωτή με εξωτερικές συσκευές

Άμεση σύνδεση σε πρίζα τηλεφώνου

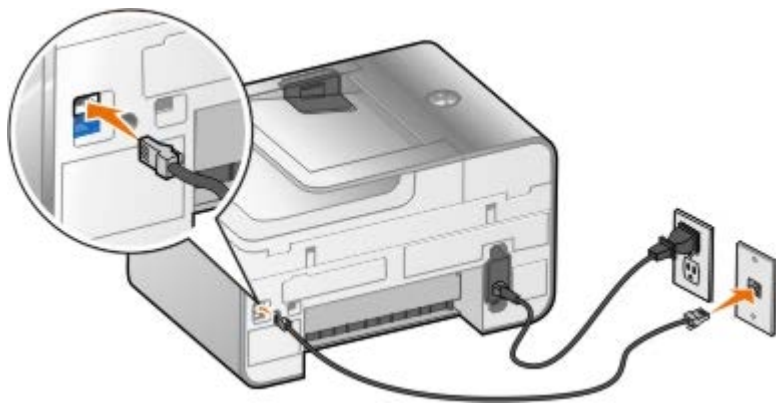

1. Συνδέστε τη μία άκρη του καλωδίου τηλεφώνου στην υποδοχή σύνδεσης με την ένδειξη FAX (FAX—πάνω υποδοχή).
2. Συνδέστε την άλλη άκρη του καλωδίου του τηλεφώνου σε πρίζα τηλεφώνου που να λειτουργεί.

Σύνδεση σε τηλέφωνο

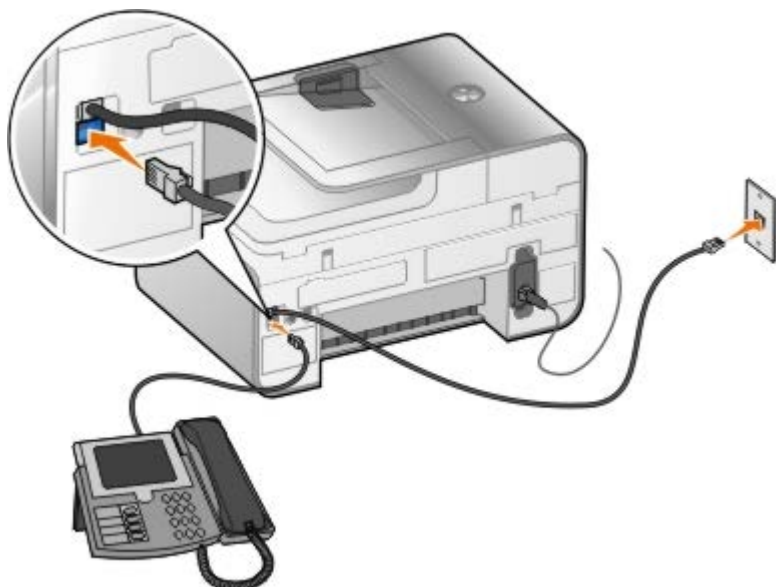

1. Συνδέστε ένα καλώδιο τηλεφώνου από την υποδοχή με την ένδειξη FAX (FAX—πάνω υποδοχή) του εκτυπωτή σε πρίζα τηλεφώνου που να λειτουργεί.
2. Αφαιρέστε το μπλε προστατευτικό βύσμα από την υποδοχή ακροδέκτη με την ένδειξη PHONE (PHONE—κάτω υποδοχή).
3. Συνδέστε ένα καλώδιο τηλεφώνου από το τηλέφωνο στην υποδοχή ακροδέκτη με την ένδειξη PHONE (PHONE—κάτω υποδοχή).

ΣΗΜΕΙΩΣΗ: Εάν οι τηλεφωνικές επικοινωνίες στη χώρα σας είναι σειριακές (όπως στη Γερμανία, Σουηδία, Δανία, Αυστρία, Βέλγιο, Ιταλία, Γαλλία και Ελβετία), αφαιρέστε το μπλε βύσμα από την υποδοχή ακροδέκτη με την ένδειξη PHONE (PHONE—κάτω υποδοχή) και τοποθετήστε το κίτρινο τερματικό που παρέχεται, προκειμένου να λειτουργήσει σωστά το fax. Στις συγκεκριμένες χώρες δεν θα μπορείτε να χρησιμοποιήσετε αυτή τη θύρα για άλλες συσκευές.

Τι συμβαίνει εάν έχω γραμμή DSL;

Το DSL μεταβιβάζει ψηφιακά δεδομένα σε υπολογιστή μέσω τηλεφωνικής γραμμής. Ο εκτυπωτής σας έχει σχεδιαστεί ώστε να χρησιμοποιεί αναλογικά δεδομένα. Εάν πραγματοποιείτε αποστολή fax μέσω τηλεφωνικής γραμμής που συνδέεται σε DSL modem, εγκαταστήστε ένα φίλτρο DSL για να αποφύγετε την παρεμβολή στο αναλογικό σήμα fax modem.

ΣΗΜΕΙΩΣΗ: Τα ISDN και τα καλωδιακά modem δεν είναι fax modem και δεν υποστηρίζεται η χρήση τους για την αποστολή fax.

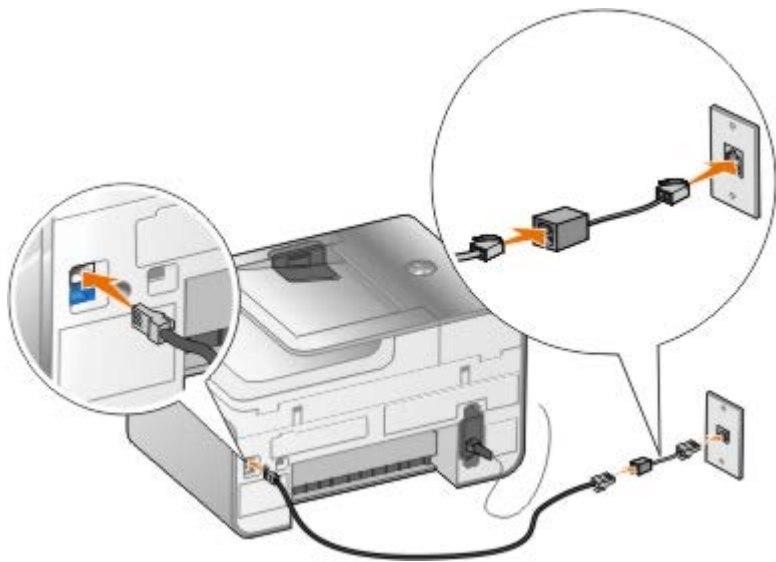

1. Συνδέστε το φίλτρο DSL σε ενεργή τηλεφωνική γραμμή.
2. Συνδέστε τον εκτυπωτή απευθείας στην έξοδο του φίλτρου DSL.

ΣΗΜΕΙΩΣΗ: Μην εγκαθιστάτε διαχωριστές (splitter) μεταξύ του φίλτρου DSL και του εκτυπωτή. Επικοινωνήστε με τον παροχέα της υπηρεσίας DSL εάν χρειάζεστε περισσότερη βοήθεια.

Σύνδεση σε αυτόματο τηλεφωνητή

1. Συνδέστε ένα καλώδιο τηλεφώνου από την υποδοχή με την ένδειξη FAX (FAX —πάνω υποδοχή) του εκτυπωτή σε πρίζα τηλεφώνου που να λειτουργεί.
2. Αφαιρέστε το μπλε προστατευτικό βύσμα από την υποδοχή ακροδέκτη με την ένδειξη PHONE (PHONE —κάτω υποδοχή).
3. Συνδέστε με ένα καλώδιο τηλεφώνου τον αυτόματο τηλεφωνητή και το τηλέφωνο.
4. Συνδέστε ένα καλώδιο τηλεφώνου από τον αυτόματο τηλεφωνητή στην υποδοχή ακροδέκτη με την ένδειξη PHONE (PHONE —κάτω υποδοχή).



ΣΗΜΕΙΩΣΗ: Εάν στη χώρα σας οι τηλεφωνικές επικοινωνίες είναι σειριακές (όπως στη Γερμανία, Σουηδία, Δανία, Αυστρία, Βέλγιο, Ιταλία, Γαλλία και Ελβετία), θα πρέπει να αφαιρέσετε το μπλε βύσμα από την υποδοχή ακροδέκτη με την ένδειξη PHONE (PHONE —κάτω υποδοχή) και να τοποθετήσετε το κίτρινο τερματικό που παρέχεται για να λειτουργήσει σωστά το fax. Στις συγκεκριμένες χώρες δεν θα μπορείτε να χρησιμοποιήσετε αυτή τη θύρα για άλλες συσκευές.

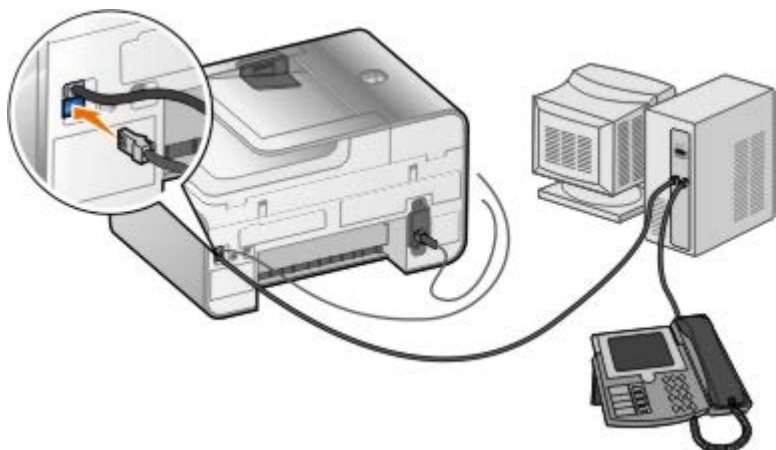

Σύνδεση σε modem υπολογιστή



1. Συνδέστε ένα καλώδιο τηλεφώνου από την υποδοχή με την ένδειξη FAX (FAX —πάνω υποδοχή) του εκτυπωτή σε πρίζα



τηλεφώνου που να λειτουργεί.

























2. Αφαιρέστε το μπλε προστατευτικό βύσμα από την υποδοχή ακροδέκτη με την ένδειξη PHONE ( —κάτω υποδοχή).
3. Συνδέστε ένα καλώδιο τηλεφώνου από το modem του υπολογιστή στην υποδοχή ακροδέκτη με την ένδειξη PHONE ( —κάτω υποδοχή).
4. Συνδέστε το modem του υπολογιστή και το τηλέφωνο με ένα καλώδιο τηλεφώνου.

 **ΣΗΜΕΙΩΣΗ:** Εάν στη χώρα σας οι τηλεφωνικές επικοινωνίες είναι σειριακές (όπως στη Γερμανία, Σουηδία, Δανία, Αυστρία, Βέλγιο, Ιταλία, Γαλλία και Ελβετία), θα πρέπει να αφαιρέσετε το μπλε βύσμα από την υποδοχή ακροδέκτη με την ένδειξη PHONE ( —κάτω υποδοχή) και να τοποθετήσετε το κίτρινο τερματικό που παρέχεται για να λειτουργήσει σωστά το fax. Στις συγκεκριμένες χώρες δεν θα μπορείτε να χρησιμοποιήσετε αυτή τη θύρα για άλλες συσκευές.

Αποστολή φαξ

Πληκτρολόγηση αριθμού fax

1. Από το κύριο μενού, πατήστε το πάνω ή κάτω **βέλος**   για να μεταβείτε στην επιλογή Fax.
2. Πληκτρολογήστε έναν αριθμό fax.



Εργασία	Μέθοδος
Αποστολή σε αριθμό fax	Χρησιμοποιήστε το πληκτρολόγιο για να εισαγάγετε έναν αριθμό. Μπορείτε να πληκτρολογήσετε το πολύ 64 ψηφία στον αριθμό fax.
Αποστολή fax σε καταχώρηση του ευρετηρίου	<ul style="list-style-type: none">• Πληκτρολογήστε τον αριθμό που αντιστοιχεί στον αριθμό ταχείας κλήσης της επαφής.• Χρησιμοποιήστε το μενού Ευρετήριο.<ol style="list-style-type: none">a. Πατήστε το πάνω ή κάτω βέλος   για να μεταβείτε στην επιλογή Fax και, στη συνέχεια, πατήστε το κουμπί επιλογής .b. Πατήστε το πάνω ή το κάτω βέλος   για να μεταβείτε στην επιλογή Ευρετήριο και, στη συνέχεια, πατήστε το κουμπί επιλογής .c. Πατήστε το πάνω ή το κάτω βέλος   για να μεταβείτε στην επιλογή Αναζήτηση ονόματος, Αναζήτηση αριθμού τηλεφώνου ή Αναζήτηση ομάδας και, στη συνέχεια, πατήστε το κουμπί επιλογής .d. Πατήστε το πάνω ή το κάτω βέλος   για να μεταβείτε στο όνομα ή στον αριθμό στον οποίο θέλετε να στείλετε το fax.
Αποστολή fax σε εσωτερικό αριθμό	Πατήστε τα σύμβολα "*" και "#" και, στη συνέχεια, χρησιμοποιήστε το πληκτρολόγιο για να καταχωρήσετε τον εσωτερικό αριθμό.
Αποστολή fax σε εξωτερική γραμμή	<p>Ορίστε ένα πρόθεμα κλήσης:</p> <ol style="list-style-type: none">a. Από το κύριο μενού, πατήστε το πάνω ή το κάτω βέλος   για να μεταβείτε στην επιλογή Fax και, στη συνέχεια, πατήστε το κουμπί επιλογής .b. Πατήστε το πάνω ή το κάτω βέλος   για να μεταβείτε στην επιλογή Ρύθμιση fax και, στη συνέχεια, πατήστε το κουμπί επιλογής .c. Πατήστε το πάνω ή το κάτω βέλος   για να μεταβείτε στην επιλογή Κλήση και αποστολή και, στη συνέχεια, πατήστε το κουμπί επιλογής .d. Πατήστε το πάνω ή το κάτω βέλος   για να μεταβείτε στην επιλογή Πρόθεμα κλήσης και, στη συνέχεια, πατήστε το αριστερό ή το δεξί βέλος   για να μεταβείτε στην επιλογή Δημιουργία.e. Πατήστε το κουμπί επιλογής . <p>ΣΗΜΕΙΩΣΗ: Εάν αλλάξετε το πρόθεμα κλήσης, μεταβείτε στην επιλογή Τροποποίηση.</p>

	<p>f. Χρησιμοποιήστε το πληκτρολόγιο για να καταχωρήσετε το πρόθεμα κλήσης. Μπορείτε να πληκτρολογήσετε έως και οκτώ ψηφία για το πρόθεμα.</p> <p>g. Πατήστε το κουμπί επιλογής .</p>
Κλήση εσωτερικού αριθμού fax ενώ ακούτε την τηλεφωνική γραμμή (Άμεση κλήση)	Πληκτρολογήστε ένα 0 για εσωτερικό αριθμό δύο ψηφίων ή το 0 0 για εσωτερικό αριθμό ενός ψηφίου. Για παράδειγμα, για να καλέσετε τον εσωτερικό αριθμό 12, πληκτρολογήστε 120. Αν ο εσωτερικός αριθμός είναι 2, πληκτρολογήστε 200.

Αποστολή fax με χρήση του πίνακα ελέγχου

1. Βεβαιωθείτε ότι ο εκτυπωτής είναι ενεργοποιημένος και συνδεδεμένος σε μια ενεργή τηλεφωνική γραμμή.
2. Τοποθετήστε το χαρτί. Για περισσότερες πληροφορίες, δείτε [Τοποθέτηση χαρτιού](#).
3. Τοποθετήστε το πρωτότυπο έγγραφο.



4. Πατήστε το πάνω ή κάτω **βέλος**  , για να μεταβείτε στην επιλογή Fax.
5. Χρησιμοποιήστε το πληκτρολόγιο, για να πληκτρολογήσετε έναν αριθμό fax ή έναν αριθμό ταχείας κλήσης. Για περισσότερες πληροφορίες, δείτε [Πληκτρολόγηση αριθμού fax](#).
6. Πατήστε το κουμπί **έναρξης** .

Αποστολή fax χρησιμοποιώντας το Κέντρο Όλα σε Ένα της Dell

1. Ενεργοποιήστε τον υπολογιστή και τον εκτυπωτή σας και βεβαιωθείτε ότι είναι συνδεδεμένοι μεταξύ τους. Βεβαιωθείτε ότι το modem του υπολογιστή είναι συνδεδεμένο σε μια ενεργή αναλογική τηλεφωνική γραμμή. Εάν διαθέτετε υπηρεσία πρόσβασης ευρείας ζώνης με τεχνολογία DSL στην ίδια τηλεφωνική γραμμή με αυτή που χρησιμοποιείτε για το fax, θα πρέπει, επίσης, να έχετε εγκαταστήσει φίλτρο DSL. Για πληροφορίες, επικοινωνήστε με τον παροχέα υπηρεσιών Internet που χρησιμοποιείτε.
2. Τοποθετήστε το πρωτότυπο έγγραφο.



3. Επιλέξτε **Έναρξη® Προγράμματα** ή **Όλα τα προγράμματα® Εκτυπωτές Dell® Εκτυπωτής Dell Photo AIO Printer 966**.

Για *Windows Vista*:

- a. Επιλέξτε  **Προγράμματα**.
- b. Επιλέξτε **Εκτυπωτές Dell**.
- c. Επιλέξτε **Εκτυπωτής Dell Photo AIO Printer 966**.

4. Επιλέξτε **Κέντρο Όλα σε Ένα της Dell**.

Ανοίγει το **Κέντρο Όλα σε Ένα της Dell**.

5. Στο Κέντρο Όλα σε Ένα της Dell μπορείτε:

- Στην ενότητα **Σάρωση** ή **Fax** να στείλετε fax μίας ή πολλών σελίδων. Πρώτα, προσαρμόστε τις ρυθμίσεις του fax για τη συγκεκριμένη εργασία απαντώντας στις ερωτήσεις που εμφανίζονται στην οθόνη.

Για να στείλετε fax μίας σελίδας, κάντε κλικ στην επιλογή **Άμεση αποστολή fax**.

Για να στείλετε fax πολλών σελίδων, κάντε κλικ στην επιλογή **Σύνθετες ρυθμίσεις**, ενεργοποιήστε το πλαίσιο ελέγχου **Σάρωση πολλών στοιχείων πριν από την έξοδο** και, στη συνέχεια, κάντε κλικ στο κουμπί **OK**.

- Στην ενότητα **Εργαλεία παραγωγικότητας**, μπορείτε να επιλέξετε **Αποστολή εικόνας μέσω fax** και να ακολουθήσετε τις οδηγίες στην οθόνη.

 **ΣΗΜΕΙΩΣΗ:** Μία από τις ερωτήσεις που θα εμφανιστούν στην οθόνη θα σας ρωτήσει εάν υπάρχει πάνω από μία σελίδα. Εάν υπάρχουν πολλές σελίδες στο fax, θα πρέπει να επιλέξετε **Ναι, να εμφανίζεται ερώτηση για κάθε σελίδα**.

Αποστολή ηλεκτρονικών εγγράφων με fax

1. Έχοντας ανοιχτό το αρχείο, επιλέξτε **Αρχείο® Εκτύπωση**.

Εμφανίζεται το πλαίσιο διαλόγου **Εκτύπωση**.

2. Στη λίστα εκτυπωτών, επιλέξτε **DellFax**.





3. Επιλέξτε **OK** και, στη συνέχεια, ακολουθήστε τις οδηγίες στην οθόνη.

Πολλαπλή αποστολή fax

Η πολλαπλή αποστολή fax σας δίνει τη δυνατότητα να στείλετε το ίδιο fax σε πολλούς παραλήπτες ταυτόχρονα. Μπορείτε να καταχωρήσετε έως και 30 διαφορετικούς αριθμούς.

1. Βεβαιωθείτε ότι ο εκτυπωτής είναι ενεργοποιημένος και συνδεδεμένος σε μια ενεργή τηλεφωνική γραμμή.
2. Τοποθετήστε το πρωτότυπο έγγραφο.



3. Από το κύριο μενού, χρησιμοποιήστε το πάνω ή κάτω **βέλος**   για να μεταβείτε στην επιλογή Fax και στη συνέχεια, πατήστε το κουμπί **επιλογής** .
4. Χρησιμοποιήστε το πληκτρολόγιο για να εισαγάγετε τον αριθμό fax. Για περισσότερες πληροφορίες, δείτε [Πληκτρολόγηση αριθμού fax](#).
5. Πατήστε το κάτω **βέλος**  για να μεταβείτε στο επόμενο πεδίο αριθμού fax.
6. Χρησιμοποιήστε το πληκτρολόγιο για να πληκτρολογήσετε τον επόμενο αριθμό fax.
7. Επαναλάβετε αυτήν τη διαδικασία μέχρι να εισαγάγετε όλους τους τηλεφωνικούς αριθμούς προς τους οποίους πρέπει να σταλεί το fax.

 **ΣΗΜΕΙΩΣΗ:** Μπορείτε επίσης να χρησιμοποιήσετε την επιλογή **Τηλεφωνικός κατάλογος** ή **Ιστορικό επανάκλησης** για να επιλέξετε τηλεφωνικούς αριθμούς. Κάθε αριθμός που επιλέγετε ή εισάγετε προστίθεται στη λίστα φαξ μέχρι να πατήσετε το κουμπί **έναρξης** .

8. Πατήστε το κουμπί **έναρξης** .







Όταν ολοκληρωθεί η προετοιμασία της αποστολής fax, ο εκτυπωτής καλεί τον πρώτο αριθμό, συνδέεται, αποστέλλει το fax, διακόπτει τη σύνδεση και συνεχίζει με τον επόμενο αριθμό στη λίστα. Αυτή η διαδικασία συνεχίζεται μέχρι να ολοκληρωθεί η λίστα. Αν ο εκτυπωτής δεν μπορεί να συνδεθεί με κάποιον αριθμό fax, μεταβαίνει στον επόμενο αριθμό της λίστας. Ο αριθμός για τον οποίο δεν πραγματοποιήθηκε σύνδεση, μετακινείται στο τέλος της λίστας και γίνεται άλλη μια προσπάθεια σύνδεσης όταν ολοκληρωθεί η υπόλοιπη λίστα.

 **ΣΗΜΕΙΩΣΗ:** Η κλήση των αριθμών fax με τους οποίους δεν μπόρεσε να συνδεθεί ο εκτυπωτής επαναλαμβάνεται σύμφωνα με τον αριθμό των επαναλήψεων που έχει οριστεί στο μενού **Κλήση και αποστολή**.

Μη αυτόματη κλήση αριθμού fax με ταυτόχρονη ακρόαση της τηλεφωνικής γραμμής (Άμεση κλήση)

1. Βεβαιωθείτε ότι ο εκτυπωτής είναι ενεργοποιημένος και συνδεδεμένος σε μια ενεργή τηλεφωνική γραμμή.
2. Τοποθετήστε το πρωτότυπο έγγραφο.













3. Από το κύριο μενού, πατήστε το πάνω ή το κάτω **βέλος**   για να μεταβείτε στην επιλογή Fax και, στη συνέχεια, πατήστε το κουμπί **επιλογής** .
4. Πατήστε το πάνω ή το κάτω **βέλος**   για να μεταβείτε στην επιλογή Άμεση κλήση.
5. Πατήστε το κουμπί **επιλογής**  για να κάνετε τον εκτυπωτή να τερματίσει την κλήση.
6. Πληκτρολογήστε τον αριθμό προς τον οποίο επιθυμείτε να στείλετε fax. Για περισσότερες πληροφορίες, δείτε [Πληκτρολόγηση αριθμού fax](#).
7. Πατήστε το κουμπί **έναρξης**  όταν είστε έτοιμοι να πραγματοποιήσετε αποστολή fax.

Αποστολή fax σε καθυστέρηση

1. Βεβαιωθείτε ότι ο εκτυπωτής είναι ενεργοποιημένος και συνδεδεμένος σε μια ενεργή τηλεφωνική γραμμή.
2. Τοποθετήστε το πρωτότυπο έγγραφο.











3. Από το κύριο μενού, πατήστε το πάνω ή το κάτω **βέλος**   για να μεταβείτε στην επιλογή Fax και, στη συνέχεια, εισαγάγετε τον αριθμό fax. Για περισσότερες πληροφορίες, δείτε [Πληκτρολόγηση αριθμού fax](#).
4. Πατήστε το κουμπί **επιλογής** .
5. Πατήστε το πάνω ή το κάτω **βέλος**   για να μεταβείτε στην επιλογή Καθυστέρηση αποστολής fax και, στη συνέχεια, πατήστε το κουμπί **επιλογής** .
6. Χρησιμοποιήστε το πληκτρολόγιο για να ορίσετε την ώρα και, στη συνέχεια, πατήστε το δεξί **βέλος** .
7. Χρησιμοποιήστε το πληκτρολόγιο για να καθορίσετε τα λεπτά και, στη συνέχεια, πατήστε το δεξί **βέλος** .
8. Χρησιμοποιήστε το πληκτρολόγιο για να καθορίσετε εάν η ώρα είναι **ΠΜ** (1), **ΜΜ** (2) ή **24ω** (3).
9. Πατήστε το κουμπί **επιλογής** .
10. Πατήστε το κουμπί **έναρξης** .

Την καθορισμένη ώρα καλείται ο αριθμός του fax και το fax μεταδίδεται στον καθορισμένο αριθμό fax. Αν η μετάδοση του fax είναι ανεπιτυχής, η διαδικασία επαναλαμβάνεται με βάση τις ρυθμίσεις επανάκλησης.

Δημιουργία συνοδευτικής σελίδας fax

Χρήση του πίνακα ελέγχου

1. Από το κύριο μενού, πατήστε το πάνω ή κάτω **βέλος**   για να μετακινηθείτε στην επιλογή Fax και, στη συνέχεια, πατήστε το κουμπί **επιλογής** .
2. Πατήστε το πάνω ή κάτω **βέλος**   για να μεταβείτε στην επιλογή Επεξεργασία ρυθμίσεων fax και, στη συνέχεια, πατήστε το κουμπί **επιλογής**.
3. Από το στοιχείο μενού "Συνοδευτική σελίδα", πατήστε το αριστερό ή δεξί **βέλος**   για να μεταβείτε στην επιλογή Ναι και, στη συνέχεια, πατήστε το κουμπί **Μενού** .
4. Χρησιμοποιήστε το πληκτρολόγιο για να πραγματοποιήσετε εισαγωγή ή αλλαγή των πληροφοριών που εμφανίζονται στην οθόνη της συνοδευτικής σελίδας.

 **ΣΗΜΕΙΩΣΗ:** Μπορείτε επίσης να πραγματοποιήσετε εισαγωγή ή τροποποίηση των πληροφοριών της συνοδευτικής σελίδας με το **Βοηθητικό πρόγραμμα εκτυπωτή**. Για περισσότερες πληροφορίες, δείτε [Με χρήση του υπολογιστή](#).

Με χρήση του υπολογιστή

1. Με ανοιχτή την εφαρμογή "Λογισμικό εργαλείων διαχείρισης fax της Dell", επιλέξτε **Επιλογή ρυθμίσεων**.
2. Κάντε κλικ στην καρτέλα **Αποστολή fax**.

3. Στην περιοχή της συνοδευτικής σελίδας, επιλέξτε **Πληροφορίες χρήστη**.

4. Πραγματοποιήστε εισαγωγή πληροφοριών σχετικά με τον αποστολέα.

 **ΣΗΜΕΙΩΣΗ:** Ενδέχεται να έχετε ήδη προσδιορίσει τις πληροφορίες αυτές όταν χρησιμοποιήσατε την εφαρμογή "Λογισμικό εργαλείων διαχείρισης fax της Dell" για πρώτη φορά.

5. Κάντε κλικ στο **OK**.

6. Στην περιοχή της συνοδευτικής σελίδας, επιλέξτε **Ρύθμιση παραμέτρων συνοδευτικής σελίδας**.

7. Επιλέξτε **Επόμενο** ή **Προεπισκόπηση** για να επιλέξετε πρότυπο για τη συνοδευτική σελίδα.

8. Προσθέστε ένα λογότυπο εταιρείας, εάν είναι απαραίτητο.

a. Επιλέξτε **Αλλαγή**.

b. Επιλέξτε **Αναζήτηση**.

c. Πραγματοποιήστε αναζήτηση εικόνας για το λογότυπο εταιρείας και, στη συνέχεια, επιλέξτε **Άνοιγμα**.

d. Τροποποιήστε το λογότυπο, εάν είναι απαραίτητο.

e. Κάντε κλικ στο **OK**.

9. Κάντε κλικ στο **OK**.

Αποστολή έγχρωμου fax

 **ΣΗΜΕΙΩΣΗ:** Η συσκευή fax του παραλήπτη θα πρέπει να διαθέτει τη δυνατότητα παραλαβής έγχρωμων fax.

1. Βεβαιωθείτε ότι ο εκτυπωτής είναι ενεργοποιημένος και συνδεδεμένος σε μια ενεργή τηλεφωνική γραμμή.



2. Τοποθετήστε το χαρτί. Για περισσότερες πληροφορίες, δείτε [Τοποθέτηση χαρτιού](#).





3. Τοποθετήστε το πρωτότυπο έγγραφο. Η αποστολή/λήψη έγχρωμων εγγράφων μέσω fax δεσμεύει μεγάλο μέρος της μνήμης του εκτυπωτή. Συνιστούμε τον περιορισμό του μεγέθους των εξερχόμενων fax στις δύο σελίδες.



4. Πατήστε το πάνω ή κάτω **βέλος**   για να μεταβείτε στην επιλογή Fax.

5. Πατήστε το κουμπί **επιλογής** .

6. Πατήστε το πάνω ή το κάτω **βέλος**   για να μεταβείτε στην επιλογή Επεξεργασία ρυθμίσεων fax και, στη συνέχεια, πατήστε το κουμπί **επιλογής** .

7. Πατήστε το πάνω ή κάτω **βέλος**   για να μεταβείτε στην επιλογή Έγχρωμο και, στη συνέχεια, πατήστε το αριστερό ή το δεξί **βέλος**   για να μεταβείτε στην επιλογή Έγχρωμο.

8. Πατήστε δύο φορές το κουμπί **Πίσω**  για να επιστρέψετε στο κύριο μενού.















- Χρησιμοποιήστε το πληκτρολόγιο για να εισαγάγετε τον αριθμό fax. Για περισσότερες πληροφορίες, δείτε [Πληκτρολόγηση αριθμού fax](#).
- Πατήστε το κουμπί **Έναρξης** .

Χρήση της αυτόματης μετατροπής fax

Αν πραγματοποιείτε αποστολή εγγράφου υψηλής ανάλυσης μέσω fax σε μηχάνημα fax που εκτυπώνει σε χαμηλότερη ανάλυση, ο εκτυπωτής μπορεί να ρυθμίσει αυτόματα το fax που στέλνετε.









 **ΣΗΜΕΙΩΣΗ:** Αν απενεργοποιήσετε την επιλογή **Αυτόματη μετατροπή fax** και επιχειρήσετε την αποστολή fax που δεν είναι συμβατό με το μηχάνημα λήψης fax, το fax δε στέλνεται και εμφανίζεται το μήνυμα σφάλματος Μη υποστηριζόμενη λειτουργία.















Η επιλογή **Αυτόματη μετατροπή fax** είναι ενεργοποιημένη από προεπιλογή. Για να απενεργοποιήσετε την επιλογή **Αυτόματη μετατροπή fax**:

- Στο κύριο μενού, πατήστε το πάνω ή το κάτω **βέλος**   για να μεταβείτε στην επιλογή Fax και, στη συνέχεια, πατήστε το κουμπί **επιλογής** .
- Πατήστε το πάνω ή το κάτω **βέλος**   για να μεταβείτε στην επιλογή Ρύθμιση fax και, στη συνέχεια, πατήστε το κουμπί **επιλογής** .
- Πατήστε το πάνω ή το κάτω **βέλος**   για να μεταβείτε στην επιλογή Κλήση και αποστολή και, στη συνέχεια, πατήστε το κουμπί **επιλογής** .
- Πατήστε το πάνω ή το κάτω **βέλος**   για να μετακινηθείτε στην επιλογή Αυτόματη μετατροπή fax και στη συνέχεια πατήστε το αριστερό ή το δεξί **βέλος**   για να μετακινηθείτε στην επιλογή Απενεργοποίηση.
- Πατήστε το κουμπί **Πίσω** .

Λήψη φαξ









Αυτόματη λήψη fax

- Βεβαιωθείτε ότι ο εκτυπωτής είναι ενεργοποιημένος και συνδεδεμένος σε μια ενεργή τηλεφωνική γραμμή.
- Ελέγξτε ότι η **Αυτόματη απάντηση** είναι ενεργοποιημένη ή εντός της εκάστοτε προγραμματισμένης περιόδου.
 - Από το κύριο μενού, πατήστε το πάνω ή το κάτω **βέλος**   για να μετακινηθείτε στην επιλογή Fax και, στη συνέχεια, πατήστε το κουμπί **επιλογής** .
 - Πατήστε το πάνω ή το κάτω **βέλος**   για να μεταβείτε στην επιλογή Αυτόματη απάντηση.
 - Πατήστε το αριστερό ή το δεξί **βέλος**   για να μετακινηθείτε στην επιλογή Ενεργοποίηση ή Προγραμματισμένη και, στη συνέχεια, πατήστε το κουμπί **επιλογής** .
 - Εάν επιλέξατε Προγραμματισμένη, εμφανίζεται η οθόνη **Προγραμματισμός αυτόματης απάντησης**. Χρησιμοποιήστε το πληκτρολόγιο για να καθορίσετε την ώρα ενεργοποίησης και απενεργοποίησης για την **Αυτόματη απάντηση**.
 - Πατήστε το κουμπί **επιστροφής** .
- Ορίστε τον αριθμό των κτύπων του εκτυπωτή πριν την απάντηση στο εισερχόμενο fax.

- a. Από το κύριο μενού, πατήστε το πάνω ή το κάτω **βέλος**   για να μετακινηθείτε στην επιλογή Fax και, στη συνέχεια, πατήστε το κουμπί **επιλογής** .
- b. Πατήστε το πάνω ή το κάτω **βέλος**   για να μεταβείτε στην επιλογή Ρύθμιση fax και, στη συνέχεια, πατήστε το κουμπί **επιλογής** .
- c. Πατήστε το πάνω ή το κάτω **βέλος**   για να μεταβείτε στην επιλογή Κλήση και απάντηση και, στη συνέχεια, πατήστε το κουμπί **επιλογής** .
- d. Πατήστε το πάνω ή το κάτω **βέλος**   για να μετακινηθείτε στην επιλογή Απάντηση ενεργοποιημένη.
- e. Πατήστε το πάνω ή το κάτω **βέλος**   για να επιλέξετε τον αριθμό των κτύπων μετά τον οποίο ο εκτυπωτής θα λαμβάνει τα fax.
- f. Πατήστε το κουμπί **επιστροφής** .









Όταν συμπληρωθεί ο αριθμός των κτύπων που έχει οριστεί, ο εκτυπωτής λαμβάνει αυτόματα το fax.

Μη αυτόματη λήψη fax

1. Βεβαιωθείτε ότι ο εκτυπωτής είναι ενεργοποιημένος και συνδεδεμένος σε μια ενεργή τηλεφωνική γραμμή.
2. Ελέγξτε ότι η **Αυτόματη απάντηση** είναι ενεργοποιημένη ή εντός της εκάστοτε προγραμματισμένης περιόδου.
 - a. Από το κύριο μενού, πατήστε το πάνω ή το κάτω **βέλος**   για να μετακινηθείτε στην επιλογή Fax και, στη συνέχεια, πατήστε το κουμπί **επιλογής** .
 - b. Πατήστε το πάνω ή το κάτω **βέλος**   για να μεταβείτε στην επιλογή Αυτόματη απάντηση.
 - c. Πατήστε το αριστερό ή το δεξί **βέλος**   για να μετακινηθείτε στην επιλογή Ενεργοποίηση ή Προγραμματισμένη και, στη συνέχεια, πατήστε το κουμπί **επιλογής** .
 - d. Εάν επιλέξατε Προγραμματισμένη, εμφανίζεται η οθόνη **Προγραμματισμός αυτόματης απάντησης**. Χρησιμοποιήστε το πληκτρολόγιο για να καθορίσετε την ώρα ενεργοποίησης και απενεργοποίησης για την **Αυτόματη απάντηση**.
 - e. Πατήστε το κουμπί **επιλογής** .
3. Όταν το τηλέφωνο κουδουνίσει, απαντήστε και ακούστε τον ήχο κλήσης fax.
4. Εάν ακούσετε τον ήχο κλήσης fax, πατήστε **DELL# (3355#)** στον πίνακα ελέγχου του εκτυπωτή.

 **ΣΗΜΕΙΩΣΗ:** Ο προεπιλεγμένος κωδικός απάντησης είναι **DELL#**. Ωστόσο, μπορείτε να τον αλλάξετε σε οποιονδήποτε κωδικό. Για περισσότερες πληροφορίες, δείτε [Αλλαγή του κωδικού λήψης](#).

Αλλαγή του κωδικού λήψης

1. Από το κύριο μενού, πατήστε το πάνω ή κάτω **βέλος**   για να μεταβείτε στην επιλογή Fax και, στη συνέχεια, πατήστε το κουμπί **επιλογής** .
2. Πατήστε το πάνω ή κάτω **βέλος**   για να μεταβείτε στην επιλογή Ρύθμιση fax και, στη συνέχεια, πατήστε το κουμπί **επιλογής** .
3. Πατήστε το πάνω ή κάτω **βέλος**   για να μεταβείτε στην επιλογή Κλήση και απάντηση και, στη συνέχεια, πατήστε το κουμπί **επιλογής** .
4. Πατήστε το πάνω ή κάτω **βέλος** για να μεταβείτε στην επιλογή Κωδικός μη αυτόματης απάντησης και, στη

συνέχεια, πατήστε το κουμπί **επιλογής** .

- Χρησιμοποιήστε το πληκτρολόγιο για να ορίσετε έναν καινούργιο κωδικό, ο οποίος θα περιέχει από ένα έως επτά ψηφία.

 **ΣΗΜΕΙΩΣΗ:** Έγκυροι χαρακτήρες για τον κωδικό απάντησης είναι: 0-9, “#” και “*”. Εάν καταχωρήσετε οποιονδήποτε άλλο χαρακτήρα, θα παραβλεφθεί.

- Πατήστε το κουμπί **επιλογής** .







Λήψη fax με χρήση του λογισμικού εργαλείων διαχείρισης fax της Dell

- Επιλέξτε **Έναρξη® Προγράμματα** ή **Όλα τα προγράμματα® Dell PC Fax® Dell PC Fax**.

Για Windows Vista:



- Επιλέξτε  **Προγράμματα**.
 - Επιλέξτε **Dell PC Fax**.
 - Επιλέξτε **Dell PC Fax**.
- Από την επιλογή **Λήψη fax**, επιλέξτε πως θέλετε να γίνεται η λήψη του fax. Επιλέξτε **Αυτόματα** εάν θέλετε η λήψη των fax να γίνεται από το λογισμικό ή **Μη αυτόματα** εάν θέλετε να αποφασίζετε εσείς πότε θα απαντάτε στα εισερχόμενα fax. Εάν επιλέξετε να λαμβάνετε μη αυτόματα τα fax, θα πρέπει να ενεργοποιείτε την επιλογή **Άμεση απάντηση** κάθε φορά που κάποιος προσπαθεί να σας στείλει fax.
 - Επιλέξτε το πλαίσιο ελέγχου που βρίσκεται δίπλα στην επιλογή **Εκτύπωση εισερχομένων fax** εάν θέλετε να γίνεται εκτύπωση όλων των εισερχόμενων fax μόλις τα λαμβάνετε.

Εκτύπωση πολυσέλιδου fax





- Από το κύριο μενού, πατήστε το πάνω ή το κάτω **βέλος** για να μεταβείτε στην επιλογή Fax, και, στη συνέχεια, πατήστε το κουμπί **επιλογής** .
- Πατήστε το πάνω ή κάτω **βέλος**  για να μεταβείτε στην επιλογή Ρύθμιση fax και, στη συνέχεια, πατήστε το κουμπί **επιλογής** .
- Πατήστε το πάνω ή κάτω **βέλος**  για να μεταβείτε στην επιλογή Εκτύπωση fax και, στη συνέχεια, πατήστε το κουμπί **επιλογής** .
- Από το στοιχείο μενού **Εάν είναι πολύ μεγάλο**, πατήστε το δεξιό ή αριστερό **βέλος**  για να ορίσετε μια επιλογή.
- Πατήστε το κουμπί **Πίσω** .

Εάν έχετε αγοράσει και τοποθετήσει την προαιρετική θήκη χαρτιού, μπορείτε να τοποθετήσετε χαρτί διαφόρων μεγεθών στις θήκες. Για παράδειγμα, μπορείτε να τοποθετήσετε απλό χαρτί μεγέθους Letter στη Θήκη 1 και χαρτί μεγέθους legal στη Θήκη 2. Ο εκτυπωτής θα χρησιμοποιήσει αυτόματα το χαρτί που θα ταιριάζει στο μέγεθος του εισερχόμενου fax. Για περισσότερες πληροφορίες, δείτε [Παρουσίαση της σύνδεσης θηκών](#).

Εκτύπωση fax και στις δύο πλευρές της σελίδας

- Από το κύριο μενού, πατήστε το πάνω ή το κάτω **βέλος** για να μεταβείτε στην επιλογή Fax και, στη συνέχεια, πατήστε το κουμπί **επιλογής** .
- Πατήστε το πάνω ή το κάτω **βέλος**  για να μεταβείτε στην επιλογή Ρύθμιση fax και, στη συνέχεια, πατήστε το

κουμπί **επιλογής** .

3. Πατήστε το πάνω ή το κάτω **βέλος**   για να μεταβείτε στην επιλογή **Εκτύπωση fax** και, στη συνέχεια, πατήστε το κουμπί **επιλογής** .
4. Από το στοιχείο μενού **Εκτύπωση διπλής όψης**, πατήστε το δεξί ή το αριστερό **βέλος** για να μεταβείτε στην επιλογή **Εκτύπωση διπλής όψης**.
5. Πατήστε το κουμπί **Πίσω** .

Αλλαγή της εγκατάστασης φαξ

Χρήση του πίνακα ελέγχου

Εάν χρησιμοποιείτε τον εκτυπωτή σας ως αυτόνομη συσκευή fax, μπορείτε να αλλάξετε τις ρυθμίσεις fax από το μενού **Επεξεργασία ρυθμίσεων Fax** και το μενού **Ρύθμιση Fax**. Οι αλλαγές που έγιναν στο μενού **Επεξεργασία ρυθμίσεων Fax** είναι προσωρινές και απαλείφονται μετά την αποστολή ή την ακύρωση του fax. Αντίθετα, οι αλλαγές στο μενού **Ρύθμιση Fax** είναι μόνιμες και εφαρμόζονται σε όλες τις εργασίες fax. Για περισσότερες πληροφορίες, δείτε το [Μενού "Επεξεργασία ρυθμίσεων fax"](#) και το [Μενού "Ρύθμιση fax"](#).

Με χρήση του υπολογιστή

Εάν θέλετε να διαμορφώσετε τις ρυθμίσεις fax του εκτυπωτή μέσω του υπολογιστή, μπορείτε να αποκτήσετε πρόσβαση στο **Βοηθητικό πρόγραμμα εκτυπωτή**.

1. Επιλέξτε **Έναρξη® Προγράμματα** ή **Όλα τα προγράμματα® Εκτυπωτές Dell® Εκτυπωτής Dell Photo AIO Printer 966**.

Για *Windows Vista*:

- a. Επιλέξτε  **® Προγράμματα**.
 - b. Επιλέξτε **Εκτυπωτές Dell**.
 - c. Επιλέξτε **Εκτυπωτής Dell Photo AIO Printer 966**.
2. Επιλέξτε **Βοηθητικό πρόγραμμα εκτυπωτή**.

Σε αυτή την καρτέλα:	Έχετε τις εξής δυνατότητες:
Κλήση και αποστολή	<ul style="list-style-type: none">• Να προσδιορίσετε μέθοδο κλήσης.• Να πληκτρολογήσετε ένα πρόθεμα κλήσης.• Να επιλέξετε ένταση κλήσης.• Να πληκτρολογήσετε τον αριθμό του fax και το όνομά σας.• Να ορίσετε πόσες φορές θέλετε να καλεί ξανά τον αριθμό η συσκευή και ποιος θα είναι ο χρόνος που θα μεσολαβεί ανάμεσα σε κάθε προσπάθεια, εάν δεν είναι δυνατή η αποστολή του fax με την πρώτη φορά.• Να επιλέξετε εάν θα σαρώσετε ολόκληρο το έγγραφο πριν ή αφού καλέσετε τον αριθμό.• Να ορίσετε τη μέγιστη ταχύτητα αποστολής και την ποιότητα εκτύπωσης των εξερχόμενων fax.• Να μετατρέψετε αυτόματα το fax ώστε να είναι συμβατό με τη συσκευή fax του παραλήπτη ανεξάρτητα από τις ρυθμίσεις αποστολής.
Κλήση και απάντηση	<ul style="list-style-type: none">• Να ορίσετε τον αριθμό των κτύπων που θα ακουστούν πριν λάβει η συσκευή το εισερχόμενο fax.• Να ορίσετε έναν χαρακτηριστικό ήχο κλήσης εφόσον είναι ενεργοποιημένη η υπηρεσία χαρακτηριστικού ήχου κλήσης στην τηλεφωνική γραμμή που χρησιμοποιείτε.• Να ορίσετε ένταση ήχου κλήσης.• Να επιλέξετε εάν θα χρησιμοποιήσετε τη λειτουργία διόρθωσης σφάλματος.









	<ul style="list-style-type: none"> • Να επιλέξετε χαρακτηριστικό ήχο αναγνώρισης καλούντος (1 εάν οι τηλεφωνικές γραμμές στη χώρα σας χρησιμοποιούν μοτίβο εντοπισμού FSK ή 2 εάν οι τηλεφωνικές γραμμές στη χώρα σας χρησιμοποιούν μοτίβο εντοπισμού μέσω DTMF). Το μοτίβο εντοπισμού του αναγνωριστικού καλούντος προσδιορίζεται από τη χώρα ή την περιοχή που επιλέξατε κατά τη διάρκεια της αρχικής ρύθμισης. Εάν τα τηλέφωνα στη χώρα σας χρησιμοποιούν δύο μοτίβα αναγνώρισης, επικοινωνήστε με την εταιρεία τηλεφωνίας στην οποία είστε συνδρομητής για να μάθετε ποιο μοτίβο χρησιμοποιεί. • Να ορίσετε κωδικό μη αυτόματης απάντησης. Ο προεπιλεγμένος κωδικός είναι DELL# (3355#). • Να επιλέξετε εάν θέλετε η απάντηση των εισερχόμενων fax να γίνεται αυτόματα ή σε καθορισμένο χρόνο. • Να καθορίσετε πότε θα εκτελείται αυτόματα η απάντηση των εισερχόμενων fax. • Να επιλέξετε εάν θέλετε να προωθήσετε ένα fax ή να το εκτυπώσετε και, στη συνέχεια, να το προωθήσετε. • Να ορίσετε τον αριθμό fax στον οποίο θα γίνεται προώθηση των fax. • Να διαχειριστείτε αποκλεισμένα fax.
Εκτύπωση fax / Αναφορές	<ul style="list-style-type: none"> • Να επιλέξετε την αυτόματη αλλαγή του μεγέθους των fax που έχουν πολύ μεγάλο μέγεθος ώστε να είναι δυνατή η εκτύπωσή τους σε μία σελίδα ή να διατηρείται η κλίμακα του υπερμεγέθους fax και να γίνεται εκτύπωσή του σε δύο σελίδες. • Να επιλέξετε εάν θα εκτυπώνεται υποσέλιδο (ημερομηνία, ώρα και αριθμός σελίδας) σε κάθε σελίδα. • Να επιλέξετε τη θήκη από την οποία θα παίρνει χαρτί ο εκτυπωτής, εάν έχετε εγκαταστήσει προαιρετική δεύτερη θήκη χαρτιού. Να επιλέξετε Αυτόματη, εάν θέλετε ο εκτυπωτής να μπορεί να χρησιμοποιεί αυτόματα το χαρτί που θα ταιριάζει στο μέγεθος του εισερχόμενου fax. • Να επιλέξετε εάν θέλετε να γίνεται εκτύπωση και στις δύο όψεις της σελίδας, εάν έχετε εγκαταστήσει προαιρετικό εξάρτημα εκτύπωσης διπλής όψης. • Να ορίσετε πότε θα εκτυπώσετε μια αναφορά δραστηριότητας fax. • Να ορίσετε πότε θέλετε να γίνεται εκτύπωση επιβεβαίωσης fax.
Ταχεία κλήση	Να προσθέσετε, να δημιουργήσετε ή να επεξεργαστείτε καταχωρήσεις από τη λίστα ταχείας κλήσης ή την ομάδα κλήσης.
Συνοδευτική σελίδα	<ul style="list-style-type: none"> • Να ορίσετε εάν θέλετε να εκτελείται αποστολή συνοδευτικής σελίδας με τα εξερχόμενα fax. • Να επεξεργαστείτε ή να ενημερώσετε τις πληροφορίες που εμφανίζονται στη συνοδευτική σελίδα. • Να επιλέξετε την προτεραιότητα των εξερχόμενων fax. • Να συμπεριλάβετε ένα σύντομο μήνυμα.

Χρήση ταχείας κλήσης

Για να κάνετε ευκολότερη την αποστολή φαξ, μπορείτε να αντιστοιχήσετε έναν αριθμό ταχείας κλήσης σε 89 μεμονωμένες επαφές και 10 ομάδες, καθεμία από τις οποίες έχει τη δυνατότητα να αποθηκεύει έως και 30 αριθμούς τηλεφώνου.

Δημιουργία λίστας αριθμών ταχείας κλήσης ή ομάδας κλήσης

Προσθήκη καταχώρησης στη λίστα αριθμών ταχείας κλήσης











1. Από το κύριο μενού, πατήστε το πάνω ή κάτω **βέλος**   για να μετακινηθείτε στην επιλογή Fax και, στη συνέχεια, πατήστε το κουμπί **επιλογής** .
2. Πατήστε το πάνω ή κάτω **βέλος**   για να μεταβείτε στην επιλογή Ευρετήριο και, στη συνέχεια, πατήστε το κουμπί **επιλογής** .
3. Πατήστε το πάνω ή κάτω **βέλος**   για να μεταβείτε στην επιλογή Προσθήκη καταχώρησης και, στη συνέχεια, πατήστε το κουμπί **επιλογής** .
4. Χρησιμοποιήστε το πληκτρολόγιο για να πραγματοποιήσετε εισαγωγή ονόματος και αριθμού fax.





ΣΗΜΕΙΩΣΗ: Ο αμέσως επόμενος διαθέσιμος αριθμός ταχείας κλήσης αντιστοιχίζεται αυτόματα στη συγκεκριμένη επαφή. Ο αριθμός ταχείας κλήσης δεν είναι δυνατό να αλλάξει.

5. Πατήστε το κουμπι **Πίσω** .





Προσθήκη καταχώρησης στην ομάδα κλήσης

1. Από το κύριο μενού, πατήστε το πάνω ή το κάτω **βέλος**   για να μετακινηθείτε στην επιλογή Fax και, στη συνέχεια, πατήστε το κουμπι **επιλογής** .
2. Πατήστε το πάνω ή κάτω **βέλος**   για να μεταβείτε στην επιλογή Ευρετήριο και, στη συνέχεια, πατήστε το κουμπι **επιλογής** .
3. Πατήστε το πάνω ή κάτω **βέλος**   για να μεταβείτε στην επιλογή Προσθήκη ομάδας και, στη συνέχεια, πατήστε το κουμπι **επιλογής** .
4. Χρησιμοποιήστε το πληκτρολόγιο για να αντιστοιχίσετε όνομα και αριθμούς fax στην ομάδα. Πατήστε το κάτω **βέλος**  για να πραγματοποιήσετε εισαγωγή ακόμη ενός αριθμού. Μπορείτε, επίσης, να χρησιμοποιήσετε την επιλογή **Αναζήτηση ονόματος, Αναζήτηση αριθμού τηλεφώνου ή Ιστορικό επανάκλησης** για να επιλέξετε αριθμούς τηλεφώνου. Γίνεται προσθήκη των αριθμών που επιλέγετε ή εισάγετε στην ομάδα κλήσης.

 **ΣΗΜΕΙΩΣΗ:** Ο μικρότερος δυνατός αριθμός ομάδας κλήσης αντιστοιχίζεται αυτόματα στη συγκεκριμένη επαφή. Ο αριθμός ταχείας κλήσης δεν είναι δυνατό να αλλάξει.

5. Πατήστε το κουμπι **Πίσω** .













Χρήση λίστας αριθμών ταχείας κλήσης ή ομάδας κλήσης

1. Από το κύριο μενού, πατήστε το πάνω ή το κάτω **βέλος**   για να μετακινηθείτε στην επιλογή Fax και, στη συνέχεια, πατήστε το κουμπι **επιλογής** .
2. Χρησιμοποιήστε το πληκτρολόγιο για να εισαγάγετε το διψήφιο αριθμό μνήμης ταχείας κλήσης.
3. Πατήστε το κουμπι **έναρξης** .

 **ΣΗΜΕΙΩΣΗ:** Κατά την εισαγωγή αριθμών, αν εισαγάγετε μόνο δύο αριθμούς, ο εκτυπωτής υποθέτει ότι εισάγετε έναν αριθμό μνήμης ταχείας κλήσης. Εάν ο αριθμός δεν αντιστοιχεί σε καμία καταχώρηση στον Τηλεφωνικό κατάλογο, ο εκτυπωτής υποθέτει ότι εισάγετε εσωτερικό αριθμό.

Αποκλεισμός ανεπιθύμητων φαξ













Δημιουργία λίστας αποκλεισμένων αριθμών fax

1. Από το κύριο μενού, πατήστε το πάνω ή το κάτω **βέλος**   για να μετακινηθείτε στην επιλογή Fax και, στη συνέχεια, πατήστε το κουμπι **επιλογής** .
2. Πατήστε το πάνω ή το κάτω **βέλος**   για να μετακινηθείτε στην επιλογή Ρύθμιση fax και, στη συνέχεια, πατήστε το κουμπι **επιλογής** .
3. Πατήστε το πάνω ή το κάτω **βέλος**   για να μετακινηθείτε στην επιλογή Αποκλεισμός fax και, στη συνέχεια, πατήστε το κουμπι **επιλογής** .
4. Πατήστε το πάνω ή το κάτω **βέλος**   για να μετακινηθείτε στην επιλογή Προσθήκη καταχώρησης στα αποκλεισμένα fax και, στη συνέχεια, πατήστε το κουμπι **επιλογής** .
5. Χρησιμοποιήστε το πληκτρολόγιο για να καθορίσετε ένα όνομα.

6. Χρησιμοποιήστε το πληκτρολόγιο για να καταχωρήσετε έναν αριθμό fax και, στη συνέχεια, πατήστε το κουμπί **επιλογής** .













 **ΣΗΜΕΙΩΣΗ:** Ο αμέσως επόμενος διαθέσιμος αριθμός αποκλεισμένου fax αντιστοιχίζεται αυτόματα στη συγκεκριμένη επαφή. Ο αριθμός αποκλεισμένου fax δεν είναι δυνατό να αλλάξει.

Ενεργοποίηση της λειτουργίας αποκλεισμού fax

1. Από το κύριο μενού, πατήστε το πάνω ή το κάτω **βέλος**   για να μεταβείτε στην επιλογή Fax και, στη συνέχεια, πατήστε το κουμπί **επιλογής** .
2. Πατήστε το πάνω ή το κάτω **βέλος**   για να μεταβείτε στην επιλογή Ρύθμιση fax και, στη συνέχεια, πατήστε το κουμπί **επιλογής** .
3. Πατήστε το πάνω ή το κάτω **βέλος**   για να μετακινηθείτε στην επιλογή Αποκλεισμός fax και, στη συνέχεια, πατήστε το κουμπί **επιλογής** .
4. Από το στοιχείο μενού **Λίστα αποκλεισμένων**, πατήστε το αριστερό ή το δεξί **βέλος**   για να επιλέξετε Ενεργοποίηση.
5. Πατήστε το κουμπί **επιλογής** .

Εάν ο εκτυπωτής ανιχνεύσει πως γίνεται μετάδοση fax από κάποιον από τους αριθμούς που βρίσκονται στη Λίστα ανεπιθύμητων fax, διακόπτει τη σύνδεση.







Αποκλεισμός fax χωρίς αναγνωριστικό καλούντος



1. Από το κύριο μενού, πατήστε το πάνω ή το κάτω **βέλος**   για να μεταβείτε στην επιλογή Fax και, στη συνέχεια, πατήστε το κουμπί **επιλογής** .
2. Πατήστε το πάνω ή το κάτω **βέλος**   για να μεταβείτε στην επιλογή Ρύθμιση fax και, στη συνέχεια, πατήστε το κουμπί **επιλογής** .
3. Πατήστε το πάνω ή το κάτω **βέλος**   για να μεταβείτε στην επιλογή Αποκλεισμός fax και, στη συνέχεια, πατήστε το κουμπί **επιλογής** .
4. Πατήστε το αριστερό ή το δεξί **βέλος**   για να επιλέξετε Ενεργοποίηση από την επιλογή Αποκλεισμός κλήσεων χωρίς αναγνώριση.
5. Πατήστε το κουμπί **επιλογής** .

Αν ο εκτυπωτής εντοπίσει fax από συσκευή χωρίς αναγνωριστικό καλούντος, η μετάδοση διακόπτεται.

Δημιουργία αναφοράς δραστηριότητας φαξ

Με χρήση του πίνακα ελέγχου

1. Από το κύριο μενού, πατήστε το πάνω ή το κάτω **βέλος**   για να μεταβείτε στην επιλογή Fax και, στη συνέχεια, πατήστε το κουμπί **επιλογής** .
2. Πατήστε το πάνω ή το κάτω **βέλος**   για να μεταβείτε στην επιλογή Ρύθμιση fax και, στη συνέχεια, πατήστε το κουμπί **επιλογής** .

3. Πατήστε το πάνω ή το κάτω **βέλος**   για να μεταβείτε στην επιλογή **Ιστορικό και αναφορές** και, στη συνέχεια, πατήστε το κουμπί **επιλογής** .
4. Από το μενού **Ιστορικό και αναφορές**, μπορείτε να προβάλετε ή να εκτυπώσετε τη δραστηριότητα fax.

Με χρήση του υπολογιστή

Δημιουργία αναφοράς για απεσταλμένα ή εξερχόμενα fax

1. Επιλέξτε **Έναρξη**® **Προγράμματα** ή **Όλα τα προγράμματα**® **Dell PC Fax**® **Dell PC Fax**.

Για *Windows Vista*:

- a. Επιλέξτε ® **Προγράμματα**.
 - b. Επιλέξτε **Dell PC Fax**.
 - c. Επιλέξτε **Dell PC Fax**.
2. Στην επιλογή **Αποστολή fax**, επιλέξτε **Δημιουργία αναφοράς**.
 3. Επιλέξτε το εύρος ημερομηνίας που θα καλύπτει η αναφορά.
 4. Κάντε κλικ στο κουμπί εκτύπωσης που βρίσκεται στην πάνω αριστερή γωνία του παραθύρου διαλόγου, για να εκτυπώσετε την αναφορά fax.

Δημιουργία αναφοράς για fax που έχετε λάβει και για εισερχόμενα fax

1. Επιλέξτε **Έναρξη**® **Προγράμματα** ή **Όλα τα προγράμματα**® **Dell PC Fax**® **Dell PC Fax**.

Για *Windows Vista*:

- a. Επιλέξτε ® **Προγράμματα**.
 - b. Επιλέξτε **Dell PC Fax**.
 - c. Επιλέξτε **Dell PC Fax**.
2. Στην επιλογή **Λήψη fax**, επιλέξτε **Δημιουργία αναφοράς**.
 3. Επιλέξτε το εύρος ημερομηνίας που θα καλύπτει η αναφορά.
 4. Κάντε κλικ στο κουμπί εκτύπωσης που βρίσκεται στην πάνω αριστερή γωνία του παραθύρου διαλόγου, για να εκτυπώσετε την αναφορά fax.

Σχετικά με τον εκτυπωτή σας

- [Παρουσίαση των εξαρτημάτων του εκτυπωτή](#)
- [Παρουσίαση του πίνακα ελέγχου](#)

Μπορείτε να χρησιμοποιήσετε τον εκτυπωτή σας για πολλές εργασίες. Μερικά σημαντικά πράγματα που πρέπει να έχετε υπόψη σας:

- Εάν ο εκτυπωτής είναι συνδεδεμένος σε υπολογιστή, μπορείτε να χρησιμοποιήσετε είτε τον πίνακα ελέγχου του εκτυπωτή, είτε το λογισμικό του εκτυπωτή για την εκτύπωση ποιοτικών εγγράφων.
- Πρέπει να συνδέσετε τον εκτυπωτή σας σε υπολογιστή για να εκτυπώσετε, να σαρώσετε ή να χρησιμοποιήσετε τη λειτουργία **Αποθήκευση φωτογραφιών στον υπολογιστή** ή τη λειτουργία **Εκτύπωση αρχείων**.
- Δεν χρειάζεται να συνδέσετε τον εκτυπωτή σας σε υπολογιστή για να δημιουργήσετε φωτοαντίγραφα, να στείλετε φαξ ή να πραγματοποιήσετε εκτύπωση από κάρτες μνήμης ή από φωτογραφική μηχανή PictBridge.

ΣΗΜΕΙΩΣΗ: Ο εκτυπωτής (συνδεδεμένος ή όχι σε υπολογιστή) πρέπει να είναι συνδεδεμένος σε τηλεφωνική γραμμή για να είναι δυνατή η αποστολή φαξ.

ΣΗΜΕΙΩΣΗ: Εάν χρησιμοποιείτε modem DSL για τον υπολογιστή σας, θα πρέπει να εγκαταστήσετε ένα φίλτρο DSL στην τηλεφωνική γραμμή στην οποία έχετε συνδέσει τον υπολογιστή σας.

Παρουσίαση των εξαρτημάτων του εκτυπωτή

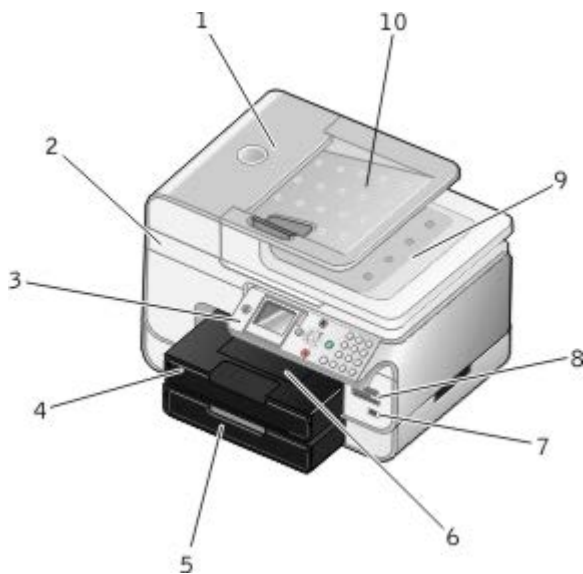



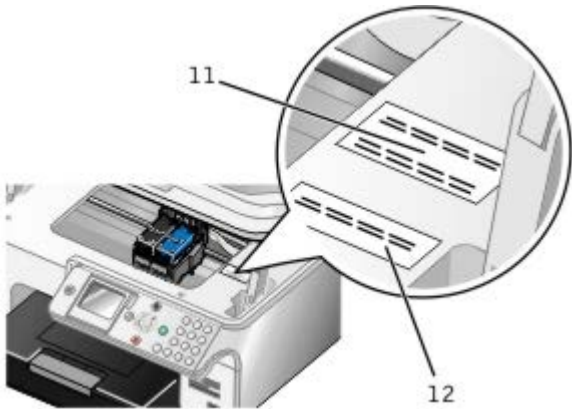

Αριθμός:	Εξάρτημα:	Περιγραφή:
1	Αυτόματος Τροφοδότης Εγγράφων (ADF)	Εξάρτημα για τροφοδοσία πρωτοτύπων εγγράφων στον εκτυπωτή.
2	Μονάδα εκτύπωσης	Μονάδα την οποία ανασηκώνετε για να αποκτήσετε πρόσβαση στις κασέτες μελανιού.
3	Πίνακας ελέγχου	Πίνακας στον εκτυπωτή που χρησιμοποιείται για τον έλεγχο των λειτουργιών αντιγραφής, σάρωσης, αποστολής/λήψης φαξ και εκτύπωσης. Για περισσότερες πληροφορίες, δείτε Παρουσίαση του πίνακα ελέγχου .
4	Θήκη χαρτιού	Θήκη που συγκρατεί τις κενές σελίδες.
5	Προαιρετική θήκη χαρτιού	Θήκη που μπορείτε να αγοράσετε ξεχωριστά για να αυξήσετε τον αριθμό κενών σελίδων που μπορείτε να τοποθετήσετε στον εκτυπωτή.

6	Θήκη εξόδου χαρτιού	Θήκη που συγκρατεί το χαρτί καθώς εξέρχεται από τον εκτυπωτή. ΣΗΜΕΙΩΣΗ: Τραβήξτε το βραχίονα ελέγχου της θήκης εξόδου χαρτιού για να τον προεκτείνετε.
7	Υποδοχή σύνδεσης PictBridge	Υποδοχή σύνδεσης που χρησιμοποιείται για σύνδεση ψηφιακής φωτογραφικής μηχανής με δυνατότητα PictBridge ή κλειδιού USB στον εκτυπωτή.
8	Υποδοχές κάρτας μνήμης	Υποδοχές για την τοποθέτηση κάρτας μνήμης στην οποία έχουν αποθηκευτεί ψηφιακές φωτογραφίες. ΣΗΜΕΙΩΣΗ: Η οθόνη LCD εμφανίζει μόνο αρχεία με μορφή JPG που βρίσκονται στην κάρτα μνήμης. Για να δείτε αρχεία που έχουν αποθηκευτεί στην κάρτα μνήμης με άλλη μορφή, θα πρέπει να ανοίξετε τη "Διαχείριση κάρτας μνήμης". Για περισσότερες πληροφορίες, δείτε Χρήση της Διαχείρισης κάρτας μνήμης .
9	Επάνω κάλυμμα με ενσωματωμένη θήκη εξόδου του ADF	Το επάνω μέρος του εκτυπωτή που συγκρατεί επίπεδο το έγγραφο ή τη φωτογραφία κατά τη σάρωση. Μπορείτε, επίσης, να πραγματοποιήσετε ανάκτηση του πρωτότυπου εγγράφου αφού περάσει από τον ADF.
10	Θήκη εισόδου ADF	Θήκη για την τοποθέτηση πρωτοτύπων εγγράφων. Χρησιμοποιήστε τη για σάρωση, αντιγραφή ή αποστολή/λήψη με φαξ εγγράφων πολλών σελίδων.

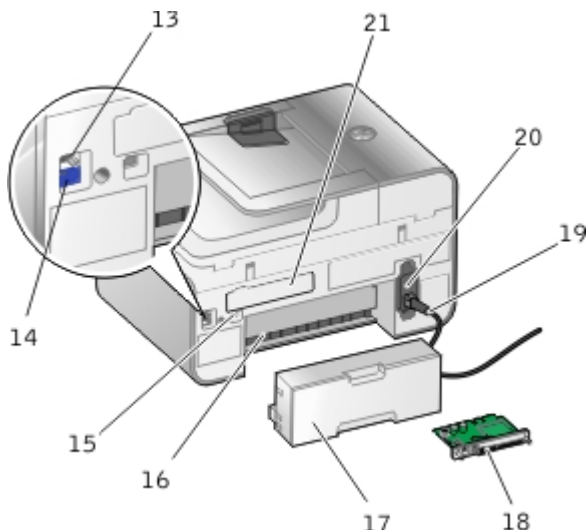

11	Κωδικός ταχείας εξυπηρέτησης	<ul style="list-style-type: none"> Αναφέρετε τα στοιχεία του εκτυπωτή σας όταν επικοινωνείτε με τη διεύθυνση support.dell.com ή επικοινωνήστε με την τεχνική υποστήριξη. Εισάγετε τον κωδικό ταχείας εξυπηρέτησης για να κατευθύνετε την κλήση σας όταν επικοινωνείτε με την τεχνική υποστήριξη. <p>ΣΗΜΕΙΩΣΗ: Ο κωδικός ταχείας εξυπηρέτησης δεν είναι διαθέσιμος σε όλες τις χώρες.</p>
12	Ετικέτα επαναπαραγωγής αναλωσίμων	Για παραγγελία κασετών μελανιού ή χαρτιού, επισκεφτείτε τη διεύθυνση www.dell.com/supplies .







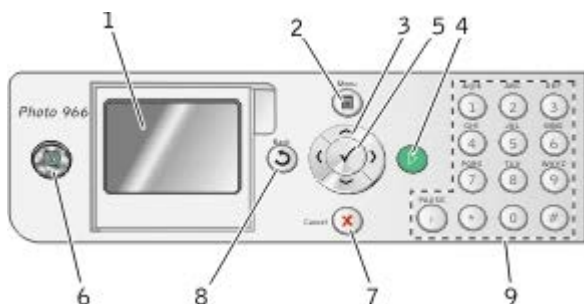



13	Υποδοχή FAX ( — υποδοχή στην επάνω πλευρά)	Υποδοχή σύνδεσης ενεργής τηλεφωνικής γραμμής για αποστολή και λήψη φαξ. ΣΗΜΕΙΩΣΗ: Μην συνδέετε επιπλέον συσκευές στην υποδοχή FAX ( — υποδοχή στην επάνω πλευρά) και μην συνδέετε γραμμή DSL ή ISDN χωρίς τη χρήση ψηφιακού φίλτρου στον εκτυπωτή.
14	Υποδοχή PHONE ( — υποδοχή στην κάτω πλευρά)	Υποδοχή του εκτυπωτή για σύνδεση πρόσθετων συσκευών, όπως data/fax modem, τηλεφώνου ή αυτόματου τηλεφωνητή. Αφαιρέστε το μπλε βύσμα πριν τη χρήση. ΣΗΜΕΙΩΣΗ: Εάν στη χώρα σας οι τηλεφωνικές επικοινωνίες είναι σειριακές (όπως στη Γερμανία, Σουηδία, Δανία, Αυστρία, Βέλγιο, Ιταλία, Γαλλία και Ελβετία), θα πρέπει να αφαιρέσετε το μπλε βύσμα από την υποδοχή PHONE ( — υποδοχή στην κάτω πλευρά) και, στη συνέχεια, να τοποθετήσετε το κίτρινο τερματικό που παρέχεται για να λειτουργήσει σωστά το fax. Στις συγκεκριμένες χώρες δεν θα μπορείτε να χρησιμοποιήσετε αυτή τη θύρα για άλλες συσκευές.
15	Υποδοχή USB	Υποδοχή στην οποία συνδέετε το καλώδιο USB (πωλείται ξεχωριστά). Η άλλη άκρη του καλωδίου USB συνδέεται στον υπολογιστή σας.
16	Πίσω θύρα πρόσβασης (πίσω από την προαιρετική μονάδα εκτύπωσης διπλής όψης)	Μονάδα που θα πρέπει να ανοίξετε για να αφαιρέσετε το μπλοκαρισμένο χαρτί.
17	Προαιρετική μονάδα εκτύπωσης διπλής όψης	Μονάδα που μπορείτε να αγοράσετε ξεχωριστά για να εκτυπώνετε και στις δύο όψεις του χαρτιού.
18	Προαιρετικός εσωτερικός προσαρμογέας ασύρματης/ethernet σύνδεσης Dell 966	Συσκευή δικτύου που μπορείτε να αγοράσετε ξεχωριστά για να ρυθμίσετε τον εκτυπωτή για χρήση σε ασύρματο δίκτυο.
19	Υποδοχή σύνδεσης καλωδίου τροφοδοσίας	Συνδέει το τροφοδοτικό του εκτυπωτή με την πρίζα μέσω ενός συγκεκριμένου για κάθε χώρα καλωδίου τροφοδοσίας.
20	Τροφοδοτικό	Τροφοδοτεί με ρεύμα τον εκτυπωτή. ΣΗΜΕΙΩΣΗ: Το τροφοδοτικό μπορεί να αφαιρεθεί. Αν αφαιρέσετε το τροφοδοτικό από τον εκτυπωτή, αλλά παραμένει συνδεδεμένο σε πρίζα, θα ανάβει μια λυχνία που θα υποδεικνύει πως τροφοδοτείται με ρεύμα. ΣΗΜΕΙΩΣΗ: Εάν ο εκτυπωτής είναι απενεργοποιημένος όταν τον αποσυνδέσετε, θα είναι απενεργοποιημένος και όταν τον επανασυνδέσετε.
21	Πίσω κάλυμμα	Κάλυμμα που πρέπει να αφαιρέσετε για να εγκαταστήσετε τον εσωτερικό προσαρμογέα ασύρματης/ethernet σύνδεσης Dell 966.

Παρουσίαση του πίνακα ελέγχου



Αριθμός	Εξάρτημα	Ενέργεια
1	Οθόνη LCD	Εμφάνιση επιλογών σάρωσης, αντιγραφής, αποστολής/λήψης fax και εκτύπωσης, καθώς και μηνυμάτων κατάστασης και σφάλματος.

2	Κουμπι Μενού		Είσοδος σε μενού ή υπομενού.
3	Κουμπιά βέλους		<ul style="list-style-type: none"> • Πλοήγηση σε μενού και στοιχεία μενού. • Μείωση/αύξηση του αριθμού αντιγράφων. • Αλλαγή των επιλεγμένων λειτουργιών. • Πλοήγηση σε φωτογραφίας κάρτας μνήμης ή ψηφιακής φωτογραφικής μηχανής. • Αύξηση ή μείωση των τιμών κατά τη ρύθμιση της ημερομηνίας και ώρας.
4	Κουμπι έναρξης		Εκτέλεση αντιγραφής, σάρωσης ή αποστολής fax.
5	Κουμπι επιλογής		<ul style="list-style-type: none"> • Επιλογή στοιχείου μενού. • Επιλογή εικόνας για να εκτυπωθεί (σε λειτουργία εκτύπωσης φωτογραφιών). • Εκκίνηση τροφοδοσίας χαρτιού με κράτημα του κουμπιού για τρία δευτερόλεπτα.
6	Κουμπι λειτουργίας		<p>Ενεργοποίηση ή απενεργοποίηση του εκτυπωτή.</p> <p>ΣΗΜΕΙΩΣΗ: Μην αποσυνδέετε τον εκτυπωτή από την πρίζα όταν δεν χρησιμοποιείται. Ο εκτυπωτής σας χρειάζεται ενέργεια για την εκτέλεση τακτικών εργασιών συντήρησης στις κασέτες.</p> <p>ΣΗΜΕΙΩΣΗ: Για εξοικονόμηση ενέργειας, πατήστε και κρατήστε πατημένο το κουμπι λειτουργίας  για να θέσετε τον εκτυπωτή σε κατάσταση 1 Watt – απενεργοποίησης. Ο εκτυπωτής σας καταναλώνει ελάχιστη ενέργεια στην κατάσταση αυτή.</p>
7	Κουμπι Άκυρο		<ul style="list-style-type: none"> • Ακύρωση εργασίας σάρωσης, αντιγραφής ή εκτύπωσης που βρίσκεται σε εξέλιξη. • Ακύρωση εργασίας αντιγραφής (με χρήση μόνο του εκτυπωτή), και εξαγωγή της σελίδας. • Έξοδος από μενού, και επαναφορά των προεπιλεγμένων ρυθμίσεων.
8	Κουμπι Πίσω		<ul style="list-style-type: none"> • Επιστροφή στο προηγούμενο μενού ή οθόνη. • Προσωρινή αποθήκευση των αλλαγών που έγιναν σε ένα υπομενού.
9	Πληκτρολόγιο		Εισαγωγή αριθμητικών δεδομένων ή κειμένου.

Παρουσίαση του λογισμικού

- [Χρήση του Κέντρου Όλα σε Ένα της Dell](#)
- [Χρήση της εφαρμογής "Λογισμικό εργαλείων διαχείρισης fax της Dell"](#)
- [Χρήση των Προτιμήσεων εκτύπωσης](#)
- [Χρήση της Διαχείρισης κάρτας μνήμης](#)
- [Σύστημα διαχείρισης μελανιού της Dell](#)
- [Αφαίρεση και επανεγκατάσταση λογισμικού](#)

Στο λογισμικό του εκτυπωτή περιλαμβάνονται τα παρακάτω:

- **Κέντρο Όλα σε Ένα της Dell**– Σας δίνει τη δυνατότητα να πραγματοποιήσετε διάφορες λειτουργίες σάρωσης, αντιγραφής, αποστολής/λήψης φαξ και εκτύπωσης με έγγραφα και εικόνες που έχετε μόλις σαρώσει ή που είναι ήδη αποθηκευμένα.
- **Λογισμικό εργαλείων διαχείρισης fax της Dell**– Σας δίνει τη δυνατότητα να πραγματοποιήσετε αποστολή ηλεκτρονικών ή σαρωμένων εγγραφών μέσω φαξ.
- **Προτιμήσεις εκτύπωσης**– Σας δίνει τη δυνατότητα να προσαρμόσετε τις ρυθμίσεις του εκτυπωτή.
- **Διαχείριση καρτών μνήμης**– Σας δίνει τη δυνατότητα να πραγματοποιήσετε προβολή, διαχείριση, επεξεργασία, εκτύπωση και σάρωση φωτογραφιών από κάρτα μνήμης ή κλειδί USB στον υπολογιστή σας.
- **Dell Ink Management System™**– Σας προειδοποιεί όταν η στάθμη μελανιού του εκτυπωτή σας είναι χαμηλή.

Χρήση του Κέντρου Όλα σε Ένα της Dell



Το **Κέντρο Όλα σε Ένα της Dell** σας δίνει τη δυνατότητα:

- Να εκτελείτε σάρωση, αντιγραφή, αποστολή φαξ και να χρησιμοποιείτε τα εργαλεία παραγωγικότητας.
- Να επιλέγετε πού θέλετε να στείλετε τη σαρωμένη εικόνα.
- Να επιλέγετε την ποσότητα και το χρώμα που θα έχουν τα αντίγραφα σας.
- Να έχετε πρόσβαση σε πληροφορίες σχετικά με την αντιμετώπιση προβλημάτων και τη συντήρηση.

- Να προβάλλετε σε προεπισκόπηση τις εικόνες που θέλετε να εκτυπώσετε ή να αντιγράψετε.
- Να διαχειρίζεστε φωτογραφίες (να τις αντιγράψετε σε φακέλους, να τις εκτυπώνετε, να εκτελείτε δημιουργικές εργασίες αντιγραφής).

 **ΣΗΜΕΙΩΣΗ:** Δεν μπορείτε να κάνετε σάρωση μέσω δικτύου με το Κέντρο Όλα σε Ένα της Dell.

Για να αποκτήσετε πρόσβαση στο **Κέντρο Όλα σε Ένα της Dell**:

1. Επιλέξτε **Έναρξη® Προγράμματα** ή **Όλα τα προγράμματα® Εκτυπωτές Dell® Εκτυπωτής Dell Photo AIO Printer 966**.

Για *Windows Vista*:

- a. Επιλέξτε  **Προγράμματα**.
 - b. Επιλέξτε **Εκτυπωτές Dell**.
 - c. Επιλέξτε **Εκτυπωτής Dell Photo AIO Printer 966**.
2. Επιλέξτε **Κέντρο Όλα σε Ένα της Dell**.

Το Κέντρο Όλα σε Ένα της Dell αποτελείται από τέσσερις βασικές ενότητες:

Σε αυτήν την ενότητα:	Μπορείτε:
Άμεση προεπισκόπηση	<ul style="list-style-type: none"> • Να επιλέξετε μια περιοχή για σάρωση ή αντιγραφή από την προεπισκόπηση της εικόνας. • Να προβάλετε μια εικόνα όπως θα εκτυπωθεί ή θα αντιγραφεί.
Σάρωση και αποστολή φαξ	<ul style="list-style-type: none"> • Να επιλέξετε το πρόγραμμα στο οποίο θέλετε να στείλετε τη σαρωμένη εικόνα. • Να επιλέξετε τον τύπο της εικόνας που σαρώνεται. • Να επιλέξετε μια ρύθμιση ποιότητας για τη σάρωση. • Να επιλέξετε Άμεση σάρωση. • Να επιλέξετε Άμεση αποστολή φαξ. <p>ΣΗΜΕΙΩΣΗ: Επιλέξτε Προβολή περισσότερων ρυθμίσεων σάρωσης για να δείτε όλες τις ρυθμίσεις.</p>
Αντιγραφή	<ul style="list-style-type: none"> • Να επιλέξετε την ποιότητα και το χρώμα που θα έχουν τα αντίγραφά σας. • Να επιλέξετε μια ρύθμιση ποιότητας για τα αντίγραφά σας. • Να προσδιορίσετε το μέγεθος κενής σελίδας. • Να προσδιορίσετε το μέγεθος της περιοχής του πρωτοτύπου που αντιγράφεται. • Να επιλέξετε πιο φωτεινή ή πιο σκούρα απόδοση για τα αντίγραφα που δημιουργείτε (αυτό μπορεί να γίνει και μέσω του πίνακα ελέγχου). • Να μεγεθύνετε ή να σμικρύνετε τα αντίγραφά σας. <p>ΣΗΜΕΙΩΣΗ: Επιλέξτε Προβολή περισσότερων ρυθμίσεων αντιγραφής για να δείτε όλες τις ρυθμίσεις.</p>
Εργαλεία παραγωγικότητας	<ul style="list-style-type: none"> • Να στείλετε φαξ μέσω modem υπολογιστή. • Να αποστείλετε εικόνα ή έγγραφο μέσω ηλεκτρονικού ταχυδρομείου. • Να επαναλάβετε μια εικόνα στην ίδια σελίδα. • Να μεγεθύνετε ή να σμικρύνετε μια εικόνα. • Να εκτυπώσετε μια εικόνα ως πολυσέλιδη αφίσα. • Να αποθηκεύσετε μια εικόνα στον υπολογιστή σας. • Να επεξεργαστείτε κείμενο που βρίσκεται σε σαρωμένο έγγραφο (Οπτική αναγνώριση χαρακτήρων). • Να τροποποιήσετε μια εικόνα με πρόγραμμα επεξεργασίας φωτογραφιών.

Για περισσότερες πληροφορίες, επιλέξτε **Βοήθεια** από το **Κέντρο Όλα σε Ένα της Dell**.

Χρήση της εφαρμογής "Λογισμικό εργαλείων διαχείρισης fax της Dell"

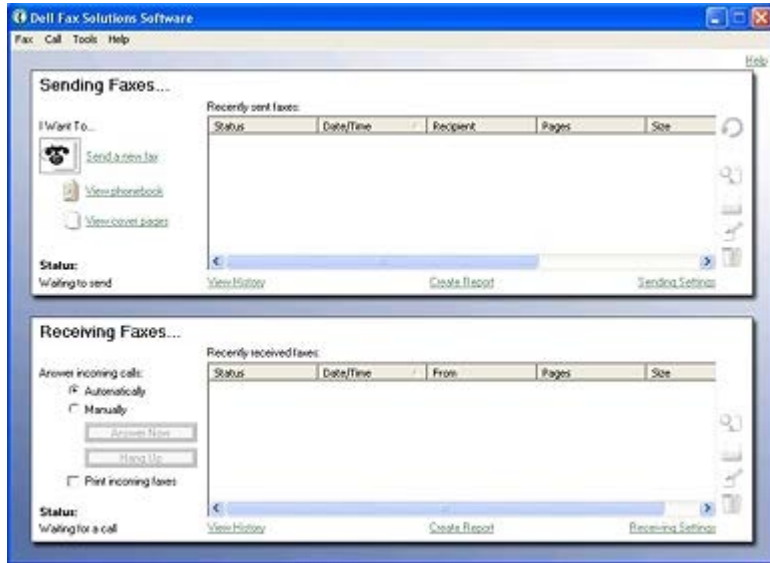

Το Λογισμικό εργαλείων διαχείρισης fax της Dell σας δίνει τη δυνατότητα:

- Να πραγματοποιείτε αποστολή και λήψη fax.
- Να διαχειρίζεστε το ευρετήριο.
- Να δημιουργείτε συνοδευτική σελίδα.
- Να προβάλλετε το ιστορικό του fax.
- Να πραγματοποιείτε εκτύπωση αναφοράς fax.
- Να πραγματοποιείτε προσαρμογή των ρυθμίσεων fax.

Για να αποκτήσετε πρόσβαση στο Λογισμικό εργαλείων διαχείρισης fax της Dell:

1. Κάντε κλικ στο μενού **'Εναρξη ® Προγράμματα** ή **'Όλα τα προγράμματα ® Dell PC Fax**.
2. Επιλέξτε **Dell PC Fax**.

Για Windows Vista:

- a. Επιλέξτε **® Προγράμματα**.
- b. Επιλέξτε **Dell PC Fax**.
- c. Επιλέξτε **Dell PC Fax**.

Το λογισμικό εργαλείων διαχείρισης fax της Dell περιλαμβάνει δύο βασικές ενότητες. Αφού αποθηκεύσετε τις ρυθμίσεις, θα ισχύουν για όλα τα fax που θα στείλετε ή θα λάβετε.

Σε αυτήν την ενότητα:	Έχετε τις εξής δυνατότητες:
Αποστολή fax	<ul style="list-style-type: none">• Να πραγματοποιείτε αποστολή νέου fax.• Να διαχειρίζεστε το ευρετήριο.• Να ορίζετε λογότυπο για τη συνοδευτική σελίδα.• Να καθορίζετε τις πληροφορίες που θα περιλαμβάνονται στη συνοδευτική σελίδα.• Να εμφανίζετε μια λίστα με τα απεσταλμένα και τα εξερχόμενα fax.• Να δημιουργείτε μια αναφορά σχετικά με τα απεσταλμένα και τα εξερχόμενα fax.• Να ορίζετε πότε θέλετε να γίνεται χρήση κεφαλίδας fax.• Να καθορίζετε πόσες φορές θα δοκιμάζει ο εκτυπωτής να στείλει ένα fax αν αποτύχει η μετάδοση.

	<ul style="list-style-type: none"> • Να καθορίζετε το πρόγραμμα οδήγησης που θέλετε να χρησιμοποιηθεί στη σάρωση του εγγράφου που θέλετε να στείλετε μέσω fax.
Λήψη Fax	<ul style="list-style-type: none"> • Να καθορίζετε πώς θέλετε να γίνεται η λήψη των εισερχόμενων κλήσεων. • Να επιλέξετε εάν θέλετε να γίνεται εκτύπωση των εισερχόμενων fax. • Να εμφανίζετε μια λίστα με τα ληφθέντα και τα εισερχόμενα fax. • Να δημιουργείτε μια αναφορά με τα ληφθέντα και τα εισερχόμενα fax. • Να καθορίζετε τον αριθμό των κτύπων που θα μεσολαβούν μέχρι να απαντηθεί μια κλήση. • Αποκλεισμός ανεπιθύμητων fax.

Περισσότερες επιλογές μπορείτε να εμφανίσετε εάν κάνετε κλικ στο **Ρυθμίσεις αποστολής** ή **Ρυθμίσεις λήψης**. Κάντε κλικ σε κάθε καρτέλα και αλλάξτε τις ρυθμίσεις, όπως απαιτείται.

Χρήση των Προτιμήσεων εκτύπωσης

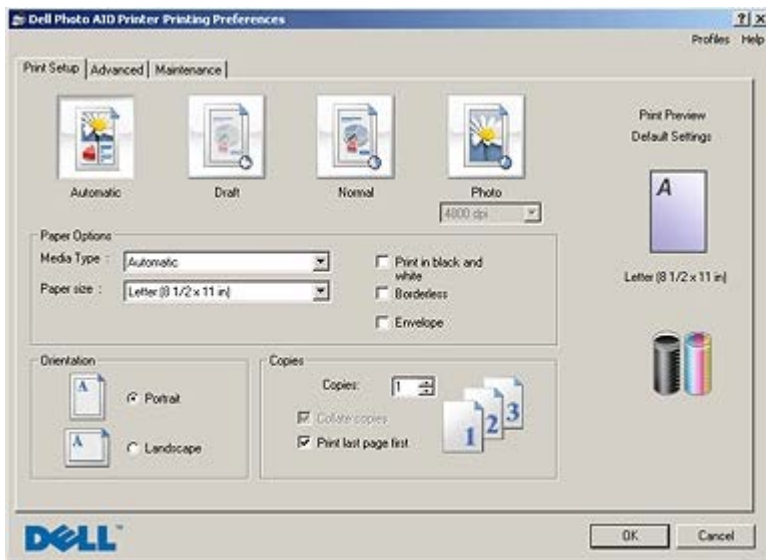

Μπορείτε να αλλάξετε τις ρυθμίσεις του εκτυπωτή στις "Προτιμήσεις εκτύπωσης" ανάλογα με τον τύπο της εργασίας που θέλετε να πραγματοποιήσετε.

Για να αποκτήσετε πρόσβαση στις "Προτιμήσεις εκτύπωσης" όταν είναι ανοικτό ένα έγγραφο:

1. Επιλέξτε **Αρχείο® Εκτύπωση**.

Εμφανίζεται το παράθυρο διαλόγου **Εκτύπωση**.

2. Επιλέξτε **Προτιμήσεις, Ιδιότητες, Επιλογές** ή **Ρύθμιση παραμέτρων** (ανάλογα με το πρόγραμμα ή το λειτουργικό σύστημα).

Εμφανίζεται το παράθυρο διαλόγου **Προτιμήσεις εκτύπωσης**.

Για να αποκτήσετε πρόσβαση στις "Προτιμήσεις εκτύπωσης" όταν δεν είναι ανοικτό ένα έγγραφο:

1. Στα *Windows XP*, επιλέξτε **Έναρξη® Ρυθμίσεις® Πίνακας Ελέγχου® Εκτυπωτές και άλλο υλικό® Εκτυπωτές και φαξ**.

Στα *Windows 2000*, επιλέξτε **Έναρξη® Ρυθμίσεις® Εκτυπωτές**.

Στα *Windows Vista*:

- a. Επιλέξτε **® Πίνακας ελέγχου**.
- b. Επιλέξτε **Υλικό και Ήχος**.
- c. Επιλέξτε **Εκτυπωτές**.

2. Κάντε δεξί κλικ στο εικονίδιο του εκτυπωτή και, στη συνέχεια, επιλέξτε **Προτιμήσεις εκτύπωσης**.

 **ΣΗΜΕΙΩΣΗ:** Οι αλλαγές που γίνονται στις ρυθμίσεις του εκτυπωτή από τον φάκελο **Εκτυπωτές** γίνονται οι προεπιλεγμένες ρυθμίσεις για τα περισσότερα προγράμματα.

Καρτέλα	Επιλογές
Παράμετροι εκτύπωσης	Ποιότητα/Ταχύτητα — Επιλέξτε Αυτόματη, Πρόχειρη, Κανονική ή Φωτογραφία ανάλογα με την ποιότητα εκτύπωσης που θέλετε. Η επιλογή "Πρόχειρη" είναι η ταχύτερη αλλά δεν πρέπει να επιλέγεται εάν έχετε εγκαταστήσει κασέτα εκτύπωσης φωτογραφιών.
	Τύπος μέσου — Σας επιτρέπει να ορίζετε τον τύπο χαρτιού μη αυτόματα ή να τον εντοπίζει αυτόματα ο εκτυπωτής.
	Μέγεθος χαρτιού — Επιλέγετε το μέγεθος του χαρτιού σας.
	Ασπρόμαυρη εκτύπωση — Εκτυπώνετε τις έγχρωμες εικόνες ασπρόμαυρα για να εξοικονομήσετε μελάνι στην κασέτα έγχρωμης εκτύπωσης.
	ΣΗΜΕΙΩΣΗ: Δεν μπορείτε να επιλέξετε αυτή τη ρύθμιση εάν έχετε επιλέξει Χρήση κασέτας έγχρωμης εκτύπωσης σε όλες τις ασπρόμαυρες εκτυπώσεις .
	Χωρίς περίγραμμα — Επιλέγετε το πλαίσιο ελέγχου εάν θέλετε να εκτυπώσετε φωτογραφίες χωρίς περίγραμμα.
	Προσανατολισμός — Επιλέγετε τον τρόπο διάταξης του εγγράφου στην εκτυπωμένη σελίδα. Μπορείτε να εκτυπώσετε χρησιμοποιώντας οριζόντιο ή κατακόρυφο προσανατολισμό.
	Φάκελος — Επιλέξτε το πλαίσιο ελέγχου εάν θέλετε να εκτυπώσετε ένα φάκελο. Η περιοχή "Μέγεθος χαρτιού" εμφανίζει όλα τα μεγέθη φακέλων που είναι διαθέσιμα για εκτύπωση.
Αντίγραφα — Προσαρμόστε τον τρόπο εκτύπωσης πολλών αντιγράφων μιας μεμονωμένης εργασίας εκτύπωσης με τον εκτυπωτή: Με σελιδοποίηση, Κανονική ή Εκτύπωση τελευταίας σελίδας πρώτη .	
Σύνθετες ρυθμίσεις	Εκτύπωση διπλής όψης — Επιλέξτε την για εκτύπωση και στις δύο πλευρές του χαρτιού. Μπορείτε να διαλέξετε κάποια από τις παρακάτω επιλογές: Αυτόματη, Μη αυτόματη ή Εκτύπωση διπλής όψης .
	Διάταξη — Επιλέξτε Κανονική, Banner, Αντικατοπτρισμός, Ν σε ένα φύλλο, Αφίσα, Βιβλίο ή Χωρίς περίγραμμα .
	Αυτόματη ρύθμιση ευκρίνειας εικόνας — Επιλέξτε αυτόματα το καλύτερο επίπεδο ευκρίνειας εικόνας με βάση το περιεχόμενο της εικόνας.
	Πρόγραμμα βελτίωσης εμπειρίας χρήστη της Dell — Σας επιτρέπει να αποκτάτε πρόσβαση σε πληροφορίες και να αλλάζετε την κατάστασή σας στο Πρόγραμμα βελτίωσης εμπειρίας χρήστη της Dell.
	Περισσότερες επιλογές — Σας δίνει τη δυνατότητα να ορίσετε τις ρυθμίσεις της επιλογής Τρόπος εμφάνισης και τις ρυθμίσεις Ολοκλήρωση εκτύπωσης . Μπορείτε, επίσης, να προβάλετε τον τύπο χαρτιού που εντοπίζει ο εκτυπωτής.
Συντήρηση	Εγκατάσταση κασετών μελανιού
	Καθαρισμός κασετών μελανιού
	Ευθυγράμμιση κασετών μελανιού
	Εκτύπωση δοκιμαστικής σελίδας
	Υποστήριξη δικτύου

Χρήση της Διαχείρισης κάρτας μνήμης

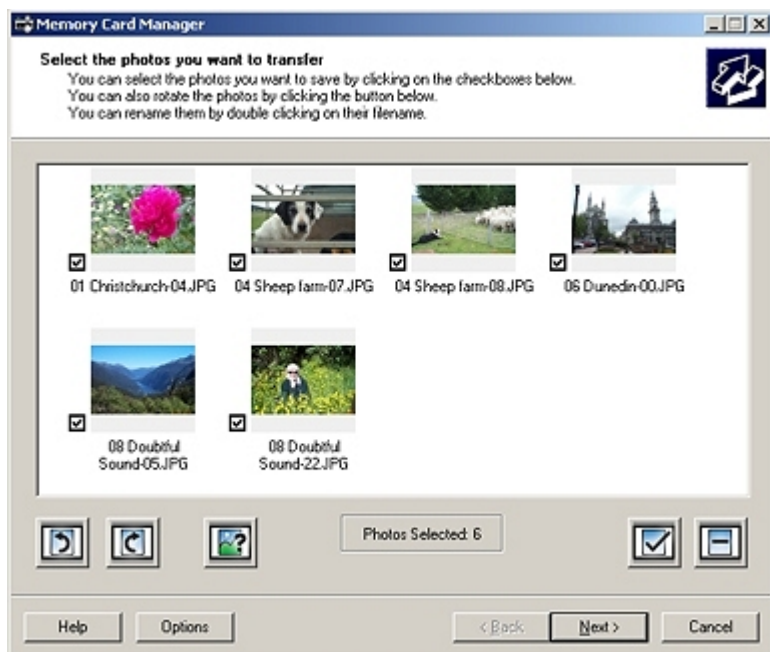

Η Διαχείριση κάρτας μνήμης σας επιτρέπει να προβάλλετε, να διαχειρίζεστε, να επεξεργάζεστε, να εκτυπώνετε και να αποθηκεύετε φωτογραφίες από την κάρτα μνήμης ή το κλειδί μνήμης USB στον υπολογιστή σας.

Για να εκκινήσετε τη Διαχείριση κάρτας μνήμης:

1. Τοποθετήστε μια κάρτα μνήμης στην υποδοχή της κάρτας μνήμης ή ένα κλειδί μνήμης USB στη θύρα PictBridge στην μπροστινή πλευρά του εκτυπωτή.

 **ΕΙΔΟΠΟΙΗΣΗ:** Μην αφαιρείτε την κάρτα μνήμης ή το κλειδί USB ή αγγίζετε τον εκτυπωτή στην περιοχή της κάρτας μνήμης ή του κλειδιού USB κατά την ανάγνωση, εγγραφή ή εκτύπωση από αυτές τις συσκευές. Ενδέχεται να καταστραφούν δεδομένα.

2. Επιλέξτε **Έναρξη® Προγράμματα** ή **Όλα τα προγράμματα® Εκτυπωτές Dell® Εκτυπωτής Dell Photo AIO Printer 966**.

Για *Windows Vista*:

- a. Επιλέξτε  **Προγράμματα**.
 - b. Επιλέξτε **Εκτυπωτές Dell**.
 - c. Επιλέξτε **Εκτυπωτής Dell Photo AIO Printer 966**.
3. Επιλέξτε **Διαχείριση κάρτας μνήμης**.

Σύστημα διαχείρισης μελανιού της Dell

Κάθε φορά που εκτυπώνετε μια εργασία, εμφανίζεται μια οθόνη προόδου για την εκτύπωση στην οποία απεικονίζεται η πρόοδος της εργασίας εκτύπωσης, καθώς και η ποσότητα μελανιού και ο αριθμός των σελίδων που απομένουν, κατά προσέγγιση, για εκτύπωση. Ο μετρητής σελίδων δεν εμφανίζεται κατά τη χρήση της κασέτας για τις πρώτες 50 σελίδες, μέχρι να γίνουν αντιληπτές οι συνήθειες εκτύπωσης ώστε να είναι εφικτή μια πιο ακριβής καταμέτρηση. Ο αριθμός των σελίδων που απομένουν αλλάζει ανάλογα με τον τύπο των εργασιών εκτύπωσης που εκτελεί ο εκτυπωτής.

Όταν η στάθμη του μελανιού στις κασέτες είναι χαμηλή, εμφανίζεται στην οθόνη το προειδοποιητικό μήνυμα **Χαμηλή στάθμη μελανιού** κάθε φορά που προσπαθείτε να εκτυπώσετε. Αν δεν τοποθετήσετε καινούργια κασέτα μελανιού, αυτό το προειδοποιητικό μήνυμα θα εμφανίζεται κάθε φορά που εκτυπώνετε. Για περισσότερες πληροφορίες, δείτε [Αντικατάσταση κασετών μελανιού](#).

Όταν είναι άδεια η μία ή και οι δύο κασέτες μελανιού, εμφανίζεται στην οθόνη το παράθυρο **Αντικατάσταση κασέτας** όταν προσπαθείτε να εκτυπώσετε. Αν συνεχίσετε την εκτύπωση, η συγκεκριμένη εργασία μπορεί να μην εκτυπωθεί όπως θέλετε.

Σε περίπτωση που η κασέτα μελανιού ασπρόμαυρης εκτύπωσης είναι άδεια, μπορείτε να επιλέξετε να γίνει ασπρόμαυρη εκτύπωση από την κασέτα μελανιού έγχρωμης εκτύπωσης (Επεξεργασία ασπρόμαυρης εκτύπωσης) ενεργοποιώντας τη ρύθμιση **Ολοκλήρωση εκτύπωσης** πριν επιλέξετε **Συνέχιση εκτύπωσης**. Αν επιλέξετε **Ολοκλήρωση εκτύπωσης** και

κάνετε κλικ στο κουμπί **Συνέχιση εκτύπωσης**, η "Επεξεργασία ασπρόμαυρης εκτύπωσης" χρησιμοποιείται για όλες τις ασπρόμαυρες εκτυπώσεις μέχρι να αντικατασταθεί η κασέτα ασπρόμαυρης εκτύπωσης ή μέχρι να απενεργοποιηθεί η επιλογή από τις **Περισσότερες επιλογές**, που βρίσκεται στην καρτέλα **Σύνθετες ρυθμίσεις** στις **Προτιμήσεις εκτύπωσης**. Το παράθυρο διαλόγου **Αντικατάσταση κασέτας** σταματάει να εμφανίζεται μόλις αντικαταστήσετε την κασέτα στην οποία είναι χαμηλή η στάθμη του μελανιού. Γίνεται αυτόματη επαναφορά του πλαισίου **Ολοκλήρωση εκτύπωσης** μόλις τοποθετήσετε μια καινούργια ή διαφορετική κασέτα.



Εάν η κασέτα μελανιού έγχρωμης εκτύπωσης έχει τελειώσει, μπορείτε να επιλέξετε να εκτυπώνετε τα έγχρωμα έγγραφα σε ασπρόμαυρη μορφή ενεργοποιώντας την επιλογή **Ολοκλήρωση εκτύπωσης** πριν πατήσετε το κουμπί **Συνέχιση εκτύπωσης**. Αν επιλέξετε **Ολοκλήρωση εκτύπωσης** και επιλέξετε **Συνέχιση εκτύπωσης**, η "Επεξεργασία ασπρόμαυρης εκτύπωσης" χρησιμοποιείται για όλες τις εκτυπώσεις έγχρωμων εγγράφων μέχρι να αντικατασταθεί η κασέτα έγχρωμης εκτύπωσης ή μέχρι να απενεργοποιηθεί η επιλογή από τις **Περισσότερες επιλογές** που βρίσκεται στην καρτέλα **Σύνθετες ρυθμίσεις** στις **Προτιμήσεις εκτύπωσης**. Το παράθυρο διαλόγου **Αντικατάσταση κασέτας** σταματάει να εμφανίζεται μόλις αντικαταστήσετε την κασέτα στην οποία είναι χαμηλή η στάθμη του μελανιού. Γίνεται αυτόματη επαναφορά του πλαισίου **Ολοκλήρωση εκτύπωσης** μόλις τοποθετήσετε μια καινούργια ή διαφορετική κασέτα.

Αφαίρεση και επανεγκατάσταση λογισμικού

Εάν ο εκτυπωτής δεν λειτουργεί σωστά ή κατά τη χρήση του εκτυπωτή εμφανίζονται μηνύματα σφάλματος στην επικοινωνία, μπορείτε να αφαιρέσετε και να εγκαταστήσετε ξανά το λογισμικό του εκτυπωτή.

1. Επιλέξτε **Έναρξη® Προγράμματα** ή **Όλα τα προγράμματα® Εκτυπωτές Dell® Εκτυπωτής Dell Photo AIO Printer 966**.

Για τα *Windows Vista*:

- a. Επιλέξτε  **® Προγράμματα**.
 - b. Επιλέξτε **Εκτυπωτές Dell**.
 - c. Επιλέξτε **Εκτυπωτής Dell Photo AIO Printer 966**.
2. Επιλέξτε **Απεγκατάσταση του Dell Photo AIO Printer 966**.
 3. Ακολουθήστε τις οδηγίες που εμφανίζονται στην οθόνη.
 4. Επανεκκινήστε τον υπολογιστή σας.
 5. Τοποθετήστε το CD *Drivers and Utilities* CD και, στη συνέχεια, ακολουθήστε τις οδηγίες στην οθόνη.

Εάν δεν εμφανιστεί η οθόνη εγκατάστασης:

- a. Στα *Windows XP*, επιλέξτε **Έναρξη® Ο Υπολογιστής μου**.

Στα *Windows 2000*, κάντε διπλό κλικ στην επιλογή **Ο υπολογιστής μου** στην επιφάνεια εργασίας.

Στα *Windows Vista*, επιλέξτε  **® Υπολογιστής**.

- b. Κάντε διπλό κλικ στο εικονίδιο **μονάδας CD-ROM** και, στη συνέχεια, κάντε διπλό κλικ στο αρχείο **setup.exe**.



- c. Όταν εμφανιστεί η οθόνη εγκατάστασης του λογισμικού, επιλέξτε **Προσωπική εγκατάσταση** ή **Εγκατάσταση σε δίκτυο**.
- d. Ακολουθήστε τις οδηγίες που εμφανίζονται στην οθόνη για να ολοκληρώσετε την εγκατάσταση.



Παρουσίαση των μενού του πίνακα ελέγχου

- [Αντιγραφή](#)
- [Λειτουργία εκτύπωσης φωτογραφιών](#)
- [Λειτουργία εκτύπωσης αρχείων](#)
- [Fax](#)
- [Λειτουργία σάρωσης](#)
- [Λειτουργία "Ρύθμιση παραμέτρων"](#)
- [Λειτουργία "Συντήρηση"](#)
- [PictBridge](#)
- [Λειτουργία Bluetooth](#)

Αντιγραφή

Για να προβάλετε ή να αλλάξετε το μενού **Λειτουργία αντιγραφής**:

1. Από το κύριο μενού, χρησιμοποιήστε το πάνω ή το κάτω **βέλος**   για να μεταβείτε στην επιλογή **Αντιγραφή**.
2. Πατήστε το κουμπί **επιλογής** .

Στοιχείο μενού αντιγραφής	Ρυθμίσεις
Έγχρωμο	<ul style="list-style-type: none">• Έγχρωμο*• Ασπρόμαυρο
Αντίγραφα	1–99
Σμίκρυνση/Μεγέθυνση	<ul style="list-style-type: none">• 50%• 100%*• 200%• Μη τυποποιημένο %• Προσαρμ. σε σελ.• Αφίσα 2 x 2• Αφίσα 3 x 3• Αφίσα 4 x 4
Ποιότητα	<ul style="list-style-type: none">• Πρόχειρη• Κανονική• Φωτογραφία• Αυτόματη*
Πιο φωτεινό/ Πιο σκούρο	Πατήστε το αριστερό ή το δεξί βέλος   για να προσαρμόσετε τη φωτεινότητα.
Χειρισμός χαρτιού	Πατήστε το κουμπί επιλογής  για να εισέλθετε στο μενού Χειρισμός χαρτιού και, στη συνέχεια, επιλέξτε το μέγεθος και τον τύπο της κενής σελίδας που έχει τοποθετηθεί στη θήκη εισόδου. Εάν διαθέτετε προαιρετική θήκη εισόδου, μπορείτε επίσης να προσδιορίσετε την προέλευση του χαρτιού. Για περισσότερες πληροφορίες, δείτε Μενού "Χειρισμός χαρτιού" .
Σελιδοποίηση	<ul style="list-style-type: none">• Απενεργοποίηση*• Ενεργοποίηση
Αντίγραφα διπλής όψης	<ul style="list-style-type: none">• Πρωτότυπο μονής όψης, αντίγραφο μονής όψης*

	<ul style="list-style-type: none"> • Πρωτότυπο μονής όψης, αντίγραφο διπλής όψης* • Πρωτότυπο διπλής όψης, αντίγραφο μονής όψης* • Πρωτότυπο διπλής όψης, αντίγραφο διπλής όψης*
N σε ένα φύλλο	<ul style="list-style-type: none"> • 1 σε ένα φύλλο* • 2 σε ένα φύλλο • 4 σε ένα φύλλο
Διάταξη	<ul style="list-style-type: none"> • 1 ανά σελίδα* • 4 ανά σελίδα • 9 ανά σελίδα • 16 ανά σελίδα
Τύπος περιεχομένου	<ul style="list-style-type: none"> • Κείμενο & Γραφικά* • Φωτογραφία • Μόνο κείμενο • Γραμμικό σχέδιο
Αλλαγή προεπιλεγμένων ρυθμίσεων	<p>Πατήστε το κουμπί επιλογής  για να εισέλθετε στο μενού Προεπιλεγμένες ρυθμίσεις αντιγραφής. Για περισσότερες πληροφορίες, δείτε Μενού "Προεπιλεγμένες ρυθμίσεις αντιγραφής".</p>
* Προεπιλεγμένη εργοστασιακή ρύθμιση	

Λειτουργία εκτύπωσης φωτογραφιών

Οι περισσότερες ψηφιακές φωτογραφικές μηχανές χρησιμοποιούν κάρτα μνήμης για την αποθήκευση φωτογραφιών. Ο εκτυπωτής υποστηρίζει τα παρακάτω ψηφιακά μέσα:

- CompactFlash Type I και II
- Memory Stick
- Memory Stick PRO
- Memory Stick Duo (με προσαρμογέα)
- Microdrive
- Secure Digital
- Mini SD (με προσαρμογέα)
- MultiMedia Card
- xD-Picture Card

Για να προβάλετε ή να αλλάξετε τις ρυθμίσεις του μενού "Λειτουργία εκτύπωσης φωτογραφιών":











1. Τοποθετήστε μια κάρτα μνήμης. Ο εκτυπωτής μεταβαίνει αυτόματα στη **Λειτουργία εκτύπωσης φωτογραφιών** μόλις ολοκληρωθεί η ανάγνωση της κάρτας.

 **ΕΙΔΟΠΟΙΗΣΗ:** Μην αφαιρείτε την κάρτα μνήμης ή αγγίζετε τον εκτυπωτή όταν αναβοσβήνει η φωτεινή ένδειξη στην περιοχή που εμφανίζεται.

2. Πατήστε το κουμπί **επιλογής** .





Μενού λειτουργίας "Κάρτα φωτογραφιών"

Στοιχείο	Ρυθμίσεις
-----------------	------------------

μενού	
Προβολή παρουσίασης	Πατήστε το κουμπί επιλογής  για να μεταβείτε στο μενού Παρουσίαση από το οποίο μπορείτε να καθορίσετε την ταχύτητα παρουσίασης των φωτογραφιών που είναι αποθηκευμένες στην κάρτα μνήμης. Επιλέξτε την ταχύτητα που θέλετε και, στη συνέχεια, πατήστε το κουμπί επιλογής  για να ξεκινήσετε την παρουσίαση.
Αναζήτηση και εκτύπωση φωτογραφιών	Πατήστε το κουμπί επιλογής  για να μεταβείτε στη λειτουργία Προεπισκόπηση φωτογραφιών . Πατήστε το αριστερό ή το δεξί βέλος   για να μετακινηθείτε στις φωτογραφίες ή πατήστε το κουμπί έναρξης  για να εκτυπώσετε απευθείας τις φωτογραφίες από την οθόνη προεπισκόπησης.
Εκτύπωση όλων των φωτογραφιών	Πατήστε το κουμπί επιλογής  για να μεταβείτε στην οθόνη Εκτύπωση όλων των φωτογραφιών από την οποία μπορείτε να καθορίσετε τον αριθμό των φωτογραφιών που θα εκτυπωθούν σε κάθε σελίδα. ΣΗΜΕΙΩΣΗ: Μόνο φωτογραφίες που είναι αποθηκευμένες σε μορφή JPG μπορούν να εκτυπωθούν απευθείας από την κάρτα μνήμης. Εάν θέλετε να εκτυπώσετε φωτογραφίες που είναι αποθηκευμένες σε διαφορετική μορφή αρχείου στην κάρτα μνήμης, θα πρέπει να τις μεταφέρετε στον υπολογιστή σας πριν τις εκτυπώσετε.
Αποθήκευση φωτογραφιών στον υπολογιστή	Πατήστε το κουμπί επιλογής  για να μεταβείτε στη λειτουργία Αποθήκευση στον υπολογιστή . Μπορείτε να αποθηκεύσετε φωτογραφίες στην κάρτα μνήμης του υπολογιστή.
Αλλαγή προεπιλεγμένων ρυθμίσεων	Πατήστε το κουμπί επιλογής  για να μεταβείτε στο μενού Προεπιλεγμένες ρυθμίσεις φωτογραφιών . Για περισσότερες πληροφορίες, δείτε Μενού "Ρυθμίσεις εκτύπωσης φωτογραφιών" ή μενού "Προεπιλεγμένες ρυθμίσεις φωτογραφιών" .
Εκτύπωση επιλογών φωτογραφικής μηχανής	Πατήστε δύο φορές το κουμπί επιλογής  για να εμφανίσετε τις επιλογές που πραγματοποιήσατε με τη φωτογραφική μηχανή. Για περισσότερες πληροφορίες, δείτε Προεπισκόπηση επιλογών φωτογραφικής μηχανής . ΣΗΜΕΙΩΣΗ: Το στοιχείο αυτό εμφανίζεται μόνο εάν υπάρχει επιλογή DPOF (Digital Print Order Format) στην κάρτα μνήμης.



Μενού "Περισσότερες επιλογές φωτογραφιών"











Για να αποκτήσετε πρόσβαση στο μενού **Περισσότερες επιλογές φωτογραφιών** πατήστε το κουμπί **Μενού**  ενώ έχετε επιλέξει κάποια φωτογραφία από τη λειτουργία **Προεπισκόπηση φωτογραφιών**.

Στοιχείο μενού	Ρυθμίσεις
Επεξεργασία φωτογραφιών	Πατήστε το κουμπί επιλογής  για να μεταβείτε στο μενού Λειτουργία επεξεργασίας φωτογραφιών . Για περισσότερες πληροφορίες, δείτε Μενού "Λειτουργία επεξεργασίας φωτογραφιών" .
Προβολή πλήρους οθόνης	Πατήστε το κουμπί επιλογής  για προβολή της φωτογραφίας σε ολόκληρη την οθόνη.
Αλλαγή ρυθμίσεων εκτύπωσης	Πατήστε το κουμπί επιλογής  για να μεταβείτε στο μενού Προεπιλεγμένες ρυθμίσεις φωτογραφιών . Για περισσότερες πληροφορίες, δείτε Μενού "Ρυθμίσεις εκτύπωσης φωτογραφιών" ή μενού "Προεπιλεγμένες ρυθμίσεις φωτογραφιών" .
Προεπισκόπηση εκτύπωσης	Πατήστε το κουμπί επιλογής  για να δείτε μια προεπισκόπηση της εργασίας εκτύπωσης για την επιλεγμένη φωτογραφία.

Μενού "Λειτουργία επεξεργασίας φωτογραφιών"

Μπορείτε να αποκτήσετε πρόσβαση στο μενού **Λειτουργία επεξεργασίας φωτογραφιών** εάν ενεργοποιήσετε την επιλογή **Επεξεργασία φωτογραφιών** από το μενού **Περισσότερες επιλογές φωτογραφιών**.

Στοιχείο μενού	Ρυθμίσεις
φωτεινότητα	Πατήστε το αριστερό ή το δεξί βέλος   για να καθορίσετε τη ρύθμιση σκοτεινότητας (η προεπιλεγμένη ρύθμιση είναι η μεσαία).
Περιστροφή	

	<ul style="list-style-type: none"> • Δεξιόστροφα * • Αριστερόστροφα 
Περικοπή	<p>Πατήστε το κουμπί επιλογής  και, στη συνέχεια, πατήστε το αριστερό ή το δεξί βέλος   για να επιλέξετε ανάμεσα στις επιλογές Σμίκρυνση ή Διεύρυνση  . Πατήστε επανειλημμένα το αριστερό ή το δεξί βέλος   για να πραγματοποιήσετε σμίκρυνση ή διεύρυνση του πλαισίου της περιοχής που σας ενδιαφέρει.</p>
Οπτική γωνία	<p>Πατήστε το κουμπί επιλογής  και, στη συνέχεια, χρησιμοποιήστε το κουμπί βέλους ώστε το τμήμα που θέλετε να περικόψετε να είναι έξω από το πλαίσιο που σας ενδιαφέρει.</p>
Αφαίρεση φαινομένου κόκκινων ματιών	<ul style="list-style-type: none"> • Όχι* • Ναι
* Προεπιλεγμένη εργοστασιακή ρύθμιση	

Μενού "Ρυθμίσεις εκτύπωσης φωτογραφιών" ή μενού "Προεπιλεγμένες ρυθμίσεις φωτογραφιών"



Μπορείτε να αποκτήσετε πρόσβαση στο μενού **Ρυθμίσεις εκτύπωσης φωτογραφιών** εάν ενεργοποιήσετε την επιλογή **Αλλαγή προεπιλεγμένων ρυθμίσεων** από το κύριο μενού της λειτουργίας **Κάρτα φωτογραφιών** ή εάν ενεργοποιήσετε την επιλογή **Αλλαγή ρυθμίσεων εκτύπωσης** από το μενού **Περισσότερες επιλογές φωτογραφιών**.

Στοιχείο μενού	Ρυθμίσεις
Μέγεθος φωτογραφίας	<ul style="list-style-type: none"> • Αυτόματη <p>ΣΗΜΕΙΩΣΗ: Η ρύθμιση αλλάζει σε Αυτόματη εάν το μέγεθος της επιλεγμένης φωτογραφίας δεν χωράει στη διάταξη που έχετε καθορίσει.</p> <ul style="list-style-type: none"> • Hagaki • K • 2L • 60x80 χιλ. • A6 • 10x15 εκ. • A5 • B5 • A4 • 13x18 εκ. • 3,5x 5" • 4x6" • 5x7" • 8x10" • 8,5x11"
Διάταξη	<ul style="list-style-type: none"> • Αυτόματη* • Χωρίς περίγραμμα (1 ανά σελίδα) • Μία φωτογραφία στο κέντρο • 1 ανά σελίδα • 2 ανά σελίδα • 3 ανά σελίδα • 4 ανά σελίδα • 6 ανά σελίδα • 8 ανά σελίδα • 16 ανά σελίδα
Ποιότητα	<ul style="list-style-type: none"> • Αυτόματη* • Πρόχειρη • Κανονική

	<ul style="list-style-type: none"> • Φωτογραφία
Χειρισμός χαρτιού	<p>Πατήστε το κουμπί επιλογής  για να εισέλθετε στο μενού Χειρισμός χαρτιού και, στη συνέχεια, επιλέξτε το μέγεθος και τον τύπο της κενής σελίδας που τοποθετείται στη θήκη εισόδου. Εάν διαθέτετε προαιρετική θήκη εισόδου, μπορείτε επίσης να προσδιορίσετε την προέλευση του χαρτιού. Για περισσότερες πληροφορίες, δείτε Μενού "Χειρισμός χαρτιού".</p>
<p>* Προεπιλεγμένη εργοστασιακή ρύθμιση</p>	

Προεπισκόπηση επιλογών φωτογραφικής μηχανής

Για να αποκτήσετε πρόσβαση στο μενού **Προεπισκόπηση επιλογών φωτογραφικής μηχανής** πατήστε το κουμπί **επιλογής**  από το μενού **Εκτύπωση επιλογών φωτογραφικής μηχανής**.

Για να μετακινηθείτε στις επιλογές της φωτογραφικής μηχανής, πατήστε το αριστερό ή το δεξί **βέλος**  . Πατήστε το κουμπί **έναρξης**  για να εκτυπώσετε φωτογραφίες χρησιμοποιώντας τις τρέχουσες ρυθμίσεις εκτύπωσης.

Για να αλλάξετε τις ρυθμίσεις εκτύπωσης, πατήστε το κουμπί **Μενού** . Στο μενού της λειτουργίας **Κάρτα φωτογραφιών**, μεταβείτε στην επιλογή **Αλλαγή ρυθμίσεων εκτύπωσης φωτογραφιών** και πατήστε το κουμπί **επιλογής** .



Λειτουργία εκτύπωσης αρχείων

Χρησιμοποιήστε τη λειτουργία **Εκτύπωση αρχείων** για να εκτυπώσετε τα αρχεία του Microsoft® Office που έχουν αποθηκευτεί στο κλειδί USB ή την κάρτα μνήμης. Ο εκτυπωτής αναγνωρίζει αρχεία του Microsoft Office με προεκτάσεις αρχείου *.DOC, *.XLS και *.PPT.



Για να προβάλετε ή να αλλάξετε τις ρυθμίσεις του μενού **Λειτουργία εκτύπωσης αρχείων**:

1. Βεβαιωθείτε ότι ο εκτυπωτής είναι συνδεδεμένος στον υπολογιστή που είναι εγκατεστημένο το Microsoft Office.
2. Τοποθετήστε μια κάρτα μνήμης στις υποδοχές κάρτας ή ένα κλειδί USB στη θύρα PictBridge.

 **ΕΙΔΟΠΟΙΗΣΗ:** Μην αφαιρείτε την κάρτα μνήμης ή το κλειδί USB ή αγγίζετε τον εκτυπωτή κοντά στην περιοχή της κάρτας μνήμης ή του κλειδιού USB όταν πραγματοποιείται ανάγνωση, εγγραφή ή εκτύπωση από αυτές τις συσκευές. Ενδέχεται να καταστραφούν δεδομένα.



3. Πατήστε το πάνω ή κάτω **βέλος**   για να μεταβείτε στην **Εκτύπωση αρχείων** και, στη συνέχεια, πατήστε το κουμπί **επιλογής**.

Μενού λειτουργίας εκτύπωσης αρχείων

Στοιχείο μενού	Ρυθμίσεις
Ποιότητα	<ul style="list-style-type: none"> • Αυτόματη* • Πρόχειρη • Κανονική • Φωτογραφία
Χειρισμός χαρτιού	<p>Πατήστε το κουμπί επιλογής  για να εισέλθετε στο μενού Χειρισμός χαρτιού και, στη συνέχεια, επιλέξτε το μέγεθος και τον τύπο της κενής σελίδας που τοποθετείται στη θήκη εισόδου. Εάν διαθέτετε προαιρετική θήκη εισόδου, μπορείτε επίσης να προσδιορίσετε την προέλευση του χαρτιού. Για περισσότερες πληροφορίες, δείτε Μενού "Χειρισμός χαρτιού".</p>
Αλλαγή προεπιλεγμένων ρυθμίσεων	<p>Πατήστε το κουμπί επιλογής  για να εισέλθετε στο μενού Προεπιλεγμένες ρυθμίσεις εκτύπωσης αρχείων. Για περισσότερες πληροφορίες, δείτε Μενού "Προεπιλεγμένες ρυθμίσεις εκτύπωσης αρχείων".</p>
<p>* Προεπιλεγμένες εργοστασιακές ρυθμίσεις</p>	

Fax







Για να προβάλετε ή να αλλάξετε το μενού **Fax**:

1. Από το κύριο μενού, πατήστε το πάνω ή το κάτω **βέλος**   για να μεταβείτε στην επιλογή **Fax**.
2. Πατήστε το κουμπί **επιλογής** .

Για τη σωστή λειτουργία της αποστολής fax:

- Η υποδοχή FAX του εκτυπωτή (^{FAX}—επάνω υποδοχή) πρέπει να είναι συνδεδεμένη σε ενεργή τηλεφωνική γραμμή. Δείτε [Εγκατάσταση του εκτυπωτή με εξωτερικές συσκευές](#) για λεπτομέρειες εγκατάστασης.
 -  **ΣΗΜΕΙΩΣΗ:** Δεν μπορείτε να στείλετε fax μέσω γραμμής DSL (digital subscriber line) ή ISDN (integrated signature digital network), εκτός εάν αγοράσετε ψηφιακό φίλτρο. Για περισσότερες λεπτομέρειες, επικοινωνήστε με τον παροχέα υπηρεσιών Internet που χρησιμοποιείτε.
- Εάν χρησιμοποιείτε το **Fax της Dell** για να στείλετε fax μέσα από μία εφαρμογή, ο εκτυπωτής πρέπει να είναι συνδεδεμένος σε υπολογιστή με καλώδιο USB.

Μενού "Επιλογές fax"







Στοιχείο μενού	Ενέργεια
Παράθυρο αριθμού fax	Χρησιμοποιήστε το πληκτρολόγιο για να εισαγάγετε τον αριθμό στον οποίο θέλετε να στείλετε fax. Ο αριθμός εμφανίζεται στο παράθυρο. ΣΗΜΕΙΩΣΗ: Εάν έχετε ήδη καταχωρήσει έναν αριθμό στο κύριο μενού fax, τότε μπορείτε επίσης να χρησιμοποιήσετε αυτό το παράθυρο για να καταχωρήσετε έναν άλλο αριθμό για πολλαπλή αποστολή fax.
Ευρετήριο	Πατήστε το κουμπί επιλογής  , για να εισέλθετε στο μενού Ευρετήριο . Για περισσότερες πληροφορίες, δείτε Μενού "Ευρετήριο" .
Ιστορικό επανάκλησης	Πατήστε το κουμπί επιλογής  , για να προβάλετε το ιστορικό επανάκλησης. Εμφανίζονται στην οθόνη οι τελευταίοι πέντε αριθμοί που κλήθηκαν.
Άμεση κλήση	Πατήστε το κουμπί επιλογής  , για να εισέλθετε στη λειτουργία Άμεση κλήση .
Καθυστέρηση αποστολής fax	Πατήστε το κουμπί επιλογής  , για να προβάλετε την οθόνη Καθυστέρηση αποστολής fax . Σε αυτήν την οθόνη, χρησιμοποιήστε το πληκτρολόγιο για να προσδιορίσετε την ώρα που θέλετε να σταλεί το fax.
Αυτόματη απάντηση	<ul style="list-style-type: none">• Ενεργοποίηση*• Προγραμματισμένη—Πατήστε το κουμπί επιλογής , για να εισέλθετε στο μενού Προγραμματισμός αυτόματης απάντησης. Για περισσότερες πληροφορίες, δείτε Μενού "Προγραμματισμός αυτόματης απάντησης".• Απενεργοποίηση
Επεξεργασία ρυθμίσεων fax	Πατήστε το κουμπί επιλογής  , για να εισέλθετε στο μενού Επεξεργασία ρυθμίσεων fax . Για περισσότερες πληροφορίες, δείτε Μενού "Επεξεργασία ρυθμίσεων fax" .
Ρύθμιση fax	Πατήστε το κουμπί επιλογής  , για να εισέλθετε στο μενού Ρύθμιση fax . Για περισσότερες πληροφορίες, δείτε Μενού "Ρύθμιση fax" .
* Προεπιλεγμένες εργοστασιακές ρυθμίσεις	

Μενού "Ευρετήριο"

Στο μενού **Ευρετήριο** μπορείτε να έχετε πρόσβαση επιλέγοντας **Ευρετήριο** από το μενού **Fax**. Μπορείτε επίσης να μεταβείτε σε αυτό το μενού επιλέγοντας **Ευρετήριο καταχωρήσεων ταχείας κλήσης** από το μενού **Ρύθμιση fax**.

Μπορείτε να καθορίσετε έως 99 αριθμούς ταχείας κλήσης — 89 μεμονωμένους αριθμούς fax ταχείας κλήσης και 10 καταχωρήσεις κλήσης ομάδας που η καθεμία αποτελείται από 30 αριθμούς το μέγιστο.

Στοιχείο μενού	Ενέργεια
----------------	----------

Αναζήτηση ονόματος	Πατήστε το κουμπί επιλογής  , για να εισέλθετε στο μενού Αναζήτηση ονόματος . Για περισσότερες πληροφορίες, δείτε Μενού "Αναζήτηση ονόματος" .
Αναζήτηση αριθμού τηλεφώνου	Πατήστε το κουμπί επιλογής  , για να εισέλθετε στο μενού Αναζήτηση στο ευρετήριο . Για περισσότερες πληροφορίες, δείτε Μενού "Αναζήτηση αριθμού τηλεφώνου" .
Προσθήκη καταχώρησης	Πατήστε το κουμπί επιλογής  , για να εισέλθετε στο μενού Ευρετήριο: Προσθήκη καταχώρησης . Για περισσότερες πληροφορίες, δείτε Μενού προσθήκης καταχώρησης στο ευρετήριο .
Αναζήτηση ομάδας	Πατήστε το κουμπί επιλογής  , για να εισέλθετε στο μενού Αναζήτηση ομάδας . Για περισσότερες πληροφορίες, δείτε Μενού "Αναζήτηση ομάδας" .
Προσθήκη ομάδας	Πατήστε το κουμπί επιλογής  , για να εισέλθετε στο μενού Ευρετήριο: Προσθήκη ομάδας . Για περισσότερες πληροφορίες, δείτε Μενού προσθήκης ομάδας στο ευρετήριο .
Εκτύπωση λίστας	Πατήστε το κουμπί επιλογής  , για να εκτυπώσετε το ευρετήριο που είναι αποθηκευμένο στον εκτυπωτή σας.

Μενού "Αναζήτηση ονόματος"

Μπορείτε να μεταβείτε στο μενού **Αναζήτηση ονόματος** επιλέγοντας Αναζήτηση ονόματος από το μενού **Ευρετήριο**.

Στοιχείο μενού	Ενέργεια
Παράθυρο κριτηρίων αναζήτησης	Χρησιμοποιήστε το πληκτρολόγιο για να εισαγάγετε ένα γράμμα. Πραγματοποιείται αυτόματη κύλιση στη λίστα και μετάβαση στην κατάλληλη θέση του ευρετηρίου.
Ταχεία κλήση	Εμφανίζονται τα ονόματα για τις καταχωρήσεις ταχείας κλήσης. Ο αριθμός των καταχωρήσεων ταχείας κλήσης εξαρτάται από τον αριθμό των καταχωρήσεων ταχείας κλήσης που καθορίσατε στον εκτυπωτή.

Μενού "Αναζήτηση αριθμού τηλεφώνου"

Μπορείτε να μεταβείτε στο μενού **Αναζήτηση στο ευρετήριο** επιλέγοντας Αναζήτηση αριθμού τηλεφώνου από το μενού **Ευρετήριο**.

Στοιχείο μενού	Ενέργεια
Παράθυρο κριτηρίων αναζήτησης	Χρησιμοποιήστε το πληκτρολόγιο για να εισαγάγετε έναν αριθμό. Πραγματοποιείται αυτόματη κύλιση στη λίστα και μετάβαση στην κατάλληλη θέση του ευρετηρίου.
Ταχεία κλήση	Εμφανίζονται οι αριθμοί fax για τις καταχωρήσεις ταχείας κλήσης. Ο αριθμός των καταχωρήσεων ταχείας κλήσης εξαρτάται από τον αριθμό των καταχωρήσεων ταχείας κλήσης που καθορίσατε στον εκτυπωτή.

Μενού επεξεργασίας καταχώρησης στο ευρετήριο

Μπορείτε να αποκτήσετε πρόσβαση στο μενού **Ευρετήριο: Επεξεργασία καταχώρησης**, πατώντας το κουμπί **Μενού** , όταν ένας αριθμός ταχείας κλήσης είναι επισημασμένος είτε στο μενού **Αναζήτηση στο ευρετήριο** είτε στο μενού **Αναζήτηση ονόματος**.

Στοιχείο μενού	Ενέργεια
Όνομα	Χρησιμοποιήστε το πληκτρολόγιο για να επεξεργαστείτε το όνομα της επαφής.
Αριθμός fax	Χρησιμοποιήστε το πληκτρολόγιο για να επεξεργαστείτε τον αριθμό fax της επαφής.
Αριθμός ταχείας κλήσης	Εμφανίζεται ο αριθμός ταχείας κλήσης που έχει εκχωρηθεί σε αυτήν την επαφή. ΣΗΜΕΙΩΣΗ: Ο αριθμός ταχείας κλήσης εκχωρείται αυτόματα. Δεν μπορείτε να αλλάξετε τον αριθμό ταχείας κλήσης.
Διαγραφή καταχώρησης	Πατήστε το κουμπί επιλογής  , για να διαγράψετε την καταχώρηση από το ευρετήριο.

Μενού προσθήκης καταχώρησης στο ευρετήριο

Μπορείτε να αποκτήσετε πρόσβαση στο μενού **Ευρετήριο: Προσθήκη καταχώρησης**, επιλέγοντας Προσθήκη καταχώρησης από το μενού **Ευρετήριο**.

Στοιχείο μενού	Ενέργεια
Όνομα	Χρησιμοποιήστε το πληκτρολόγιο για να καταχωρήσετε το όνομα της επαφής.
Αριθμός fax	Χρησιμοποιήστε το πληκτρολόγιο για να καταχωρήσετε τον αριθμό fax της επαφής.
Αριθμός ταχείας κλήσης	Ο πιο μικρός διαθέσιμος αριθμός ταχείας κλήσης εκχωρείται στην επαφή. ΣΗΜΕΙΩΣΗ: Ο αριθμός ταχείας κλήσης εκχωρείται αυτόματα. Δεν μπορείτε να αλλάξετε τον αριθμό ταχείας κλήσης.

Μενού "Αναζήτηση ομάδας"

Μπορείτε να μεταβείτε στο μενού **Αναζήτηση ομάδας** επιλέγοντας Αναζήτηση ομάδας από το μενού **Ευρετήριο**.

Στοιχείο μενού	Ενέργεια
Παράθυρο κριτηρίων αναζήτησης	Χρησιμοποιήστε το πληκτρολόγιο για να εισαγάγετε ένα γράμμα.
Ταχεία κλήση	Εμφανίζονται οι αριθμοί fax για τις καταχωρήσεις ομάδων. Ο αριθμός των ομάδων που παρατίθενται εξαρτάται από τον αριθμό των ομάδων που έχουν οριστεί στον εκτυπωτή σας.



Μενού επεξεργασίας ομάδας στο ευρετήριο

Μπορείτε να αποκτήσετε πρόσβαση στο μενού **Ευρετήριο: Επεξεργασία ομάδας** πατώντας το κουμπί **Μενού** , όταν ένας αριθμός ταχείας κλήσης είναι επισημασμένος στο μενού **Αναζήτηση ομάδας**.

Στοιχείο μενού	Ενέργεια
Όνομα	Χρησιμοποιήστε το πληκτρολόγιο για να επεξεργαστείτε το όνομα της ομάδας.
Αριθμός fax	Χρησιμοποιήστε το πληκτρολόγιο για να επεξεργαστείτε τους αριθμούς fax της ομάδας.
Αριθμός ταχείας κλήσης	Εμφανίζεται ο αριθμός ταχείας κλήσης που έχει εκχωρηθεί σε αυτήν την ομάδα. ΣΗΜΕΙΩΣΗ: Ο αριθμός ταχείας κλήσης εκχωρείται αυτόματα. Δεν μπορείτε να αλλάξετε τον αριθμό ταχείας κλήσης.
Διαγραφή καταχώρησης	Πατήστε το κουμπί επιλογής  , για να διαγράψετε την καταχώρηση από το ευρετήριο.

Μενού προσθήκης ομάδας στο ευρετήριο

Μπορείτε να αποκτήσετε πρόσβαση στο μενού **Ευρετήριο: Προσθήκη ομάδας** επιλέγοντας τη δυνατότητα Προσθήκη ομάδας από το μενού **Ευρετήριο**.

Στοιχείο μενού	Ενέργεια
Όνομα	Χρησιμοποιήστε το πληκτρολόγιο για να καταχωρήσετε το όνομα της ομάδας.
Παράθυρο αριθμού fax	Χρησιμοποιήστε το πληκτρολόγιο για να καταχωρήσετε τους αριθμούς fax της ομάδας.
Αναζήτηση ονόματος	Πατήστε το κουμπί επιλογής  , για να εισέλθετε στο μενού Αναζήτηση ονόματος . Για περισσότερες πληροφορίες, δείτε Μενού "Αναζήτηση ονόματος" .
Αναζήτηση αριθμού τηλεφώνου	Πατήστε το κουμπί επιλογής  , για να εισέλθετε στο μενού Αναζήτηση στο ευρετήριο . Για περισσότερες πληροφορίες, δείτε Μενού "Αναζήτηση αριθμού τηλεφώνου" .
Ιστορικό επανάκλησης	Πατήστε το κουμπί επιλογής  , για να προβάλετε το ιστορικό επανάκλησης. Εμφανίζονται στην οθόνη οι τελευταίοι πέντε αριθμοί που κλήθηκαν.
Αριθμός ταχείας κλήσης	Ο πιο μικρός διαθέσιμος αριθμός ταχείας κλήσης εκχωρείται σε αυτήν την ομάδα. ΣΗΜΕΙΩΣΗ: Ο αριθμός ταχείας κλήσης εκχωρείται αυτόματα. Δεν μπορείτε να αλλάξετε τον αριθμό

Μενού "Προγραμματισμός αυτόματης απάντησης"

Μπορείτε να αποκτήσετε πρόσβαση στο μενού **Προγραμματισμός αυτόματης απάντησης** επιλέγοντας Προγραμματισμένη από την επιλογή Αυτόματη απάντηση στο μενού **Fax** ή επιλέγοντας Προγραμματισμός αυτόματης απάντησης από το μενού **Κλήση και απάντηση**.

Όταν είναι ενεργοποιημένη η επιλογή **Αυτόματη απάντηση**, η συσκευή fax απαντά στα εισερχόμενα fax χωρίς καμία παρεμβολή από το χρήστη. Όταν η επιλογή **Αυτόματη απάντηση** είναι απενεργοποιημένη, πρέπει να γίνει μη αυτόματη λήψη των εισερχόμενων fax.

Στοιχείο μενού	Ενέργεια
Τρέχουσα ώρα	Εμφανίζει την τρέχουσα ώρα.
Ενεργοποίηση της λειτουργίας αυτόματης απάντησης στις	Χρησιμοποιήστε το πληκτρολόγιο για να καθορίσετε την ώρα που θέλετε να ενεργοποιηθεί η Αυτόματη απάντηση .
Απενεργοποίηση της λειτουργίας αυτόματης απάντησης στις	Χρησιμοποιήστε το πληκτρολόγιο για να καθορίσετε την ώρα που θέλετε να απενεργοποιηθεί η Αυτόματη απάντηση .



Μενού "Επεξεργασία ρυθμίσεων fax"

Μπορείτε να μεταβείτε στο μενού **Επεξεργασία ρυθμίσεων fax** επιλέγοντας Επεξεργασία ρυθμίσεων fax από το μενού **Fax**.

Οι ρυθμίσεις που τροποποιήθηκαν σε αυτό το μενού είναι προσωρινές και θα εφαρμοστούν μόνο στην εργασία fax που στέλνετε τη δεδομένη στιγμή. Οι ρυθμίσεις αυτές δεν θα εφαρμοστούν στα επόμενα fax.

Στοιχείο μενού	Ενέργεια
Συνοδευτική σελίδα	<ul style="list-style-type: none"> • Ναι • Όχι*
Έγχρωμη	<ul style="list-style-type: none"> • Ασπρόμαυρη* • Έγχρωμη
Ποιότητα	<ul style="list-style-type: none"> • Κανονική* • Υψηλή • Πολύ υψηλή • Μέγιστη
Πιο φωτεινό/Πιο σκούρο	Χρησιμοποιήστε το αριστερό ή το δεξί βέλος < >, για να καθορίσετε τη ρύθμιση φωτεινότητας (η μέση ρύθμιση είναι η προεπιλεγμένη).
* Προεπιλεγμένες εργοστασιακές ρυθμίσεις	

Μενού "Συνοδευτική σελίδα"





Μπορείτε να αποκτήσετε πρόσβαση στο μενού **Συνοδευτική σελίδα** πατώντας το κουμπί **Μενού** , όταν η επιλογή **Συνοδευτική σελίδα** είναι επισημασμένη στο μενού **Επεξεργασία ρυθμίσεων fax**. Από το μενού **Συνοδευτική σελίδα**, πατήστε το κουμπί **Μενού** , για να επεξεργαστείτε τα περιεχόμενα της συνοδευτικής σας σελίδας.

Στοιχείο μενού	Ενέργεια
Από #	<ul style="list-style-type: none"> • Αφήστε κενό* • Από #1 • Από #2 • Από #3 • Από #4 • Από #5

	ΣΗΜΕΙΩΣΗ: Για να εκχωρήσετε ή να αλλάξετε πληροφορίες στο μενού Από , μετακινηθείτε στην επιλογή που θέλετε να επεξεργαστείτε, και στη συνέχεια πατήστε το κουμπί Μενού  . Χρησιμοποιήστε το πληκτρολόγιο για να καταχωρήσετε πληροφορίες για τον αποστολέα.
Το όνομά σας	Εμφανίζει το όνομα του αποστολέα.
Ο αριθμός (#) του τηλεφώνου σας	Εμφανίζει τον αριθμό τηλεφώνου του αποστολέα.
Ο αριθμός (#) του fax σας	Χρησιμοποιήστε το πληκτρολόγιο για να εισαγάγετε τον αριθμό του fax σας.
Προτεραιότητα	<ul style="list-style-type: none"> • Καμία* • FYI (Για ενημέρωσή σας) • Απαντήστε παρακαλώ • Επείγον
Μήνυμα	Χρησιμοποιήστε το πληκτρολόγιο για να καταχωρήσετε το μήνυμά σας για τον παραλήπτη.
* Προεπιλεγμένες εργοστασιακές ρυθμίσεις	





Μενού "Ρύθμιση fax"

Μπορείτε να μεταβείτε στο μενού **Ρύθμιση fax** επιλέγοντας **Ρύθμιση fax** από το μενού **Fax** ή επιλέγοντας **Αλλαγή προεπιλεγμένων ρυθμίσεων fax** από το μενού **Ρύθμιση παραμέτρων**. Οι ρυθμίσεις που πραγματοποιούνται σε αυτό το μενού ισχύουν για όλες τις εργασίες fax που θα στείλετε ή θα λάβετε, εκτός εάν επαναφέρετε τις εργοστασιακά προεπιλεγμένες ρυθμίσεις.

Στοιχείο μενού	Ενέργεια
Ευρετήριο καταχωρήσεων ταχείας κλήσης	Πατήστε το κουμπί επιλογής  , για να εισέλθετε στο μενού Ευρετήριο . Για περισσότερες πληροφορίες, δείτε Μενού "Ευρετήριο" .
Ιστορικό και αναφορές	Πατήστε το κουμπί επιλογής  , για να εισέλθετε στο μενού Ιστορικό και αναφορές . Για περισσότερες πληροφορίες, δείτε Μενού "Ιστορικό και αναφορές" .
Κλήση και απάντηση	Πατήστε το κουμπί επιλογής  , για να εισέλθετε στο μενού Κλήση και απάντηση . Για περισσότερες πληροφορίες, δείτε Μενού "Κλήση και απάντηση" .
Εκτύπωση fax	Πατήστε το κουμπί επιλογής  , για να εισέλθετε στο μενού Εκτύπωση fax . Για περισσότερες πληροφορίες, δείτε Μενού "Εκτύπωση fax" .
Κλήση και αποστολή	Πατήστε το κουμπί επιλογής  , για να εισέλθετε στο μενού Κλήση και αποστολή . Για περισσότερες πληροφορίες, δείτε Μενού "Κλήση και αποστολή" .
Αποκλεισμός fax	Πατήστε το κουμπί επιλογής  , για να εισέλθετε στο μενού Αποκλεισμός fax . Για περισσότερες πληροφορίες, δείτε Μενού "Αποκλεισμός fax" .

Μενού "Ιστορικό και αναφορές"





Μπορείτε να μεταβείτε στο μενού **Ιστορικό και αναφορές** επιλέγοντας **Ιστορικό και αναφορές** από το μενού **Ρύθμιση fax**.

Στοιχείο μενού	Ενέργεια
Προβολή ιστορικού στην οθόνη	Πατήστε το κουμπί επιλογής  , για να προβάλετε το ιστορικό των fax στην οθόνη.
Εκτύπωση ιστορικού αποστολής	Πατήστε το κουμπί επιλογής  , για να εκτυπώσετε ένα ιστορικό απεσταλμένων fax.
Εκτύπωση ιστορικού λήψης	Πατήστε το κουμπί επιλογής  , για να εκτυπώσετε ένα ιστορικό ληφθέντων fax.
Προβολή εκκρεμών fax	Πατήστε το κουμπί επιλογής  , για να προβάλετε πληροφορίες σχετικά με τα εκκρεμή fax στην οθόνη.
Αναφορά	<ul style="list-style-type: none"> • Μη αυτόματη εκτύπωση* • Κάθε 40 εργασίες

Εκτύπωση ιστορικού δραστηριότητας fax	Πατήστε το κουμπί επιλογής  , για να εκτυπώσετε ένα ιστορικό της δραστηριότητας αποστολής/λήψης fax.
Επιβεβαίωση	<ul style="list-style-type: none"> • Απενεργοποίηση • Με σφάλμα* • Για όλα
* Προεπιλεγμένες εργοστασιακές ρυθμίσεις	



Μενού "Περισσότερες επιλογές ιστορικού fax"

Μπορείτε να μεταβείτε στο μενού **Περισσότερες επιλογές ιστορικού fax** επιλέγοντας έναν από τους αριθμούς που εμφανίζονται στην οθόνη **Ιστορικό fax** και πατώντας το κουμπί **επιλογής** .

Στοιχείο μενού	Ενέργεια
Επανάκληση αυτού του αριθμού	Πατήστε το κουμπί επιλογής  , για να μεταβείτε στο μενού Fax με τον επιλεγμένο αριθμό να εμφανίζεται στο παράθυρο αριθμού fax.
Προσθήκη αριθμού στο Ευρετήριο	Πατήστε το κουμπί επιλογής  , για να εισέλθετε στο μενού Ευρετήριο: Προσθήκη καταχώρησης με αυτόματη συμπλήρωση του πεδίου αριθμού fax με τον τρέχοντα αριθμό fax.
Προσθήκη αριθμού στα αποκλεισμένα fax	Πατήστε το κουμπί επιλογής  , για να εισέλθετε στο μενού Αποκλεισμένα fax: Προσθήκη καταχώρησης με αυτόματη συμπλήρωση του πεδίου αριθμού fax με τον τρέχοντα αριθμό fax.
Διαγραφή όλου του ιστορικού	Πατήστε το κουμπί επιλογής  , για να διαγράψετε την αναφορά δραστηριοτήτων fax.

Μενού "Κλήση και απάντηση"

Μπορείτε να μεταβείτε στο μενού **Κλήση και απάντηση** επιλέγοντας **Κλήση** και **απάντηση** από το μενού **Ρύθμιση fax**.

Στοιχείο μενού	Ενέργεια
Ένταση ήχου κλήσης	<ul style="list-style-type: none"> • Απενεργοποίηση • Χαμηλή* • Υψηλή
Απάντηση στον	<ul style="list-style-type: none"> • 1ο κτύπο • 2ο κτύπο • 3ο κτύπο* • 5ο κτύπο
Χαρακτηριστικός ήχος κλήσης	<ul style="list-style-type: none"> • Όσοι κτύποι* • Ένας κτύπος • Δύο κτύποι • Τρεις κτύποι
Προγραμματισμός αυτόματης απάντησης	Πατήστε το κουμπί επιλογής  , για να εισέλθετε στο μενού Προγραμματισμός αυτόματης απάντησης . Για περισσότερες πληροφορίες, δείτε Μενού "Προγραμματισμός αυτόματης απάντησης" .
Πρώθηση fax	<ul style="list-style-type: none"> • Απενεργοποίηση* • Πρώθηση • Εκτύπωση και πρώθηση
Κωδικός κλειδιού μη αυτόματης απάντησης	Πατήστε το κουμπί επιλογής  , για να εμφανίσετε το μενού Κωδικός απάντησης . Για να αλλάξετε τον κωδικό, χρησιμοποιήστε το πληκτρολόγιο για να ορίσετε έναν νέο κωδικό, και στη συνέχεια πατήστε το κουμπί επιλογής  .

ΣΗΜΕΙΩΣΗ: Ο προεπιλεγμένος κωδικός είναι **DELL# (3355#)**.

Μοτίβο του αναγνωριστικού καλούντος

- Μοτίβο 1 (FSK)*
- Μοτίβο 2 (DTMF)

ΣΗΜΕΙΩΣΗ: Το μοτίβο εντοπισμού του αναγνωριστικού καλούντος προσδιορίζεται από τη χώρα ή την περιοχή που επιλέξατε κατά την αρχική ρύθμιση. Εάν τα τηλέφωνα στη χώρα σας χρησιμοποιούν δύο μοτίβα αναγνώρισης, επικοινωνήστε με την εταιρεία τηλεφωνίας στην οποία είστε συνδρομητής για να μάθετε ποιο μοτίβο χρησιμοποιεί.

* Προεπιλεγμένη εργοστασιακή ρύθμιση

Μενού "Εκτύπωση fax"



Μπορείτε να μεταβείτε στο μενού **Εκτύπωση fax** επιλέγοντας **Εκτύπωση fax** από το μενού **Ρύθμιση fax**.

Στοιχείο μενού	Ενέργεια
Εάν το μέγεθος είναι πολύ μεγάλο	<ul style="list-style-type: none">• Προσαρμογή στη σελίδα*• Χρήση δύο σελίδων
Υποσέλιδο fax	<ul style="list-style-type: none">• Ενεργοποίηση*• Απενεργοποίηση
Εκτύπωση διπλής όψης	<ul style="list-style-type: none">• Εκτύπωση μονής όψης*• Εκτύπωση διπλής όψης
Χειρισμός χαρτιού	Πατήστε το κουμπί επιλογής  , για να εισέλθετε στο μενού Χειρισμός χαρτιού και, στη συνέχεια, επιλέξτε το μέγεθος και τον τύπο της κενής σελίδας που έχει τοποθετηθεί στη θήκη εισόδου. Εάν διαθέτετε προαιρετική θήκη εισόδου, μπορείτε επίσης να προσδιορίσετε την προέλευση του χαρτιού. Για περισσότερες πληροφορίες, δείτε Μενού "Χειρισμός χαρτιού" .
* Προεπιλεγμένες εργοστασιακές ρυθμίσεις	

Μενού "Κλήση και αποστολή"

Μπορείτε να μεταβείτε στο μενού **Κλήση και αποστολή** επιλέγοντας **Κλήση και αποστολή** από το μενού **Ρύθμιση fax**.





Στοιχείο μενού	Ενέργεια
Ο αριθμός του fax	Χρησιμοποιήστε το πληκτρολόγιο για να εισαγάγετε τον αριθμό του fax σας. Ο αριθμός αυτός εμφανίζεται στη συνοδευτική σελίδα των εξερχόμενων fax.
Το όνομα του fax	Χρησιμοποιήστε το πληκτρολόγιο για να ορίσετε το όνομα του εκτυπωτή. Αυτό είναι το όνομα που θα εμφανίζεται στην κεφαλίδα των εξερχόμενων fax.
Συνοδευτική σελίδα	<ul style="list-style-type: none">• Όχι*• Ναι
Έγχρωμη	<ul style="list-style-type: none">• Ασπρόμαυρη*• Έγχρωμη
Ποιότητα	<ul style="list-style-type: none">• Κανονική*• Υψηλή• Πολύ υψηλή• Μέγιστη
Μέθοδος κλήσης	<ul style="list-style-type: none">• Τονική κλήση*• Παλμική κλήση

	<ul style="list-style-type: none"> • Σε περιβάλλον PBX (Απενεργοποίηση εντοπισμού ήχου κλήσης)
Χρόνος επανάκλησης	<ul style="list-style-type: none"> • 1 λεπτό • 2 λεπτά* • 3 λεπτά • 4 λεπτά • 5 λεπτά • 6 λεπτά • 7 λεπτά • 8 λεπτά
Προσπάθειες επανάκλησης	<ul style="list-style-type: none"> • 0 φορές • 1 φορά • 2 φορές • 3 φορές* • 4 φορές • 5 φορές
Πρόθεμα κλήσης	<ul style="list-style-type: none"> • Κανένα*—Πατήστε το κουμπί επιλογής , για να αλλάξετε τις προεπιλογές. • Δημιουργία—Πατήστε το κουμπί επιλογής , για να δημιουργήσετε ένα πρόθεμα, αν απαιτείται πρόθεμα για την πρόσβαση σε εξωτερική γραμμή.
Ένταση κλήσης	<ul style="list-style-type: none"> • Απενεργοποίηση • Χαμηλή* • Υψηλή
Σάρωση	<ul style="list-style-type: none"> • Πριν από την κλήση*—το fax σαρώνεται και αποθηκεύεται στη μνήμη πριν από την κλήση του αριθμού fax. • Μετά την κλήση—καλείται ο αριθμός fax, γίνεται σύνδεση με το fax του παραλήπτη, και στη συνέχεια εκτελείται σάρωση του fax.
Μέγιστη ταχύτητα αποστολής	<ul style="list-style-type: none"> • 33.600 bps* • 31.200 bps • 28.800 bps • 26.400 bps • 24.000 bps • 21.600 bps • 19.200 bps • 16.800 bps • 14.400 bps • 12.000 bps • 9.600 bps • 7.200 bps • 4.800 bps • 2.400 bps
Αυτόματη μετατροπή fax	<ul style="list-style-type: none"> • Ενεργοποίηση*—το fax μετατρέπεται αυτόματα ώστε να είναι συμβατό με τη συσκευή fax του παραλήπτη, ανεξάρτητα από τις ρυθμίσεις αποστολής. • Απενεργοποίηση—εμφανίζεται σφάλμα μη υποστηριζόμενου fax αν οι ρυθμίσεις αποστολής δεν συμφωνούν με τις ρυθμίσεις της συσκευής fax του παραλήπτη.
Διόρθωση σφάλματος	<ul style="list-style-type: none"> • Ενεργοποίηση* • Απενεργοποίηση
* Προεπιλεγμένες εργοστασιακές ρυθμίσεις	

Μενού "Αποκλεισμός fax"

Μπορείτε να μεταβείτε στο μενού **Αποκλεισμός fax** επιλέγοντας **Αποκλεισμός fax** από το μενού **Ρύθμιση fax**.

Όταν η επιλογή αποκλεισμού fax είναι ενεργοποιημένη, αποσυνδέονται οι κλήσεις που λαμβάνονται από συσκευές fax με αναγνώριση καλούντος που ταιριάζει με κάποιον αριθμό της λίστας αποκλεισμού ή που έχουν απενεργοποιήσει την αναγνώριση καλούντος.

Στοιχείο μενού	Ενέργεια
Λίστα αποκλεισμού	<ul style="list-style-type: none">• Απενεργοποίηση*• Ενεργοποίηση
Αποκλεισμός κλήσεων χωρίς αναγνώριση	<ul style="list-style-type: none">• Απενεργοποίηση*• Ενεργοποίηση
Αναζήτηση ονόματος καταχώρησης αποκλεισμένου fax	Πατήστε το κουμπί επιλογής  , για να εισέλθετε στο μενού Αναζήτηση ονόματος καταχώρησης αποκλεισμένου fax . Για περισσότερες πληροφορίες, δείτε Μενού "Αναζήτηση ονόματος καταχώρησης αποκλεισμένου fax" .
Αναζήτηση αριθμού καταχώρησης αποκλεισμένου fax	Πατήστε το κουμπί επιλογής  , για να εισέλθετε στο μενού Αναζήτηση αριθμού καταχώρησης αποκλεισμένου fax . Για περισσότερες πληροφορίες, δείτε Μενού "Αναζήτηση αριθμού καταχώρησης αποκλεισμένου fax" .
Προσθήκη καταχώρησης αποκλεισμένου fax	Πατήστε το κουμπί επιλογής  , για να εισέλθετε στο μενού Αποκλεισμένα fax: Προσθήκη καταχώρησης . Για περισσότερες πληροφορίες, δείτε Μενού "Προσθήκη καταχώρησης αποκλεισμένου fax" .
Εκτύπωση λίστας αποκλεισμένων αριθμών fax	Πατήστε το κουμπί επιλογής  , για να εκτυπώσετε τα περιεχόμενα της λίστας αποκλεισμένων αριθμών fax.
* Προεπιλεγμένες εργοστασιακές ρυθμίσεις	

Μενού "Αναζήτηση ονόματος καταχώρησης αποκλεισμένου fax"

Μπορείτε να μεταβείτε στο μενού **Αναζήτηση ονόματος καταχώρησης αποκλεισμένου fax** επιλέγοντας **Αναζήτηση ονόματος καταχώρησης αποκλεισμένου fax** από το μενού **Αποκλεισμός fax**.

Στοιχείο μενού	Ενέργεια
Παράθυρο κριτηρίων αναζήτησης	Χρησιμοποιήστε το πληκτρολόγιο για να εισαγάγετε ένα γράμμα. Πραγματοποιείται αυτόματη κύλιση στη λίστα και μετάβαση στην κατάλληλη θέση του ευρετηρίου.
Τιμή λίστας αποκλεισμένων αριθμών fax	Εμφανίζεται η επαφή που αποκλείεται. Ο αριθμός των επαφών στη λίστα εξαρτάται από τους αριθμούς fax που έχετε αποκλείσει.

Μενού "Αναζήτηση αριθμού καταχώρησης αποκλεισμένου fax"

Μπορείτε να μεταβείτε στο μενού **Αναζήτηση αριθμού καταχώρησης αποκλεισμένου fax** επιλέγοντας **Αναζήτηση αριθμού καταχώρησης αποκλεισμένου fax** από το μενού **Αποκλεισμός fax**.

Στοιχείο μενού	Ενέργεια
Παράθυρο κριτηρίων αναζήτησης	Χρησιμοποιήστε το πληκτρολόγιο για να εισαγάγετε έναν αριθμό. Πραγματοποιείται αυτόματη κύλιση στη λίστα και μετάβαση στην κατάλληλη θέση του ευρετηρίου.
Αριθμός λίστας αποκλεισμένων αριθμών fax	Εμφανίζεται ο αριθμός που έχει εκχωρηθεί στον αποκλεισμένο αριθμό fax. Ο αριθμός που εκχωρείται στη λίστα αποκλεισμένων αριθμών fax εξαρτάται από το πλήθος των αριθμών fax που έχετε αποκλείσει.

Μενού "Επεξεργασία καταχώρησης αποκλεισμένου fax"

Μπορείτε να μεταβείτε στο μενού **Επεξεργασία καταχώρησης αποκλεισμένου fax** πατώντας το κουμπί **Μενού** , όταν έχει επισημανθεί ένας αριθμός είτε στο μενού **Αναζήτηση ονόματος αποκλεισμένου fax** είτε στο μενού **Αναζήτηση αριθμού καταχώρησης αποκλεισμένου fax**.

Στοιχείο μενού	Ενέργεια
Όνομα	Χρησιμοποιήστε το πληκτρολόγιο για να επεξεργαστείτε το όνομα της επαφής.
Αριθμός fax	Χρησιμοποιήστε το πληκτρολόγιο για να επεξεργαστείτε τον αριθμό fax της επαφής.
Αποκλεισμένος αριθμός (#) fax	Εκχωρείται ένας αριθμός στον αποκλεισμένο αριθμό fax. ΣΗΜΕΙΩΣΗ: Ο αριθμός εκχωρείται αυτόματα. Δεν μπορείτε να αλλάξετε τον εκχωρημένο αριθμό.
Διαγραφή καταχώρησης	Πατήστε το κουμπί επιλογής  , για να διαγράψετε αυτήν την καταχώρηση από τη λίστα αποκλεισμένων αριθμών fax.

Μενού "Προσθήκη καταχώρησης αποκλεισμένου fax"





Μπορείτε να μεταβείτε στο μενού **Προσθήκη καταχώρησης αποκλεισμένου fax** επιλέγοντας Προσθήκη καταχώρησης αποκλεισμένου fax από το μενού **Αποκλεισμός fax**.

Μπορείτε να προσθέσετε έως 50 αριθμούς στη λίστα αποκλεισμένων αριθμών fax.

Στοιχείο μενού	Ενέργεια
Όνομα	Χρησιμοποιήστε το πληκτρολόγιο για να επεξεργαστείτε το όνομα της επαφής.
Αριθμός fax	Χρησιμοποιήστε το πληκτρολόγιο για να επεξεργαστείτε τον αριθμό fax της επαφής. Απαιτείται να καταχωρήσετε έναν αριθμό για να προσθέσετε μια καταχώρηση από αυτό το μενού.
Αποκλεισμένος αριθμός (#) fax	Εκχωρείται ένας αριθμός στον αποκλεισμένο αριθμό fax. ΣΗΜΕΙΩΣΗ: Ο αριθμός εκχωρείται αυτόματα. Δεν μπορείτε να αλλάξετε τον εκχωρημένο αριθμό.

Λειτουργία σάρωσης

Για να προβάλετε ή να αλλάξετε τις ρυθμίσεις του μενού **Λειτουργία σάρωσης**:

- Βεβαιωθείτε ότι ο εκτυπωτής και ο υπολογιστής σας είναι συνδεδεμένοι μέσω ενός καλωδίου USB.
- Από το κύριο μενού, πατήστε το πάνω ή κάτω **βέλος**   για να μεταβείτε στη **Σάρωση**.
- Πατήστε το κουμπί **επιλογής** .
- Αν ο υπολογιστής σας είναι συνδεδεμένος σε δίκτυο, επιλέξτε κεντρικό υπολογιστή από την οθόνη **Επιλογή κεντρικού υπολογιστή** και πληκτρολογήστε έναν τετραψήφιο Προσωπικό Αριθμό Αναγνώρισης (PIN), αν είναι απαραίτητο, για τον επιλεγμένο κεντρικό υπολογιστή.
- Πατήστε το κουμπί **επιλογής** .

Μενού λειτουργίας σάρωσης

Στοιχείο μενού	Ρυθμίσεις
Σάρωση σε	<ul style="list-style-type: none"> • Προεπισκόπηση • Ηλεκτρονικό ταχυδρομείο • Αρχείο • Εγκατεστημένο λογισμικό στον υπολογιστή σας
Έγχρωμο	<ul style="list-style-type: none"> • Έγχρωμο* • Ασπρόμαυρο
Ποιότητα	<ul style="list-style-type: none"> • Αυτόματη* • 150 dpi • 300 dpi

	<ul style="list-style-type: none"> • 600 dpi
Μέγεθος πρωτοτύπου	<ul style="list-style-type: none"> • Αυτόματη ανίχνευση* • L • 2L • A6 • A5 • B5 • A4 • Wallet • 3x5" • 4x6" • 5x7" • 8x10" • 8,5x11"
Αλλαγή προεπιλεγμένων ρυθμίσεων	<p>Πατήστε το κουμπί επιλογής  για να εισέλθετε στο μενού Σάρωση προεπιλεγμένων ρυθμίσεων. Για περισσότερες πληροφορίες, δείτε Μενού "Προεπιλεγμένες ρυθμίσεις σάρωσης".</p>
<p>* Προεπιλεγμένες εργοστασιακές ρυθμίσεις</p>	



Λειτουργία "Ρύθμιση παραμέτρων"

Για να αποκτήσετε πρόσβαση στο μενού **Ρύθμιση παραμέτρων**:

1. Από το κύριο μενού, πατήστε το πάνω ή κάτω **βέλος**   για να μεταβείτε στην επιλογή **Ρύθμιση παραμέτρων**.
2. Πατήστε το κουμπί **επιλογής** .

Μενού "Ρύθμιση παραμέτρων"

Στοιχείο μενού	Ενέργεια
Χειρισμός χαρτιού	Πατήστε το κουμπί επιλογής  για να μεταβείτε στο μενού Χειρισμός χαρτιού . Για περισσότερες πληροφορίες, δείτε Μενού "Χειρισμός χαρτιού" .
Αλλαγή προεπιλεγμένων ρυθμίσεων εκτυπωτή	Πατήστε το κουμπί επιλογής  για να μεταβείτε στο μενού Προεπιλεγμένες ρυθμίσεις εκτυπωτή . Για περισσότερες πληροφορίες, δείτε Μενού "Προεπιλεγμένες ρυθμίσεις εκτυπωτή" .
Αλλαγή προεπιλεγμένων ρυθμίσεων αντιγραφής	Πατήστε το κουμπί επιλογής  για να εισέλθετε στο μενού Προεπιλεγμένες ρυθμίσεις αντιγραφής . Για περισσότερες πληροφορίες, δείτε Μενού "Προεπιλεγμένες ρυθμίσεις αντιγραφής" .
Αλλαγή προεπιλεγμένων ρυθμίσεων φωτογραφιών	Πατήστε το κουμπί επιλογής  για να μεταβείτε στο μενού Προεπιλεγμένες ρυθμίσεις φωτογραφιών . Για περισσότερες πληροφορίες, δείτε Μενού "Προεπιλεγμένες ρυθμίσεις φωτογραφιών" .
Αλλαγή προεπιλεγμένων ρυθμίσεων εκτύπωσης αρχείων	Πατήστε το κουμπί επιλογής  για να εισέλθετε στο μενού Προεπιλεγμένες ρυθμίσεις εκτύπωσης αρχείων . Για περισσότερες πληροφορίες, δείτε Μενού "Προεπιλεγμένες ρυθμίσεις εκτύπωσης αρχείων" .
Αλλαγή προεπιλεγμένων ρυθμίσεων fax	Πατήστε το κουμπί επιλογής  για να μεταβείτε στο μενού Ρύθμιση fax . Για περισσότερες πληροφορίες, δείτε Μενού "Ρύθμιση Fax" .
Αλλαγή προεπιλεγμένων ρυθμίσεων σάρωσης	Πατήστε το κουμπί επιλογής  για να εισέλθετε στο μενού Προεπιλεγμένες ρυθμίσεις σάρωσης . Για περισσότερες πληροφορίες, δείτε Μενού "Προεπιλεγμένες ρυθμίσεις σάρωσης" .
Αλλαγή προεπιλεγμένων ρυθμίσεων Bluetooth	Πατήστε το κουμπί επιλογής  για να μεταβείτε στο μενού Προεπιλεγμένες ρυθμίσεις Bluetooth . Για περισσότερες πληροφορίες, δείτε Μενού "Προεπιλεγμένες ρυθμίσεις Bluetooth" .
Αλλαγή προεπιλεγμένων ρυθμίσεων PictBridge	Πατήστε το κουμπί επιλογής  για να μεταβείτε στο μενού Προεπιλεγμένες ρυθμίσεις PictBridge . Για περισσότερες πληροφορίες, δείτε Μενού "Προεπιλεγμένες ρυθμίσεις PictBridge" .

Λίστα ρυθμίσεων εκτύπωσης	Πατήστε το κουμπί επιλογής  για να εκτυπώσετε μια λίστα με τις επιλογές που έχουν οριστεί μέσω του πίνακα ελέγχου.
Εγκατάσταση δικτύου	Πατήστε το κουμπί επιλογής  για να μεταβείτε στο μενού Εγκατάσταση δικτύου . Για περισσότερες πληροφορίες, δείτε Μενού "Εγκατάσταση δικτύου" .

Μενού "Χειρισμός χαρτιού"

Από το μενού **Χειρισμός χαρτιού** μπορείτε να επιλέξετε τον τύπο και το μέγεθος κενής σελίδας που θα τοποθετήσετε στη θήκη εισόδου. Εάν διαθέτετε προαιρετική θήκη εισόδου, μπορείτε επίσης να προσδιορίσετε την προέλευση του χαρτιού.

Μπορείτε να προβάλετε ή να αλλάξετε τις ρυθμίσεις του μενού **Χειρισμός χαρτιού** επιλέγοντας **Χειρισμός χαρτιού** από τα μενού **Ρύθμιση παραμέτρων**, **Αντιγραφή**, **Ρυθμίσεις εκτύπωσης φωτογραφιών**, **Προεπιλεγμένες ρυθμίσεις φωτογραφιών**, **Προεπιλεγμένες ρυθμίσεις εκτύπωσης αρχείων**, **Εκτύπωση fax** ή **Προεπιλεγμένες ρυθμίσεις Bluetooth**.

Μενού "Χειρισμός χαρτιού" για εκτυπωτή που διαθέτει μόνο μία θήκη εισόδου

Στοιχείο μενού	Ρυθμίσεις
Μέγεθος	<ul style="list-style-type: none"> • Hagaki • L • 2L • A6 • 10x15 εκ. • A5 • 13x18 εκ. • B5 • A4 • 3x5 • 4x6 • 5x7 • 8,5x11 • 8,5x14 <p>ΣΗΜΕΙΩΣΗ: Το Μέγεθος εξαρτάται από τη χώρα που επιλέξατε κατά την αρχική εγκατάσταση. Εάν αλλάξετε την επιλογή Μέγεθος σε κάποιο μενού, τότε θα αλλάξει σε όλα τα μενού.</p>
Τύπος	<ul style="list-style-type: none"> • Αυτόματη ανίχνευση* • Απλό • Ματ • Φωτογραφία • Διαφάνεια
* Προεπιλεγμένη εργοστασιακή ρύθμιση	

Μενού "Χειρισμός χαρτιού" για εκτυπωτή που διαθέτει δύο θήκες εισόδου





Στοιχείο μενού	Ρυθμίσεις
Μέγεθος-Θήκη 1	<ul style="list-style-type: none"> • Hagaki • L • 2L • A6 • A5 • B5 • A4 • 3x5" • 4x6" • 8,5x11" • 8,5x14" <p>ΣΗΜΕΙΩΣΗ: Η επιλογή Μέγεθος εξαρτάται από τον κωδικό χώρας που επιλέξατε κατά την αρχική εγκατάσταση. Εάν αλλάξετε την επιλογή Μέγεθος σε κάποιο μενού, τότε θα αλλάξει σε όλα τα μενού.</p>
Τύπος- Θήκη	

1	<ul style="list-style-type: none"> • Αυτόματη ανίχνευση* • Απλό • Ματ • Φωτογραφία • Διαφάνεια
Μέγεθος-Θήκη 2	<ul style="list-style-type: none"> • A4 • 8,5x11" • 8,5x14" <p>ΣΗΜΕΙΩΣΗ: Η Θήκη 1 και η Θήκη 2 έχουν το ίδιο προεπιλεγμένο μέγεθος χαρτιού κατά την αρχική εγκατάσταση. Μπορείτε να τοποθετήσετε διαφορετικά μεγέθη χαρτιού σε αυτές τις θήκες και να επιλέξετε τις αντίστοιχες ρυθμίσεις μεγέθους χαρτιού για αυτές.</p>
Τύπος- Θήκη 2	<ul style="list-style-type: none"> • Αυτόματη ανίχνευση* • Απλό • Ματ • Φωτογραφία • Διαφάνεια
Σύνδεση θηκών	<ul style="list-style-type: none"> • Απενεργοποίηση* • Αυτόματη <p>Για περισσότερες πληροφορίες, δείτε Παρουσίαση της σύνδεσης θηκών.</p>
Προέλευση αντιγράφου	<ul style="list-style-type: none"> • Θήκη 1* • Θήκη 2
Προέλευση φωτογραφιών	<ul style="list-style-type: none"> • Θήκη 1* • Θήκη 2
Προέλευση εκτύπωσης αρχείων	<ul style="list-style-type: none"> • Θήκη 1* • Θήκη 2
Προέλευση fax	<ul style="list-style-type: none"> • Θήκη 1* • Θήκη 2 • Αυτόματη <p>ΣΗΜΕΙΩΣΗ: Επιλέξτε Αυτόματη εάν θέλετε ο εκτυπωτής να μπορεί να χρησιμοποιεί αυτόματα τη θήκη που περιέχει χαρτί που ταιριάζει στο μέγεθος του εισερχόμενου fax. Θα πρέπει, επίσης, να ορίσετε το σωστό μέγεθος χαρτιού και στις δύο θήκες.</p>
Προέλευση PictBridge	<ul style="list-style-type: none"> • Θήκη 1* • Θήκη 2
Προέλευση Bluetooth	<ul style="list-style-type: none"> • Θήκη 1* • Θήκη 2
* Προεπιλεγμένη εργοστασιακή ρύθμιση	

Μενού "Προεπιλεγμένες ρυθμίσεις εκτυπωτή"





Μπορείτε να προβάλετε ή να αλλάξετε τις ρυθμίσεις του μενού **Προεπιλεγμένες ρυθμίσεις εκτυπωτή** εάν επιλέξετε **Αλλαγή προεπιλεγμένων ρυθμίσεων εκτυπωτή** από το μενού **Ρύθμιση παραμέτρων**.

Στοιχείο μενού	Ρυθμίσεις
Ορισμός ημερομηνίας και ώρας	Πατήστε το κουμπί επιλογής  για να μεταβείτε στο μενού Ορισμός ημερομηνίας και ώρας . Για περισσότερες πληροφορίες, δείτε Μενού "Ορισμός ημερομηνίας και ώρας" .

Χειρισμός χαρτιού	Πατήστε το κουμπί επιλογής  για να μεταβείτε στο μενού Χειρισμός χαρτιού . Για περισσότερες πληροφορίες, δείτε Μενού "Χειρισμός χαρτιού" .
Γλώσσα	Πατήστε το αριστερό ή δεξί βέλος   , για να μετακινηθείτε στις επιλογές γλώσσας.
Χώρα	Πατήστε το αριστερό ή δεξί βέλος   , για να μετακινηθείτε στις επιλογές χώρας.
Ήχος πλήκτρων	<ul style="list-style-type: none"> • Απενεργοποιημένος • Ενεργοποιημένος*
Εξοικονόμηση ενέργειας	<ul style="list-style-type: none"> • Αμέσως • Μετά από 10 λεπτά • Μετά από 30 λεπτά* • Μετά από 60 λεπτά • Ποτέ
Μπλοκάρισμα ρυθμίσεων κεντρικού υπολογιστή	<ul style="list-style-type: none"> • Απενεργοποίηση* • Ενεργοποίηση <p>ΣΗΜΕΙΩΣΗ: Ρυθμίστε την επιλογή Μπλοκάρισμα ρυθμίσεων κεντρικού υπολογιστή σε Ενεργοποίηση εάν θέλετε να αποτρέψετε την αλλαγή των ρυθμίσεων του εκτυπωτή από άλλους χρήστες.</p>
Ένταση ηχείου	<ul style="list-style-type: none"> • Απενεργοποιημένο • Χαμηλό* • Υψηλό
* Προεπιλεγμένη εργοστασιακή ρύθμιση	

Μενού "Ορισμός ημερομηνίας και ώρας"

Μπορείτε να προβάλετε ή να αλλάξετε τις ρυθμίσεις του μενού **Ορισμός ημερομηνίας και ώρας** εάν επιλέξετε **Ορισμός ημερομηνίας και ώρας** από το μενού **Προεπιλεγμένες ρυθμίσεις εκτυπωτή**.

Στοιχείο μενού	Ενέργεια
Τρέχουσα ώρα	Χρησιμοποιήστε το πληκτρολόγιο για να εισαγάγετε την τρέχουσα ώρα. Πατήστε το αριστερό ή δεξί βέλος   για να μεταβείτε στο επόμενο πεδίο εισαγωγής.
Τρέχουσα ημερομηνία	Χρησιμοποιήστε το πληκτρολόγιο για να εισαγάγετε την τρέχουσα ημερομηνία. Πατήστε το αριστερό ή δεξί βέλος   για να μεταβείτε στο επόμενο πεδίο εισαγωγής.

Μενού "Προεπιλεγμένες ρυθμίσεις αντιγραφής"

Μπορείτε να προβάλετε ή να αλλάξετε τις ρυθμίσεις του μενού **Προεπιλεγμένες ρυθμίσεις αντιγραφής** εάν επιλέξετε **Προεπιλεγμένες ρυθμίσεις αντιγραφής** από το μενού **Ρύθμιση παραμέτρων** ή εάν επιλέξετε **Αλλαγή προεπιλεγμένων ρυθμίσεων** από το μενού **Αντιγραφή**.

Στοιχείο μενού	Ρυθμίσεις
Έγχρωμο	<ul style="list-style-type: none"> • Έγχρωμο* • Ασπρόμαυρο
Ποιότητα	<ul style="list-style-type: none"> • Αυτόματη* • Πρόχειρη • Κανονική • Φωτογραφία
Τύπος	

περιεχομένου	Κείμενο & Γραφικά* <ul style="list-style-type: none"> • Φωτογραφία • Μόνο κείμενο • Γραμμικό σχέδιο
Αντίγραφα διπλής όψης	<ul style="list-style-type: none"> • Πρωτότυπο μονής όψης, αντίγραφο μονής όψης* • Πρωτότυπο μονής όψης, αντίγραφο διπλής όψης • Πρωτότυπο διπλής όψης, αντίγραφο μονής όψης • Πρωτότυπο διπλής όψης, αντίγραφο διπλής όψης*
Χειρισμός χαρτιού	Πατήστε το κουμπί επιλογής  για να μεταβείτε στο μενού Χειρισμός χαρτιού . Για περισσότερες πληροφορίες, δείτε Μενού "Χειρισμός χαρτιού" .
* Προεπιλεγμένη εργοστασιακή ρύθμιση	

Μενού "Προεπιλεγμένες ρυθμίσεις φωτογραφιών"

Μπορείτε να προβάλετε ή να αλλάξετε τις ρυθμίσεις του μενού **Προεπιλεγμένες ρυθμίσεις φωτογραφιών** εάν επιλέξετε **Αλλαγή προεπιλεγμένων ρυθμίσεων φωτογραφιών** από το μενού **Ρύθμιση παραμέτρων** ή εάν επιλέξετε **Αλλαγή προεπιλεγμένων ρυθμίσεων** από το μενού λειτουργίας **Κάρτα φωτογραφιών**. Οι ρυθμίσεις που θα επιλέξετε σε αυτό το μενού θα ισχύουν για όλες τις φωτογραφίες που θα εκτυπώσετε εκτός εάν επαναφέρετε τις ρυθμίσεις στις εργοστασιακές προεπιλογές.

Στοιχείο μενού	Ρυθμίσεις
Μέγεθος φωτογραφίας	<ul style="list-style-type: none"> • Hagaki • L • 2L • 60x80 χιλ. • A6 • 10x15 εκ. • A5 • B5 • A4 • 13x18 εκ. • 3,5x 5" • 4x6" • 5x7" • 8x10" • 8,5x11"
Διάταξη	<ul style="list-style-type: none"> • Αυτόματη* • Χωρίς περίγραμμα (1 ανά σελίδα) • Μία φωτογραφία στο κέντρο • 1 ανά σελίδα • 2 ανά σελίδα • 3 ανά σελίδα • 4 ανά σελίδα • 6 ανά σελίδα • 8 ανά σελίδα • 16 ανά σελίδα
Ποιότητα	<ul style="list-style-type: none"> • Αυτόματη* • Πρόχειρη • Κανονική • Φωτογραφία
Χειρισμός χαρτιού	Πατήστε το κουμπί επιλογής  για να μεταβείτε στο μενού Χειρισμός χαρτιού . Για περισσότερες πληροφορίες, δείτε Μενού "Χειρισμός χαρτιού" .
* Προεπιλεγμένη εργοστασιακή ρύθμιση	

Μενού "Προεπιλεγμένες ρυθμίσεις εκτύπωσης αρχείων"

Μπορείτε να προβάλετε ή να αλλάξετε τις ρυθμίσεις του μενού **Προεπιλεγμένες ρυθμίσεις εκτύπωσης αρχείων** εάν επιλέξετε **Αλλαγή προεπιλεγμένων ρυθμίσεων εκτύπωσης αρχείων** από το μενού **Ρύθμιση παραμέτρων** ή εάν επιλέξετε **Αλλαγή προεπιλεγμένων ρυθμίσεων** από το μενού **Εκτύπωση αρχείων**.

Στοιχείο μενού	Ρυθμίσεις
Ποιότητα	<ul style="list-style-type: none">• Αυτόματη*• Πρόχειρη• Κανονική• Φωτογραφία
Χειρισμός χαρτιού	Πατήστε το κουμπί επιλογής  για να μεταβείτε στο μενού Χειρισμός χαρτιού . Για περισσότερες πληροφορίες, δείτε Μενού "Χειρισμός χαρτιού" .
* Προεπιλεγμένη εργοστασιακή ρύθμιση	

Μενού "Ρύθμιση Fax"

Μπορείτε να αποκτήσετε πρόσβαση στο μενού **Ρύθμιση Fax** εάν επιλέξετε **Αλλαγή προεπιλεγμένων ρυθμίσεων Fax** από το μενού **Ρύθμιση παραμέτρων** ή εάν επιλέξετε **Ρύθμιση Fax** από το μενού **Fax**. Για περισσότερες πληροφορίες, δείτε [Μενού "Ρύθμιση fax"](#).

Μενού "Προεπιλεγμένες ρυθμίσεις σάρωσης"

Μπορείτε να προβάλετε ή να αλλάξετε τις ρυθμίσεις του μενού **Προεπιλεγμένες ρυθμίσεις σάρωσης** εάν επιλέξετε **Αλλαγή προεπιλεγμένων ρυθμίσεων σάρωσης** από το μενού **Ρύθμιση παραμέτρων** ή εάν επιλέξετε **Αλλαγή προεπιλεγμένων ρυθμίσεων** από το μενού **Σάρωση**.

Στοιχείο μενού	Ρυθμίσεις
Έγχρωμο	<ul style="list-style-type: none">• Έγχρωμο*• Ασπρόμαυρο
Ποιότητα	<ul style="list-style-type: none">• Αυτόματη*• 150 dpi• 300 dpi• 600 dpi
Μέγεθος πρωτοτύπου	<ul style="list-style-type: none">• Αυτόματη ανίχνευση*• L• 2L• A6• A5• B5• A4• Wallet• 3x5• 4x6• 5x7• 8x10• 8,5x11
* Προεπιλεγμένη εργοστασιακή ρύθμιση	

Μενού "Προεπιλεγμένες ρυθμίσεις Bluetooth"

Μπορείτε να προβάλετε ή να αλλάξετε τις ρυθμίσεις του μενού **Προεπιλεγμένες ρυθμίσεις Bluetooth** εάν επιλέξετε **Αλλαγή προεπιλεγμένων ρυθμίσεων Bluetooth** από το μενού **Ρύθμιση παραμέτρων**. Για περισσότερες πληροφορίες, δείτε [Λειτουργία Bluetooth](#).







Μενού "Προεπιλεγμένες ρυθμίσεις PictBridge"

Μπορείτε να προβάλετε ή να αλλάξετε τις **Προεπιλεγμένες ρυθμίσεις PictBridge** εάν επιλέξετε **Αλλαγή προεπιλεγμένων ρυθμίσεων PictBridge** από το μενού **Ρύθμιση παραμέτρων**.

Στοιχείο μενού	Ρυθμίσεις
Μέγεθος φωτογραφίας	<ul style="list-style-type: none">• Hagaki• L• 2L• 60x80 χιλ.• A6• 10x15 εκ.• A5• B5• A4• 13x18 εκ.• 3,5x 5"• 4x6"• 5x7"• 8x10"• 8,5x11"
Διάταξη	<ul style="list-style-type: none">• Αυτόματη*• Χωρίς περίγραμμα (1 ανά σελίδα)• Μία φωτογραφία στο κέντρο• 1 ανά σελίδα• 2 ανά σελίδα• 3 ανά σελίδα• 4 ανά σελίδα• 6 ανά σελίδα• 8 ανά σελίδα• 16 ανά σελίδα
Ποιότητα	<ul style="list-style-type: none">• Αυτόματη*• Πρόχειρη• Κανονική• Φωτογραφία
Χειρισμός χαρτιού	Πατήστε το κουμπί επιλογής  για να μεταβείτε στο μενού Χειρισμός χαρτιού . Για περισσότερες πληροφορίες, δείτε Μενού "Χειρισμός χαρτιού" .
* Προεπιλεγμένη εργοστασιακή ρύθμιση	

Μενού "Εγκατάσταση δικτύου"

Μπορείτε να αποκτήσετε πρόσβαση στο μενού **Ρύθμιση παραμέτρων** εάν επιλέξετε **Εγκατάσταση δικτύου** από το μενού **Ρύθμιση παραμέτρων**.

Στοιχείο μενού	Ρυθμίσεις
Εκτύπωση σελίδας εγκατάστασης δικτύου	Πατήστε το κουμπί επιλογής  για να εκτυπώσετε μια λίστα με τις ρυθμίσεις δικτύου.
Μενού "Ασύρματη λειτουργία"	Πατήστε το κουμπί επιλογής  για να μεταβείτε στο μενού Ρύθμιση ασύρματης λειτουργίας . Για περισσότερες πληροφορίες, δείτε Μενού "Ασύρματη λειτουργία" .
TCP/IP	Πατήστε το κουμπί επιλογής  για να μεταβείτε στο μενού TCP/IP . Για περισσότερες πληροφορίες, δείτε Μενού "TCP/IP" .
Μενού "Ώρα δικτύου"	Πατήστε το κουμπί επιλογής  για να μεταβείτε στο μενού Ώρα δικτύου . Από το μενού "Ώρα δικτύου", πατήστε το αριστερό ή δεξιό βέλος   για να ενεργοποιήσετε ή να απενεργοποιήσετε τον Διακομιστή ώρας και, στη συνέχεια, πατήστε το κουμπί Πίσω για να

αποθηκεύσετε τις ρυθμίσεις.

ΣΗΜΕΙΩΣΗ: Όταν είναι ενεργοποιημένος ο **Διακομιστής ώρας**, η ασύρματη κάρτα Ethernet ενημερώνει την ώρα του εκτυπωτή μία φορά την ημέρα ή κάθε φορά που ενεργοποιείτε τον εκτυπωτή.



Ενεργό δίκτυο

- Αυτόματη
- Ethernet 10/100
- Wireless 802.11b/g

* Προεπιλεγμένη εργοστασιακή ρύθμιση











Μενού "Ασύρματη Λειτουργία"

Μπορείτε να προβάλετε ή να αλλάξετε τις ρυθμίσεις του μενού **Ρυθμίσεις ασύρματης λειτουργίας** εάν επιλέξετε το μενού **Ασύρματη Λειτουργία** από το μενού **Εγκατάσταση δικτύου**.

Στοιχείο μενού	Ρυθμίσεις
Εκτύπωση σελίδας ρύθμισης ασύρματης λειτουργίας	Πατήστε το κουμπί επιλογής  για να εκτυπώσετε μια λίστα με τις ρυθμίσεις του ασύρματου δικτύου.
Όνομα δικτύου	Υποδεικνύει το SSID που χρησιμοποιείτε. ΣΗΜΕΙΩΣΗ: Δεν μπορείτε να αλλάξετε την τιμή του πεδίου Όνομα δικτύου.
Ισχύς ασύρματου σήματος	Πατήστε το κουμπί επιλογής  για να εμφανίσετε την τρέχουσα ισχύ του σήματος.
* Προεπιλεγμένη εργοστασιακή ρύθμιση	

Μενού "TCP/IP"

Μπορείτε να προβάλετε ή να αλλάξετε τις ρυθμίσεις του μενού **TCP/IP** εάν επιλέξετε **TCP/IP** από το μενού **Εγκατάσταση δικτύου**.

Στοιχείο μενού	Ρυθμίσεις
Ενεργοποίηση DHCP	<ul style="list-style-type: none">• Ναι*• Όχι ΣΗΜΕΙΩΣΗ: Δεν μπορείτε να αλλάξετε ή να ορίσετε Διεύθυνση IP, IP μάσκας δικτύου, Πύλη IP εάν είναι ενεργοποιημένη η επιλογή DHCP.
Ορισμός διεύθυνσης IP	Πατήστε το κουμπί επιλογής  για να μεταβείτε στο μενού Ορισμός διεύθυνσης IP . Από το μενού Ορισμός διεύθυνσης IP , χρησιμοποιήστε το πληκτρολόγιο για να καταχωρήσετε διεύθυνση IP. Πατήστε το δεξί βέλος  για να εισαγάγετε ένα σύνολο αριθμών στο επόμενο πεδίο ή το αριστερό βέλος  για να διαγράψετε μια καταχώρηση. Πατήστε το κουμπί Πίσω  για να αποθηκεύσετε τις ρυθμίσεις. ΣΗΜΕΙΩΣΗ: Εάν η επιλογή DHCP είναι ενεργοποιημένη, δεν μπορείτε να αλλάξετε τη διεύθυνση IP.
Ορισμός IP μάσκας δικτύου	Πατήστε το κουμπί επιλογής  για να μεταβείτε στο μενού Ορισμός IP μάσκας δικτύου . Από το μενού Ορισμός IP μάσκας δικτύου , χρησιμοποιήστε το πληκτρολόγιο για να εισαγάγετε διεύθυνση IP. Πατήστε το δεξί βέλος  για να εισαγάγετε ένα σύνολο αριθμών στο επόμενο πεδίο ή το αριστερό βέλος  για να διαγράψετε μια καταχώρηση. Πατήστε το κουμπί Πίσω  για να αποθηκεύσετε τις ρυθμίσεις. ΣΗΜΕΙΩΣΗ: Εάν η επιλογή DHCP είναι ενεργοποιημένη, δεν μπορείτε να αλλάξετε τη διεύθυνση IP.
Ορισμός πύλης IP	Πατήστε το κουμπί επιλογής  για να μεταβείτε στο μενού Ορισμός πύλης IP . Από το μενού Ορισμός πύλης IP , χρησιμοποιήστε το πληκτρολόγιο για να εισαγάγετε διεύθυνση IP. Πατήστε το δεξί βέλος  για να εισαγάγετε ένα σύνολο αριθμών στο επόμενο πεδίο ή το αριστερό βέλος



← για να διαγράψετε μια καταχώρηση. Πατήστε το κουμπί **Πίσω**  για να αποθηκεύσετε τις ρυθμίσεις.

ΣΗΜΕΙΩΣΗ: Εάν η επιλογή DHCP είναι ενεργοποιημένη, δεν μπορείτε να αλλάξετε τη διεύθυνση IP.







* Προεπιλεγμένη εργοστασιακή ρύθμιση

Λειτουργία "Συντήρηση"

Για να αποκτήσετε πρόσβαση στις επιλογές της λειτουργίας **Συντήρηση**:

- Από το κύριο μενού, πατήστε το πάνω ή το κάτω **βέλος**   για να μεταβείτε στην επιλογή **Συντήρηση**.
- Πατήστε το κουμπί **επιλογής** .

Μενού της λειτουργίας "Συντήρηση"

Στοιχείο μενού	Ενέργεια
Έλεγχος στάθμης μελανιού	Πατήστε το κουμπί επιλογής  για να προβάλετε την τρέχουσα στάθμη μελανιού για κάθε κασέτα στην οθόνη.
Καθαρισμός κασετών	Πατήστε το κουμπί επιλογής  για να καθαρίσετε τις κασέτες μελανιού.
Ευθυγράμμιση κασετών	Πατήστε το κουμπί επιλογής  για να ευθυγραμμίσετε τις κασέτες μελανιού.
Αλλαγή κασετών εκτύπωσης	Πατήστε το κουμπί επιλογής  για να προβάλετε τα βήματα που δίνουν τις λεπτομέρειες για τον τρόπο αλλαγής κασετών μελανιού.
Εκτύπωση δοκιμαστικής σελίδας	Πατήστε το κουμπί επιλογής  για να εκτυπώσετε μια δοκιμαστική σελίδα.
Διαγνωστικό εργαλείο κλήσεων	<ul style="list-style-type: none">• Απενεργοποίηση*• Ενεργοποίηση ήχου• Εκτύπωση αναφοράς σημάτων T30• Ήχος και αναφορά
Επαναφορά προεπιλογών	Πατήστε το κουμπί επιλογής  για να επαναφέρετε όλες τις εργοστασιακές προεπιλεγμένες ρυθμίσεις.

* Προεπιλεγμένη εργοστασιακή ρύθμιση

PictBridge

Ο εκτυπωτής σας μεταβαίνει αυτόματα στη λειτουργία **PictBridge** όταν συνδέετε φωτογραφική μηχανή PictBridge. Μπορείτε να εκτυπώσετε φωτογραφίες χρησιμοποιώντας τα στοιχεία ελέγχου της φωτογραφικής μηχανής. Για περισσότερες πληροφορίες, δείτε [Εκτύπωση φωτογραφιών από φωτογραφική μηχανή με δυνατότητα PictBridge](#).

Για να εμφανίσετε ή να αλλάξετε τις προεπιλεγμένες ρυθμίσεις εκτύπωσης **PictBridge**, πατήστε το κουμπί **Μενού** .

Μενού "Προεπιλεγμένες ρυθμίσεις εκτύπωσης PictBridge"







Στοιχείο μενού	Ρυθμίσεις
Μέγεθος φωτογραφίας	<ul style="list-style-type: none">• Hagaki• L• 2L• 60x80mm• A6• 10x15cm• A5

	<ul style="list-style-type: none"> • B5 • A4 • 13x18cm • 3.5x5" • 4x6" • 5x7" • 8x10" • 8,5x11" <p>ΣΗΜΕΙΩΣΗ: Η επιλογή Μέγεθος φωτογραφίας εξαρτάται από τον κωδικό χώρας ή περιοχής που επιλέξατε κατά την αρχική εγκατάσταση.</p>
Διάταξη	<ul style="list-style-type: none"> • Αυτόματη* • Χωρίς περίγραμμα (1 ανά σελίδα) • Μία φωτογραφία στο κέντρο • 1 ανά σελίδα • 2 ανά σελίδα • 3 ανά σελίδα • 4 ανά σελίδα • 6 ανά σελίδα • 8 ανά σελίδα • 16 ανά σελίδα
Ποιότητα	<ul style="list-style-type: none"> • Αυτόματη* • Πρόχειρη • Κανονική • Φωτογραφία
Χειρισμός χαρτιού	<p>Πατήστε το κουμπί επιλογής  για να εισέλθετε στο μενού Χειρισμός χαρτιού και, στη συνέχεια, επιλέξτε το μέγεθος και τον τύπο της κενής σελίδας που τοποθετείται στη θήκη εισόδου. Εάν διαθέτετε προαιρετική θήκη εισόδου, μπορείτε επίσης να προσδιορίσετε την προέλευση του χαρτιού. Για περισσότερες πληροφορίες, δείτε Μενού "Χειρισμός χαρτιού".</p>
* Προεπιλεγμένη εργοστασιακή ρύθμιση	

Λειτουργία Bluetooth



Για εκτύπωση από εξωτερική συσκευή με δυνατότητα Bluetooth, πρέπει να συνδέσετε έναν προσαρμογέα USB Bluetooth στη θύρα PictBridge. Το εικονίδιο Bluetooth  εμφανίζεται στην οθόνη μόλις ενεργοποιηθεί ο προσαρμογέας USB Bluetooth.

Για να προβάλετε ή να αλλάξετε τις **Προεπιλεγμένες ρυθμίσεις Bluetooth**:

1. Πατήστε το πάνω ή κάτω **βέλος**   για να μεταβείτε στην επιλογή **Ρύθμιση** και, στη συνέχεια, πατήστε το κουμπί **επιλογής** .
2. Πατήστε το πάνω ή κάτω **βέλος**   για να μετακινηθείτε στην επιλογή **Αλλαγή προεπιλεγμένων ρυθμίσεων Bluetooth** και, στη συνέχεια, πατήστε το κουμπί **επιλογής** .

Μενού "Προεπιλεγμένες ρυθμίσεις Bluetooth"

Στοιχείο μενού	Ρυθμίσεις
Ενεργοποίηση Bluetooth	<ul style="list-style-type: none"> • Ενεργοποίηση* • Απενεργοποίηση <p>ΣΗΜΕΙΩΣΗ: Όταν η επιλογή Ενεργοποίηση Bluetooth έχει ρυθμιστεί σε Ενεργοποίηση, ο εκτυπωτής αποδέχεται τις συνδέσεις Bluetooth και επιτρέπει στον προσαρμογέα USB Bluetooth να επικοινωνήσει με άλλες συσκευές με δυνατότητα Bluetooth.</p>
Λειτουργία	

εντοπισμού	<ul style="list-style-type: none"> • Ενεργοποίηση* • Απενεργοποίηση <p>ΣΗΜΕΙΩΣΗ: Ρυθμίστε τη Λειτουργία εντοπισμού σε "Ενεργοποίηση" εάν θέλετε άλλες συσκευές με δυνατότητα Bluetooth να εντοπίζουν τον προσαρμογέα USB Bluetooth που είναι συνδεδεμένος στον εκτυπωτή σας.</p>
Ασφάλεια	<ul style="list-style-type: none"> • Χαμηλό* • Υψηλό
Κλειδί πρόσβασης	<p>Ορίστε ένα κλειδί πρόσβασης. Οποιαδήποτε εξωτερική συσκευή με δυνατότητα Bluetooth απαιτεί την εισαγωγή αυτού του κλειδιού πρόσβασης πριν την αποστολή εργασιών εκτύπωσης.</p> <p>ΣΗΜΕΙΩΣΗ: Απαιτείται ο προσδιορισμός ενός κλειδιού πρόσβασης μόνο εάν το Επίπεδο ασφαλείας έχει ρυθμιστεί σε Υψηλό.</p>
Διαγραφή όλων των αξιόπιστων συσκευών	<p>Πατήστε το κουμπί επιλογής, , για να διαγράψετε τις καταχωρήσεις της λίστας αξιόπιστων συσκευών.</p> <p>ΣΗΜΕΙΩΣΗ: Ο εκτυπωτής σας αποθηκεύει το μέγιστο οκτώ εξωτερικές συσκευές με δυνατότητα Bluetooth (αξιόπιστες συσκευές). Όταν ο εκτυπωτής εντοπίσει περισσότερες από οκτώ συσκευές, η λιγότερο πρόσφατα χρησιμοποιημένη συσκευή αφαιρείται από τη λίστα.</p>
Όνομα συσκευής	<p>Το όνομα που έχει αντιστοιχιστεί στον προσαρμογέα USB Bluetooth. Κατά την εκτύπωση από εξωτερική συσκευή με δυνατότητα Bluetooth, θα πρέπει να επιλεγεί το Όνομα συσκευής ή η Διεύθυνση συσκευής.</p>
Διεύθυνση συσκευής	<p>Η διεύθυνση του προσαρμογέα USB Bluetooth. Κατά την εκτύπωση από εξωτερική συσκευή με δυνατότητα Bluetooth, θα πρέπει να επιλεγεί το Όνομα συσκευής ή η Διεύθυνση συσκευής.</p> <p>ΣΗΜΕΙΩΣΗ: Δεν μπορείτε να αλλάξετε τη Διεύθυνση συσκευής.</p>
Χειρισμός χαρτιού	<p>Πατήστε το κουμπί επιλογής, , για να εισέλθετε στο μενού Χειρισμός χαρτιού και, στη συνέχεια, επιλέξτε το μέγεθος και τον τύπο της κενής σελίδας που έχει τοποθετηθεί στη θήκη εισόδου. Εάν διαθέτετε προαιρετική θήκη εισόδου, μπορείτε επίσης να προσδιορίσετε την προέλευση του χαρτιού. Για περισσότερες πληροφορίες, δείτε Μενού "Χειρισμός χαρτιού".</p>
*Προεπιλεγμένη εργοστασιακή ρύθμιση	

Εγκατάσταση του εσωτερικού προσαρμογέα ασύρματης/Ethernet σύνδεσης Dell 966

- [Ελάχιστες απαιτήσεις εγκατάστασης](#)
- [Ρυθμίσεις δικτύου ασύρματης σύνδεσης](#)
- [Κρυπτογράφηση ασύρματου δικτύου](#)
- [Εγκατάσταση και ρύθμιση του προσαρμογέα](#)
- [Ρύθμιση παραμέτρων του προσαρμογέα χρησιμοποιώντας το Βοηθητικό πρόγραμμα ρύθμισης ασύρματης σύνδεσης](#)

 **ΣΗΜΕΙΩΣΗ:** Ο εσωτερικός προσαρμογέας ασύρματης/Ethernet σύνδεσης Dell 966 ενδέχεται να μην είναι διαθέσιμος σε όλες τις περιοχές. Επικοινωνήστε με τον τοπικό αντιπρόσωπο πωλήσεων της Dell για να διαπιστώσετε εάν είναι διαθέσιμος.

Ελάχιστες απαιτήσεις εγκατάστασης

- Εσωτερικός προσαρμογέας ασύρματης/ethernet σύνδεσης Dell™ 966
- Εκτυπωτής Dell Photo All-In-One Printer 966
- Ένα υπάρχον ασύρματο δίκτυο
- Το CD *Drivers and Utilities* που συνοδεύει τον εκτυπωτή
- Υπολογιστής στον οποίο εκτελείται ένα από τα εξής λειτουργικά συστήματα:
 - Windows Vista™
 - Windows® XP
 - Windows 2000

Ρυθμίσεις δικτύου ασύρματης σύνδεσης

Ενδέχεται να χρειαστείτε ορισμένες ρυθμίσεις δικτύου ασύρματης σύνδεσης για να ρυθμίσετε τον προσαρμογέα που έχετε εγκαταστήσει στον εκτυπωτή. Ορίστε μερικές από τις ρυθμίσεις που ενδέχεται να απαιτηθούν:

- Όνομα δικτύου, γνωστό και ως SSID (Service Set ID)
- Τύπος BSS (Basic Service Set) (ο τύπος του ασύρματου δικτύου που χρησιμοποιείτε—Ad-Hoc ή υποδομής)
- Αριθμός ασύρματου καναλιού
- Έλεγχος ταυτότητας και τύπος κρυπτογράφησης
- Κλειδιά ασφαλείας

Κρυπτογράφηση ασύρματου δικτύου

Υποστηρίζονται οι εξής τύποι ασφαλείας:

- Χωρίς ασφάλεια
- WEP με κλειδί 64 bit ή 128 bit
- WPA με μηχανισμό κρυπτογράφησης 128 bit TKIP ή 128 bit AES-CCMP

Ένα κλειδί WPA (Προστατευμένη πρόσβαση WiFi) που έχει ήδη οριστεί για κοινή χρήση λειτουργεί όπως ένας κωδικός πρόσβασης και πρέπει να πληροί τα εξής κριτήρια:

- Εάν χρησιμοποιείτε δεκαεξαδικούς (Hex) χαρακτήρες τα έγκυρα κλειδιά πρέπει να έχουν μήκος 64 χαρακτήρων.
- Εάν χρησιμοποιείτε ASCII τα έγκυρα κλειδιά πρέπει να έχουν μήκος τουλάχιστον 8 χαρακτήρων.

Το δίκτυο ασύρματης σύνδεσης πρέπει να χρησιμοποιεί από ένα έως τέσσερα κλειδιά WEP. Ένα κλειδί WEP λειτουργεί σαν κωδικός πρόσβασης και πρέπει να πληροί τα ακόλουθα κριτήρια:

- Εάν χρησιμοποιείτε δεκαεξαδικούς (Hex) χαρακτήρες, τα έγκυρα κλειδιά έχουν μήκος 10 ή 26 χαρακτήρες.
- Εάν χρησιμοποιείτε ASCII, τα έγκυρα κλειδιά έχουν μήκος 5 ή 13 χαρακτήρες.

Εγκατάσταση και ρύθμιση του προσαρμογέα

Εγκατάσταση του προσαρμογέα

1. Απενεργοποιήστε τον εκτυπωτή και, στη συνέχεια, αποσυνδέστε το καλώδιο τροφοδοσίας από την πρίζα.

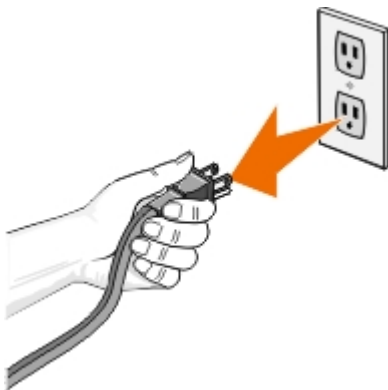

⚠ ΠΡΟΣΟΧΗ: Εάν δεν αποσυνδέσετε τον εκτυπωτή ενδέχεται να προκαλέσετε ζημιά στον εκτυπωτή και την κάρτα. Βεβαιωθείτε πως ο εκτυπωτής είναι απενεργοποιημένος και πως το καλώδιο τροφοδοσίας έχει αποσυνδεθεί από την πρίζα πριν προχωρήσετε.

2. Αφαιρέστε το πίσω κάλυμμα πιέζοντας την καρτέλα που βρίσκεται στα αριστερά και, στη συνέχεια, τραβώντας το κάλυμμα από τον εκτυπωτή.
3. Αφαιρέστε τις βίδες και την πλάκα του καλύμματος.



⚠ ΠΡΟΣΟΧΗ: Οι προσαρμογείς ασύρματου δικτύου παθαίνουν εύκολα ζημιά από τον στατικό ηλεκτρισμό. Ακουμπήστε κάτι μεταλλικό, όπως τον σκελετό του εκτυπωτή, πριν ακουμπήσετε την κάρτα.

4. Βγάλτε από τη συσκευασία τον προσαρμογέα. Αποθηκεύστε τη συσκευασία.

5. Ευθυγραμμίστε τις άκρες του προσαρμογέα με τους οδηγούς που βρίσκονται στα αριστερά και τα δεξιά και, στη συνέχεια, σπρώξτε τον προσαρμογέα μέσα στον εκτυπωτή. Είναι φυσιολογικό να μην είναι ευθυγραμμισμένος ο προσαρμογέας με την πίσω πλευρά του εκτυπωτή, μέχρι να ολοκληρώσετε το βήμα 6.

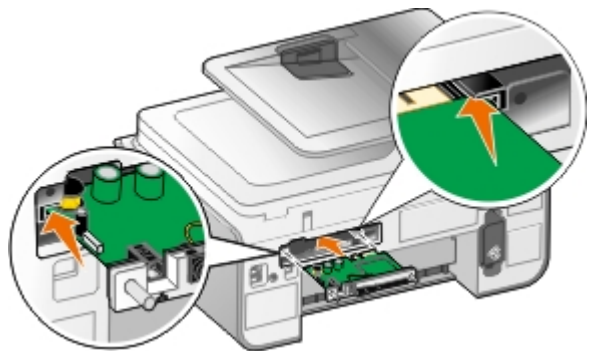

ΣΗΜΕΙΩΣΗ: Για να βεβαιωθείτε πως η ευθυγράμμιση του προσαρμογέα έχει γίνει σωστά, βεβαιωθείτε πως η θύρα Ethernet βρίσκεται στα αριστερά του προσαρμογέα.

6. Σφίξτε τις βίδες που βρίσκονται στα αριστερά και τα δεξιά για να ασφαλίσετε τον προσαρμογέα.



7. Περιστρέψτε την κεραία μέχρι να στραφεί προς τα επάνω.

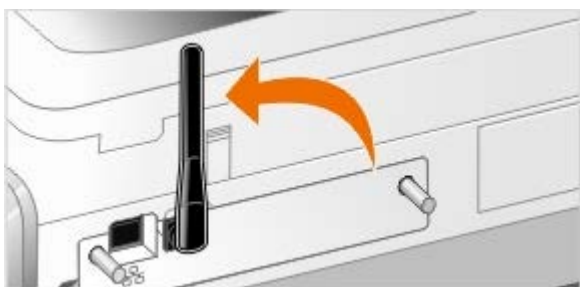

Είστε πλέον έτοιμοι να ρυθμίσετε τον προσαρμογέα ώστε να λειτουργήσει με το ασύρματο δίκτυο Ethernet.

Ρύθμιση του προσαρμογέα για λειτουργία σε ασύρματο δίκτυο

1. Συνδέστε το καλώδιο τροφοδοσίας του εκτυπωτή στην πρίζα.
2. Πατήστε το κουμπί **Λειτουργίας**.
3. *Εάν χρησιμοποιείτε τον εκτυπωτή σας με καινούργιο υπολογιστή Dell:* Συνδέστε το καλώδιο USB μεταξύ της θύρας στην πίσω πλευρά του εκτυπωτή και της θύρας στην πίσω πλευρά του υπολογιστή και, στη συνέχεια, μεταβείτε στο [βήμα 8](#).

Εάν χρησιμοποιείτε τον εκτυπωτή σας με υπάρχοντα υπολογιστή: Προχωρήστε στο επόμενο βήμα.

4. Βεβαιωθείτε ότι ο υπολογιστής σας είναι ενεργοποιημένος και στη συνέχεια τοποθετήστε το CD *Drivers and Utilities*. Γίνεται αυτόματη εκκίνηση του CD.

ΣΗΜΕΙΩΣΗ: Εάν δεν διαθέτετε το CD *Drivers and Utilities*, μπορείτε να πραγματοποιήσετε λήψη του κατάλληλου λογισμικού από τη διεύθυνση support.dell.com.

5. Επιλέξτε **Μέσω ασύρματου δικτύου** και στη συνέχεια κάντε κλικ στην επιλογή **Επόμενο**.

6. Επιλέξτε **Συμφωνώ με τους όρους της παρούσας Άδειας χρήσης** και, στη συνέχεια, επιλέξτε **Επόμενο**.
7. Διαβάστε τις πληροφορίες σχετικά με τις εξαιρέσεις τείχους προστασίας και, στη συνέχεια, κάντε κλικ στην επιλογή **Επόμενο**.
8. Επιλέξτε τις ρυθμίσεις ασύρματης σύνδεσης που θέλετε να χρησιμοποιήσετε και στη συνέχεια, κάντε κλικ στο **Επόμενο**.

Ακολουθήστε τις οδηγίες που εμφανίζονται στην οθόνη για να ολοκληρώσετε την εγκατάσταση. Για περισσότερες πληροφορίες σχετικά με τη ρύθμιση παραμέτρων του προσαρμογέα για λειτουργία στο δίκτυο, δείτε [Ρύθμιση παραμέτρων του προσαρμογέα χρησιμοποιώντας το Βοηθητικό πρόγραμμα ρύθμισης ασύρματης σύνδεσης](#).

 **ΣΗΜΕΙΩΣΗ:** Ενδέχεται να απαιτείται το όνομα δικτύου (SSID) και οι ρυθμίσεις ασφαλείας για το δίκτυο ασύρματης σύνδεσης στο οποίο θέλετε να συνδεθείτε, ώστε να ολοκληρώσετε τα βήματα αυτού του οδηγού εγκατάστασης. Για περισσότερες πληροφορίες συμβουλευθείτε το διαχειριστή του δικτύου σας ασύρματης σύνδεσης ή την τεκμηρίωση του δικτύου σας.

Για περισσότερες πληροφορίες σχετικά με τη ρύθμιση παραμέτρων του προσαρμογέα για λειτουργία στο δίκτυο, δείτε [Ρύθμιση παραμέτρων του προσαρμογέα χρησιμοποιώντας το Βοηθητικό πρόγραμμα ρύθμισης ασύρματης σύνδεσης](#).

Ρύθμιση του προσαρμογέα για λειτουργία σε δίκτυο Ethernet

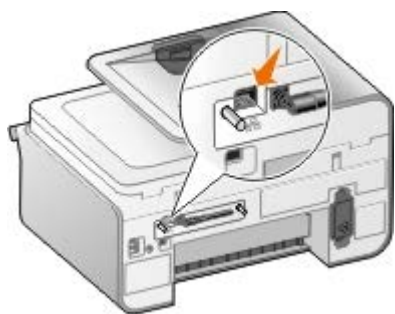

1. Συνδέστε τον εκτυπωτή στο δίκτυο με χρήση καλωδίου Ethernet (διατίθεται ξεχωριστά).
2. Συνδέστε το καλώδιο τροφοδοσίας του εκτυπωτή στην πρίζα και, στη συνέχεια, πατήστε το κουμπί **Λειτουργίας** .
3. Τοποθετήστε το CD *Drivers and Utilities* που συνοδεύει τον εκτυπωτή. Γίνεται αυτόματη εκκίνηση του CD.

 **ΣΗΜΕΙΩΣΗ:** Εάν δεν διαθέτετε το CD *Drivers and Utilities*, μπορείτε να πραγματοποιήσετε λήψη του κατάλληλου λογισμικού από τη διεύθυνση support.dell.com.

4. Επιλέξτε **Μέσω καλωδίου Ethernet** και, στη συνέχεια, κάντε κλικ στο **Επόμενο**.
5. Επιλέξτε **Συμφωνώ με τους όρους της παρούσας Άδειας χρήσης** για να αποδεχτείτε την άδεια χρήσης.
6. Διαβάστε τις πληροφορίες σχετικά με τις εξαιρέσεις τείχους προστασίας και, στη συνέχεια, κάντε κλικ στην επιλογή **Επόμενο**.
7. Ο εκτυπωτής θα πρέπει να εμφανιστεί στη λίστα εκτυπωτών και θα πρέπει να είναι ήδη επιλεγμένος. Επιλέξτε **Επόμενο** για να ξεκινήσετε τη διαδικασία εγκατάστασης.

Εάν ο εκτυπωτής δεν εμφανίζεται, ενδέχεται να πρέπει να ρυθμίσετε με μη αυτόματο τρόπο τη διεύθυνση IP του προσαρμογέα για να λειτουργεί στο δίκτυο.

Για περισσότερες πληροφορίες σχετικά με τη ρύθμιση παραμέτρων του προσαρμογέα για λειτουργία στο δίκτυο, δείτε [Ρύθμιση παραμέτρων του προσαρμογέα χρησιμοποιώντας το Βοηθητικό πρόγραμμα ρύθμισης ασύρματης σύνδεσης](#).

Ρύθμιση του εκτυπωτή χρησιμοποιώντας τη Σύνθετη εγκατάσταση

1. Συνδέστε το καλώδιο τροφοδοσίας του εκτυπωτή στην πρίζα και, στη συνέχεια, πατήστε το κουμπί **Λειτουργίας** .

2. Τοποθετήστε το CD *Drivers and Utilities* που συνοδεύει τον εκτυπωτή. Γίνεται αυτόματη εκκίνηση του CD.

 **ΣΗΜΕΙΩΣΗ:** Εάν δεν διαθέτετε το CD *Drivers and Utilities*, μπορείτε να πραγματοποιήσετε λήψη του κατάλληλου λογισμικού από τη διεύθυνση support.dell.com.

3. Επιλέξτε **Σύνθετη εγκατάσταση** και, στη συνέχεια, κάντε κλικ στο **Επόμενο**.
4. Επιλέξτε τον τρόπο σύνδεσης του εκτυπωτή στο δίκτυο και, στη συνέχεια, κάντε κλικ στο **Επόμενο**.
5. Επιλέξτε **Συμφωνώ με τους όρους της παρούσας Άδειας χρήσης** για να αποδεχτείτε την άδεια χρήσης.
6. Εάν επιλέξατε *Ομότιμη λειτουργία (Υπολογιστής-πελάτης)*: Εισάγετε το όνομα του απομακρυσμένου υπολογιστή και το όνομα του κοινόχρηστου εκτυπωτή και, στη συνέχεια, κάντε κλικ στο **Επόμενο**. Ακολουθήστε τις οδηγίες που εμφανίζονται στην οθόνη για να ολοκληρώσετε την εγκατάσταση.

Εάν επιλέξατε *Ομότιμη λειτουργία (Κεντρικός υπολογιστής)*: Επιλέξτε **Θέλω να είναι κοινόχρηστος ο εκτυπωτής μου**, εισάγετε το Κοινόχρηστο όνομα του εκτυπωτή και, στη συνέχεια, κάντε κλικ στο **Επόμενο**. Ακολουθήστε τις οδηγίες που εμφανίζονται στην οθόνη για να ολοκληρώσετε την εγκατάσταση.

Εάν επιλέξατε *Προσαρμογέας ασύρματης σύνδεσης Dell 3300*: Ακολουθήστε τις οδηγίες που εμφανίζονται στην οθόνη για να ολοκληρώσετε την εγκατάσταση.

Ρύθμιση παραμέτρων του προσαρμογέα χρησιμοποιώντας το Βοηθητικό πρόγραμμα ρύθμισης ασύρματης σύνδεσης

Επισκόπηση ρύθμισης παραμέτρων

Για ρύθμιση των παραμέτρων της κάρτας με το Βοηθητικό πρόγραμμα ρύθμισης ασύρματης λειτουργίας θα πρέπει να συνδέσετε τον εκτυπωτή στον οποίο έχετε εγκαταστήσει την κάρτα, σε υπολογιστή μέσω καλωδίου USB και να πραγματοποιήσετε εκκίνηση του CD *Documents and Utilities*. Το Βοηθητικό πρόγραμμα ρύθμισης ασύρματης σύνδεσης σας καθοδηγεί στη διαδικασία ρύθμισης των παραμέτρων. Ο οδηγός μπορεί να εντοπίσει τις ρυθμίσεις του ασύρματου δικτύου με αυτόματο τρόπο ή να σας επιτρέψει να καταχωρήσετε τις ρυθμίσεις παραμέτρων του δικτύου με μη αυτόματο τρόπο.

Πριν να ρυθμίσετε τις παραμέτρους του προσαρμογέα, βεβαιωθείτε ότι ο εκτυπωτής σας έχει ρυθμιστεί σωστά:

- Ο προσαρμογέας έχει εγκατασταθεί σωστά στον εκτυπωτή.
- Οι κασέτες εκτύπωσης έχουν τοποθετηθεί σωστά.
- Έχει τοποθετηθεί χαρτί στον εκτυπωτή.
- Ο εκτυπωτής και ο υπολογιστής συνδέονται με το καλώδιο USB.
- Ο εκτυπωτής είναι ενεργοποιημένος και έτοιμος για εγκατάσταση.

Χρήση διαθέσιμης υπάρχουσας ρύθμισης παραμέτρων ασύρματου δικτύου

1. Από την οθόνη **Βρέθηκαν ασύρματα δίκτυα στην περιοχή σας**, επιλέξτε το κατάλληλο **Όνομα δικτύου (SSID)** από τη λίστα και, στη συνέχεια, κάντε κλικ στο **Επόμενο**.
2. Στην οθόνη **Εφαρμογή και επιβεβαίωση ρυθμίσεων ασύρματης σύνδεσης**, ελέγξτε όλα τα χαρακτηριστικά δικτύου για να βεβαιωθείτε πως οι ρυθμίσεις είναι σωστές και, στη συνέχεια, κάντε κλικ στο **Επόμενο** για να εφαρμόσετε τις ρυθμίσεις.

 **ΣΗΜΕΙΩΣΗ:** Εάν κάνετε κλικ στο κουμπί **Επόμενο**, δίνεται η εντολή στο βοηθητικό πρόγραμμα εγκατάστασης, ώστε να επαληθεύσει την ασύρματη επικοινωνία με τον εκτυπωτή. Η διαδικασία επαλήθευσης μπορεί να διαρκέσει έως 120 δευτερόλεπτα.

3. Βεβαιωθείτε ότι ο προσαρμογέας μπορεί να επικοινωνήσει μέσω του δικτύου. Για περισσότερες πληροφορίες, δείτε [Επιβεβαίωση επικοινωνίας δικτύου](#).

Εισαγωγή διαφορετικών ρυθμίσεων παραμέτρων ασύρματου δικτύου

1. Από την οθόνη **Βρέθηκαν ασύρματα δίκτυα στην περιοχή σας**, επιλέξτε **Θέλω να καταχωρήσω διαφορετικό όνομα δικτύου** και κάντε κλικ στο **Επόμενο**.
2. Εάν το όνομα δικτύου (SSID) που θέλετε να χρησιμοποιήσετε είναι διαθέσιμο, επιλέξτε το από τη λίστα και, στη συνέχεια, κάντε κλικ στο **Επόμενο**.

Εάν το όνομα δικτύου (SSID) δεν είναι διαθέσιμο

- a. Επιλέξτε **Θέλω να καταχωρήσω διαφορετικό όνομα δικτύου** και, στη συνέχεια, κάντε κλικ στο **Επόμενο**.
- b. Εισάγετε το **Όνομα δικτύου (SSID)**.
- c. Επιλέξτε το κατάλληλο **Κανάλι** από την αναπτυσσόμενη λίστα. (Η επιλογή **Αυτόματο** είναι η προεπιλογή.)
- d. Επιλέξτε **Ασύρματη λειτουργία**.
 - Για λειτουργία υποδομής, επιλέξτε **Πρόσβαση σε υπάρχον δίκτυο μέσω ασύρματου δρομολογητή (Λειτουργία υποδομής) - Τυπική** και, στη συνέχεια, κάντε κλικ στο **Επόμενο**.

Για επιπλέον οδηγίες σχετικά με τη ρύθμιση, δείτε [Μη αυτόματη διαμόρφωση του προσαρμογέα σε λειτουργία υποδομής](#).

- Για λειτουργία Ad-Hoc, επιλέξτε **Απευθείας πρόσβαση σε άλλους υπολογιστές χωρίς χρήση ασύρματου δρομολογητή (Λειτουργία Ad-Hoc)** και, στη συνέχεια, κάντε κλικ στο **Επόμενο**.

Για επιπλέον οδηγίες σχετικά με τη ρύθμιση, δείτε [Μη αυτόματη ρύθμιση παραμέτρων του προσαρμογέα σε λειτουργία Ad-Hoc](#).

3. Επιλέξτε την κατάλληλη μέθοδο ασφαλείας και στη συνέχεια κάντε κλικ στο κουμπί **Επόμενο**. Εάν δεν εντοπιστεί τύπος ασφαλείας, μεταβείτε στο [βήμα 5](#).
4. Καταχωρήστε το κατάλληλο κλειδί(ά) για το δίκτυο και κάντε κλικ στο κουμπί **Επόμενο**.
5. Στην οθόνη **Εφαρμογή και επιβεβαίωση ρυθμίσεων ασύρματης σύνδεσης**, ελέγξτε όλα τα χαρακτηριστικά δικτύου για να βεβαιωθείτε πως οι ρυθμίσεις είναι σωστές και, στη συνέχεια, κάντε κλικ στο **Επόμενο** για να εφαρμόσετε τις ρυθμίσεις.

 **ΣΗΜΕΙΩΣΗ:** Εάν κάνετε κλικ στο κουμπί **Επόμενο**, δίνεται η εντολή στο βοηθητικό πρόγραμμα εγκατάστασης, ώστε να επαληθεύσει την ασύρματη επικοινωνία με τον εκτυπωτή. Η διαδικασία επαλήθευσης μπορεί να διαρκέσει έως 120 δευτερόλεπτα.

6. Βεβαιωθείτε ότι ο προσαρμογέας μπορεί να επικοινωνήσει μέσω του δικτύου. Για περισσότερες πληροφορίες, δείτε [Επιβεβαίωση επικοινωνίας δικτύου](#).

Μη αυτόματη διαμόρφωση του προσαρμογέα σε λειτουργία υποδομής

Τα βήματα που πρέπει να ακολουθήσετε για να ρυθμίσετε τον προσαρμογέα σε λειτουργία υποδομής διαφέρουν ανάλογα με τις ρυθμίσεις ασφαλείας που έχετε επιλέξει.

- Εάν δεν θέλετε καθόλου ασφάλεια
 1. Από την οθόνη **Ρυθμίσεις ασφαλείας ασύρματης σύνδεσης**, επιλέξτε **Χωρίς ασφάλεια** και, στη συνέχεια, κάντε κλικ στο **Επόμενο**.
 2. Στην οθόνη **Εφαρμογή και επιβεβαίωση ρυθμίσεων ασύρματης σύνδεσης**, ελέγξτε όλα τα χαρακτηριστικά δικτύου για να βεβαιωθείτε πως οι ρυθμίσεις είναι σωστές και, στη συνέχεια, κάντε κλικ στο

Επόμενο για να εφαρμόσετε τις ρυθμίσεις.

3. Βεβαιωθείτε ότι ο προσαρμογέας μπορεί να επικοινωνήσει μέσω του δικτύου. Για περισσότερες πληροφορίες, δείτε [Επιβεβαίωση επικοινωνίας δικτύου](#).

• *Εάν θέλετε να χρησιμοποιήσετε ασφάλεια WEP (Ενσύρματο ισοδύναμο απορρήτου)*

1. Από την οθόνη **Ρυθμίσεις ασφαλείας ασύρματης σύνδεσης**, επιλέξτε **WEP (Ενσύρματο ισοδύναμο απορρήτου)** και, στη συνέχεια, κάντε κλικ στο **Επόμενο**.

Ανοίγει η οθόνη **Πληροφορίες ασφαλείας WEP**.

2. Εισάγετε το κατάλληλο **Κλειδί δικτύου** και, στη συνέχεια, κάντε κλικ στο **Επόμενο**.
3. Στην οθόνη **Εφαρμογή και επιβεβαίωση ρυθμίσεων ασύρματης σύνδεσης**, ελέγξτε όλα τα χαρακτηριστικά δικτύου για να βεβαιωθείτε πως οι ρυθμίσεις είναι σωστές και, στη συνέχεια, κάντε κλικ στο **Επόμενο** για να εφαρμόσετε τις ρυθμίσεις.
4. Βεβαιωθείτε ότι ο προσαρμογέας μπορεί να επικοινωνήσει μέσω του δικτύου. Για περισσότερες πληροφορίες, δείτε [Επιβεβαίωση επικοινωνίας δικτύου](#).

• *Εάν θέλετε να χρησιμοποιήσετε ασφάλεια WPA (Προστατευμένη πρόσβαση Wi-Fi)*

1. Από την οθόνη **Ρυθμίσεις ασφαλείας ασύρματης σύνδεσης**, επιλέξτε **WPA (Προστατευμένη πρόσβαση Wi-Fi)** και, στη συνέχεια, κάντε κλικ στο **Επόμενο**.

Ανοίγει η οθόνη **Πληροφορίες ασφαλείας WPA**.

2. Εισάγετε το κατάλληλο **Κλειδί δικτύου WPA** και, στη συνέχεια, κάντε κλικ στο **Επόμενο**.
3. Στην οθόνη **Εφαρμογή και επιβεβαίωση ρυθμίσεων ασύρματης σύνδεσης**, ελέγξτε όλα τα χαρακτηριστικά δικτύου για να βεβαιωθείτε πως οι ρυθμίσεις είναι σωστές και, στη συνέχεια, κάντε κλικ στο **Επόμενο** για να εφαρμόσετε τις ρυθμίσεις.
4. Βεβαιωθείτε ότι ο προσαρμογέας μπορεί να επικοινωνήσει μέσω του δικτύου. Για περισσότερες πληροφορίες, δείτε [Επιβεβαίωση επικοινωνίας δικτύου](#).

• *Εάν θέλετε να συνδέεστε μόνο σε σημεία πρόσβασης που υποστηρίζουν ασφάλεια WPA2*

1. Από την οθόνη **Ρυθμίσεις ασφαλείας ασύρματης σύνδεσης**, επιλέξτε **WPA (Προστατευμένη πρόσβαση Wi-Fi)** και, στη συνέχεια, κάντε κλικ στο **Σύνθετες ρυθμίσεις WPA**.

Ανοίγει το παράθυρο διαλόγου **Σύνθετες ρυθμίσεις WPA**.

2. Επιλέξτε το πλαίσιο ελέγχου **Χρήση μόνο WPA2 ελέγχου ταυτότητας** και, στη συνέχεια, κάντε κλικ στο **OK**.

Θα επιστρέψετε στην οθόνη **Ρυθμίσεις ασφαλείας ασύρματης σύνδεσης**.

3. Κάντε κλικ στο κουμπί **Επόμενο**.
4. Εισάγετε το κατάλληλο **Κλειδί δικτύου WPA** και, στη συνέχεια, κάντε κλικ στο **Επόμενο**.
5. Στην οθόνη **Εφαρμογή και επιβεβαίωση ρυθμίσεων ασύρματης σύνδεσης**, ελέγξτε όλα τα χαρακτηριστικά δικτύου για να βεβαιωθείτε πως οι ρυθμίσεις είναι σωστές και, στη συνέχεια, κάντε κλικ στο **Επόμενο** για να εφαρμόσετε τις ρυθμίσεις.
6. Βεβαιωθείτε ότι ο προσαρμογέας μπορεί να επικοινωνήσει μέσω του δικτύου. Για περισσότερες πληροφορίες, δείτε [Επιβεβαίωση επικοινωνίας δικτύου](#).

Μη αυτόματη ρύθμιση παραμέτρων του προσαρμογέα σε λειτουργία Ad-Hoc

Τα βήματα που πρέπει να ακολουθήσετε για να ρυθμίσετε τον προσαρμογέα σε λειτουργία Ad-Hoc διαφέρουν ανάλογα με

τις ρυθμίσεις ασφαλείας που έχετε επιλέξει. Οι επιλογές ασφαλείας είναι πιο περιορισμένες σε λειτουργία Ad-Hoc σε σχέση με τη λειτουργία υποδομής.

- *Εάν δεν θέλετε καθόλου ασφάλεια*
 1. Από την οθόνη **Ρυθμίσεις ασφαλείας ασύρματης σύνδεσης**, επιλέξτε **Χωρίς ασφάλεια** και, στη συνέχεια, κάντε κλικ στο **Επόμενο**.
 2. Στην οθόνη **Εφαρμογή και επιβεβαίωση ρυθμίσεων ασύρματης σύνδεσης**, ελέγξτε όλα τα χαρακτηριστικά δικτύου για να βεβαιωθείτε πως οι ρυθμίσεις είναι σωστές και, στη συνέχεια, κάντε κλικ στο **Επόμενο** για να εφαρμόσετε τις ρυθμίσεις.
 3. Βεβαιωθείτε ότι ο προσαρμογέας μπορεί να επικοινωνήσει μέσω του δικτύου. Για περισσότερες πληροφορίες, δείτε [Επιβεβαίωση επικοινωνίας δικτύου](#).
- *Εάν θέλετε να χρησιμοποιήσετε ασφάλεια WEP (Ενσύρματο ισοδύναμο απορρήτου)*
 1. Από την οθόνη **Ρυθμίσεις ασφαλείας ασύρματης σύνδεσης**, επιλέξτε **WEP (Ενσύρματο ισοδύναμο απορρήτου)** και, στη συνέχεια, κάντε κλικ στο **Επόμενο**.
 2. Εισάγετε το κατάλληλο **Κλειδί δικτύου**.
 3. Εάν διαθέτετε επιπλέον κλειδιά δικτύου, επιλέξτε το πλαίσιο ελέγχου **Το δικτυό μου απαιτεί πάνω από ένα κλειδί δικτύου** και, στη συνέχεια, εισάγετε τα επιπλέον κλειδιά δικτύου.
 4. Κάντε κλικ στο κουμπί **Επόμενο**.
 5. Στην οθόνη **Εφαρμογή και επιβεβαίωση ρυθμίσεων ασύρματης σύνδεσης**, ελέγξτε όλα τα χαρακτηριστικά δικτύου για να βεβαιωθείτε πως οι ρυθμίσεις είναι σωστές και, στη συνέχεια, κάντε κλικ στο **Επόμενο** για να εφαρμόσετε τις ρυθμίσεις.
 6. Βεβαιωθείτε ότι ο προσαρμογέας μπορεί να επικοινωνήσει μέσω του δικτύου. Για περισσότερες πληροφορίες, δείτε [Επιβεβαίωση επικοινωνίας δικτύου](#).

Επιβεβαίωση επικοινωνίας δικτύου

Πρέπει να βεβαιωθείτε πως είναι δυνατή η επικοινωνία του προσαρμογέα μέσω δικτύου, πριν ολοκληρώσετε την εγκατάσταση του λογισμικού του εκτυπωτή.

- *Εάν η ρύθμιση των παραμέτρων του προσαρμογέα είχε ολοκληρωθεί με επιτυχία και είναι διαθέσιμος στο δίκτυο*, αφαιρέστε το καλώδιο USB και κάντε κλικ στο **Επόμενο** για να συνεχίσετε την εγκατάσταση του λογισμικού του εκτυπωτή.
- *Εάν δεν ήταν δυνατή η σύνδεση του προσαρμογέα με το ασύρματο δίκτυο*, δοκιμάστε κάποια από τις παρακάτω προτάσεις:
 - Επιλέξτε **Προβολή ρυθμίσεων** για να βεβαιωθείτε πως έχετε ορίσει τις σωστές ρυθμίσεις.
 - Επιλέξτε **Θέλω να αλλάξω τις ρυθμίσεις που έχω ορίσει** και, στη συνέχεια, κάντε κλικ στο **Επόμενο**.
Ακολουθήστε τις οδηγίες που εμφανίζονται στην οθόνη για να ενημερώσετε τις ρυθμίσεις του ασύρματου δικτύου.
 - Επιλέξτε **Τοποθέτησα τον ασύρματο εκτυπωτή μου πιο κοντά στον ασύρματο δρομολογητή. Θα ήθελα να δοκιμάσω ξανά να συνδεθώ** και, στη συνέχεια, κάντε κλικ στο **Επόμενο**.

Τοποθέτηση χαρτιού και πρωτοτύπων εγγράφων

- [Τοποθέτηση χαρτιού στις θήκες](#)
- [Παρουσίαση του Αυτόματου αισθητήρα τύπου χαρτιού](#)
- [Τοποθέτηση πρωτοτύπων εγγράφων](#)

Τοποθέτηση χαρτιού στις θήκες

Τοποθέτηση χαρτιού

1. Αερίστε το χαρτί.



2. Αφαιρέστε τη θήκη χαρτιού. Πιέστε προς τα μέσα το μοχλό και, στη συνέχεια, επεκτείνετε τη θήκη ώστε να μπορεί να χωρέσει το χαρτί.



3. Τοποθετήστε χαρτί στη θήκη χαρτιού και, στη συνέχεια, ρυθμίστε τους οδηγούς χαρτιού.

 **ΣΗΜΕΙΩΣΗ:** Στην προαιρετική θήκη χαρτιού μπορείτε να τοποθετήσετε μόνο χαρτί μεγέθους letter, legal ή A4.

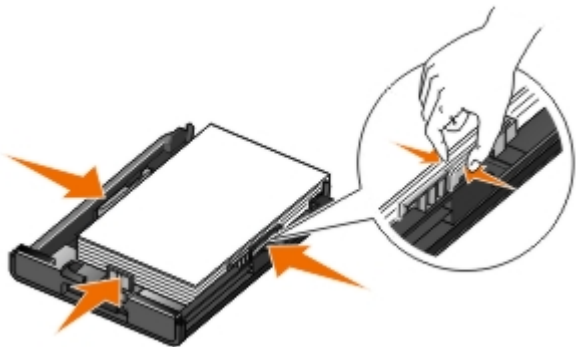

4. Τοποθετήστε ξανά στη θέση της τη θήκη χαρτιού.



5. Προεκτείνετε το στήριγμα χαρτιού στη θήκη χαρτιού και, στη συνέχεια ανασηκώστε το βραχίονα ελέγχου χαρτιού.



ΣΗΜΕΙΩΣΗ: Η θήκη εξόδου χαρτιού χωράει μέχρι και 50 φύλλα χαρτιού.

Οδηγίες για τα μέσα εκτύπωσης

Τοποθετήστε μέχρι και:	Βεβαιωθείτε ότι:
150 φύλλα απλού χαρτιού	<ul style="list-style-type: none"> Οι οδηγοί χαρτιού εφάπτονται στο περίγραμμα του χαρτιού. Η τοποθέτηση του χαρτιού γίνεται με την πλευρά εκτύπωσης στραμμένη προς τα κάτω και με το πάνω μέρος του χαρτιού να μπαίνει πρώτο στον εκτυπωτή. Έχετε επιλέξει ποιότητα εκτύπωσης Αυτόματη, Πρόχειρη, Κανονική ή Φωτογραφία. Μην ενεργοποιήσετε την επιλογή Πρόχειρη εάν έχετε εγκαταστήσει την κασέτα εκτύπωσης φωτογραφιών.
10 φακέλους στη θήκη χαρτιού 1 φάκελο στο εξάρτημα τροφοδοσίας μικρών μέσων	<ul style="list-style-type: none"> Η πλευρά εκτύπωσης του φακέλου είναι στραμμένη προς τα κάτω Μπορείτε, επίσης, να τοποθετήσετε έναν-έναν τους φακέλους στο εξάρτημα τροφοδοσίας μικρών μέσων. Εκτυπώνετε τους φακέλους με Οριζόντιο προσανατολισμό και τη διεύθυνση αποστολέα στα αριστερά. <p>ΣΗΜΕΙΩΣΗ: Εάν πρόκειται να στείλετε γράμμα εντός της Ιαπωνίας, μπορείτε να εκτυπώσετε το φάκελο σε Κατακόρυφο προσανατολισμό με το γραμματόσημο στην κάτω δεξιά γωνία ή σε Οριζόντιο προσανατολισμό με το γραμματόσημο στην κάτω αριστερή γωνία. Για αποστολή ταχυδρομείου σε οποιοδήποτε άλλο μέρος του κόσμου, εκτυπώστε το φάκελο σε Οριζόντιο προσανατολισμό με το γραμματόσημο στην πάνω αριστερή γωνία.</p> <ul style="list-style-type: none"> Έχετε επιλέξει το σωστό μέγεθος φακέλου. Επιλέξτε το επόμενο μεγαλύτερο μέγεθος εάν το ακριβές μέγεθος του φακέλου σας δεν αναγράφεται και προσαρμόστε το δεξί και το αριστερό περιθώριο ώστε το κείμενο του φακέλου να είναι στη σωστή θέση.
20 σελίδες χαρτιού banner	<ul style="list-style-type: none"> Έχετε απομακρύνει όλο το χαρτί από το στήριγμα χαρτιού πριν τοποθετήσετε το χαρτί banner. Χρησιμοποιείτε χαρτί banner που έχει σχεδιαστεί για χρήση με εκτυπωτές inkjet. Έχετε επιλέξει μέγεθος χαρτιού A4 Banner ή Letter Banner. <p>ΣΗΜΕΙΩΣΗ: Για περισσότερες πληροφορίες σχετικά με την τοποθέτηση χαρτιού banner, δείτε Τοποθέτηση χαρτιού Banner.</p>
25 ευχετήριες κάρτες, κάρτες ευρετηρίου, ταχυδρομικές κάρτες ή κάρτες φωτογραφιών στη θήκη χαρτιού	<ul style="list-style-type: none"> Η πλευρά εκτύπωσης των καρτών είναι στραμμένη προς τα κάτω. Μπορείτε, επίσης, να τοποθετήσετε μία-μία τις κάρτες στο εξάρτημα τροφοδοσίας μικρών μέσων.

<p>1 ευχετήρια κάρτα, κάρτα ευρετηρίου, ταχυδρομική κάρτα ή κάρτα φωτογραφιών στο εξάρτημα τροφοδοσίας μικρών μέσων</p> <p>30 φύλλα Hagaki ή κάρτες φωτογραφιών σε χαρτί Hagaki στη θήκη χαρτιού</p> 	<ul style="list-style-type: none"> • Έχετε επιλέξει ποιότητα εκτύπωσης Αυτόματη, Κανονική ή Φωτογραφία.
<p>50 φύλλα φωτογραφικού/ γυαλιστερού χαρτιού ή χαρτιού ματ</p>	<ul style="list-style-type: none"> • Η πλευρά του χαρτιού που θα εκτυπωθεί είναι στραμμένη προς τα κάτω. • Οι οδηγίες χαρτιού εφάπτονται στο περίγραμμα του χαρτιού. • Έχετε επιλέξει ποιότητα εκτύπωσης Αυτόματη, Κανονική ή Φωτογραφία.
<p>Στοιβα σιδερότυπων με πάχος 10 χιλ.</p>	<ul style="list-style-type: none"> • Ακολουθείτε τις οδηγίες τοποθέτησης που θα βρείτε στη συσκευασία των σιδερότυπων. • Η πλευρά των σιδερότυπων που θα εκτυπωθεί είναι στραμμένη προς τα κάτω. • Οι οδηγίες χαρτιού εφάπτονται στο περίγραμμα του σιδερότυπου. • Έχετε επιλέξει ποιότητα εκτύπωσης Αυτόματη, Κανονική ή Φωτογραφία.
<p>50 φύλλα διαφανειών</p>	<ul style="list-style-type: none"> • Η τραχιά πλευρά των διαφανειών είναι στραμμένη προς τα κάτω. • Οι οδηγίες χαρτιού εφάπτονται στο περίγραμμα των διαφανειών. • Έχετε επιλέξει ποιότητα εκτύπωσης Αυτόματη, Πρόχειρη, Κανονική ή Φωτογραφία.
<p>25 φύλλα ετικετών</p>	<ul style="list-style-type: none"> • Η πλευρά των ετικετών που θα εκτυπωθεί είναι στραμμένη προς τα κάτω. • Το πάνω μέρος των ετικετών μπαίνει πρώτο στον εκτυπωτή. • Οι οδηγίες χαρτιού εφάπτονται στο περίγραμμα του χαρτιού.
<p>150 φύλλα επιστολόχαρτου</p>	<ul style="list-style-type: none"> • Η πλευρά του επιστολόχαρτου που θα εκτυπωθεί είναι στραμμένη προς τα κάτω. • Το πάνω μέρος του επιστολόχαρτου μπαίνει πρώτο στον εκτυπωτή. • Οι οδηγίες χαρτιού εφάπτονται στο περίγραμμα του χαρτιού.
<p>150 φύλλα χαρτιού προσαρμοσμένου μεγέθους</p>	<ul style="list-style-type: none"> • Το μέγεθος του χαρτιού κυμαίνεται μεταξύ των ακόλουθων διαστάσεων: Πλάτος: 3,0 – 8,5 ίντσες (76 – 216 χιλ.) Μήκος: 5,0 – 17,0 ίντσες (127 - 432 χιλ.) • Η πλευρά του χαρτιού που θα εκτυπωθεί είναι στραμμένη προς τα κάτω. • Οι οδηγίες χαρτιού εφάπτονται στο περίγραμμα του χαρτιού.

Τοποθέτηση χαρτιού Banner

1. Αφαιρέστε τη θήκη χαρτιού.
2. Αφαιρέστε όλο το χαρτί από τη θήκη.
3. Πιέστε προς τα μέσα το μοχλό και, στη συνέχεια, επεκτείνετε τη θήκη ώστε να μπορεί να χωράει χαρτί μεγέθους legal.



4. Τοποθετήστε ξανά στη θέση της τη θήκη χαρτιού.
5. Κόψτε μόνο τον αριθμό των σελίδων banner που χρειάζονται για το banner.
6. Τοποθετήστε τη στοίβα χαρτιού πάνω σε μια επίπεδη επιφάνεια μπροστά στον εκτυπωτή.
7. Σύρετε το πρώτο φύλλο του banner πάνω από το χερούλι και μέχρι το πίσω μέρος της θήκης χαρτιού.



Παρουσίαση της σύνδεσης θηκών

Εάν έχετε αγοράσει προαιρετική θήκη χαρτιού, μπορείτε να ρυθμίσετε τις θήκες ώστε να είναι συνδεδεμένες μεταξύ τους. Η σύνδεση θηκών ενεργοποιεί τη λειτουργία αυτόματης σύνδεσης θηκών όταν τοποθετείτε χαρτί ίδιου τύπου και μεγέθους στη βασική και στην προαιρετική θήκη χαρτιού. Ο εκτυπωτής πραγματοποιεί αυτόματη σύνδεση των θηκών. Όταν αδειάσει κάποια από τις δύο θήκες, τότε η τροφοδοσία χαρτιού συνεχίζεται από την επόμενη συνδεδεμένη θήκη.

Εάν, για παράδειγμα, έχετε τοποθετήσει χαρτί του ίδιου τύπου στη Θήκη 1 (βασική θήκη χαρτιού) και στη Θήκη 2 (προαιρετική θήκη), τότε ο εκτυπωτής επιλέγει μέσω εκτύπωσης από τη Θήκη 1 μέχρι να αδειάσει και, στη συνέχεια, συνεχίζει αυτόματα την τροφοδοσία χαρτιού από τη Θήκη 2.

Επιπλέον, μπορείτε να τοποθετήσετε χαρτί διαφορετικού μεγέθους σε κάθε θήκη ώστε ο εκτυπωτής να επιλέγει το χαρτί που ταιριάζει καλύτερα στο μέγεθος του fax που λάβατε. Εάν, για παράδειγμα, έχετε τοποθετήσει χαρτί μεγέθους letter στη Θήκη 1 και χαρτί μεγέθους legal στη Θήκη 2, ο εκτυπωτής θα επιλέξει χαρτί από τη Θήκη 2 εάν λάβατε fax μεγέθους legal.

ΣΗΜΕΙΩΣΗ: Στην προαιρετική θήκη χαρτιού μπορείτε να τοποθετήσετε μόνο χαρτί μεγέθους letter, legal ή A4.

Μπορείτε να ενεργοποιήσετε τη "Σύνδεση θηκών" αφού τοποθετήσετε την προαιρετική θήκη χαρτιού. Μπορείτε, επίσης, να ενεργοποιήσετε και να απενεργοποιήσετε τη συγκεκριμένη επιλογή ανάλογα με τις ανάγκες σας.

Ενεργοποίηση της σύνδεσης θηκών για εργασίες εκτύπωσης μέσω του υπολογιστή

1. Ενεργοποιήστε τον υπολογιστή και τον εκτυπωτή σας και βεβαιωθείτε ότι είναι συνδεδεμένοι μεταξύ τους.
2. Τοποθετήστε χαρτί του ίδιου τύπου και μεγέθους και στις δύο θήκες χαρτιού.
3. Έχοντας ανοιχτό ένα έγγραφο, επιλέξτε **Αρχειο © Εκτύπωση**.

Εμφανίζεται το παράθυρο διαλόγου **Εκτύπωση**.

4. Επιλέξτε **Προτιμήσεις, Ιδιότητες, Επιλογές ή Ρύθμιση παραμέτρων** (ανάλογα με το πρόγραμμα ή το λειτουργικό σύστημα).











Εμφανίζεται το παράθυρο διαλόγου **Προτιμήσεις εκτύπωσης**.

5. Στην καρτέλα **Παράμετροι εκτύπωσης**, επιλέξτε **Αυτόματη** από την αναπτυσσόμενη λίστα **Προέλευση χαρτιού**.
6. Στην καρτέλα **Παράμετροι εκτύπωσης** και στην καρτέλα **Σύνθετες ρυθμίσεις**, πραγματοποιήστε τις απαραίτητες αλλαγές για το έγγραφό σας.
7. Όταν ολοκληρώσετε τη διαδικασία προσαρμογής των ρυθμίσεων, κάντε κλικ στο **OK**.















Το παράθυρο διαλόγου **Προτιμήσεις εκτύπωσης** κλείνει.

8. Κάντε κλικ στο **OK** ή στην επιλογή **Εκτύπωση**.







Ενεργοποίηση της σύνδεσης θηκών για εργασίες εκτύπωσης μέσω του πίνακα ελέγχου















1. Από το κύριο μενού, χρησιμοποιήστε το πάνω ή κάτω **βέλος**   για να μεταβείτε στην επιλογή **Ρύθμιση** και, στη συνέχεια, πατήστε το κουμπί **επιλογής** .
2. Πατήστε το πάνω ή κάτω **βέλος**   για να μεταβείτε στην επιλογή **Χειρισμός χαρτιού** και, στη συνέχεια, πατήστε το κουμπί **επιλογής** .
3. Πατήστε το πάνω ή κάτω **βέλος**   για να μεταβείτε στην επιλογή **Σύνδεση θηκών** και, στη συνέχεια, πατήστε το αριστερό ή δεξί **βέλος**   για να μεταβείτε στο **Αυτόματο**.
4. Πατήστε το κουμπί **Πίσω** .

Ενεργοποίηση σύνδεσης θηκών για εργασίες αντιγραφής

1. Τοποθετήστε χαρτί του ίδιου τύπου και μεγέθους και στις δύο θήκες χαρτιού.
2. Από το **Κύριο μενού**, πατήστε το πάνω ή κάτω **βέλος**   για να μεταβείτε στην επιλογή **Ρύθμιση** και, στη συνέχεια, πατήστε το κουμπί **επιλογής** .
3. Από το μενού **Ρύθμιση**, πατήστε το πάνω ή κάτω **βέλος**   για να μεταβείτε στην επιλογή **Αλλαγή προεπιλεγμένων ρυθμίσεων αντιγραφής** και, στη συνέχεια, πατήστε το κουμπί **επιλογής** .
4. Από το μενού **Προεπιλεγμένες ρυθμίσεις αντιγραφής**, πατήστε το πάνω ή κάτω **βέλος**   για να μεταβείτε στην επιλογή **Χειρισμός χαρτιού** και, στη συνέχεια, πατήστε το κουμπί **επιλογής** .
5. Από το μενού **Χειρισμός χαρτιού**, ορίστε το μέγεθος και τον τύπο του χαρτιού που έχετε τοποθετήσει και στις δύο θήκες χαρτιού.
6. Πατήστε το πάνω ή κάτω **βέλος**   για να μεταβείτε στην επιλογή **Σύνδεση θηκών** και, στη συνέχεια, πατήστε το αριστερό ή το δεξί **βέλος**   για να επιλέξετε **Αυτόματο**.
7. Πατήστε το κουμπί **Πίσω**  για να αποθηκεύσετε τις ρυθμίσεις σας και να επιστρέψετε στο προηγούμενο μενού.

Ενεργοποίηση σύνδεσης θηκών για εκτύπωση ληφθέντων fax

1. Τοποθετήστε χαρτί ίδιου τύπου αλλά διαφορετικού μεγέθους και στις δύο θήκες.
2. Από το **Κύριο μενού**, πατήστε το πάνω ή κάτω **βέλος**   για να μεταβείτε στην επιλογή **Ρύθμιση** και, στη συνέχεια, πατήστε το κουμπί **επιλογής** .
3. Από το μενού **Ρύθμιση**, πατήστε το πάνω ή κάτω **βέλος**   για να μεταβείτε στην επιλογή **Αλλαγή προεπιλεγμένων ρυθμίσεων Fax** και, στη συνέχεια, πατήστε το κουμπί **επιλογής** .

- Από το μενού **Ρύθμιση Fax**, πατήστε το πάνω ή κάτω **βέλος**   για να μεταβείτε στην επιλογή **Εκτύπωση Fax** και, στη συνέχεια, πατήστε το κουμπί **επιλογής** .
- Από το μενού **Εκτύπωση Fax**, πατήστε το πάνω ή κάτω **βέλος**   για να μεταβείτε στην επιλογή **Χειρισμός χαρτιού** και, στη συνέχεια, πατήστε το κουμπί **επιλογής** .
- Από το μενού **Χειρισμός χαρτιού**, ορίστε το μέγεθος και τον τύπο του χαρτιού που έχετε τοποθετήσει και στις δύο θήκες χαρτιού.
- Πατήστε το πάνω ή κάτω **βέλος**   για να μεταβείτε στην επιλογή **Σύνδεση θηκών** και, στη συνέχεια, πατήστε το αριστερό ή το δεξί **βέλος**   για να επιλέξετε **Αυτόματο**.
- Πατήστε το πάνω ή κάτω **βέλος**   για να μεταβείτε στην επιλογή **Προέλευση Fax** και, στη συνέχεια, πατήστε το αριστερό ή δεξί **βέλος**   για να επιλέξετε προέλευση χαρτιού.
- Πατήστε το κουμπί **Πίσω**  για να αποθηκεύσετε τις ρυθμίσεις σας και να επιστρέψετε στο προηγούμενο μενού.

 **ΣΗΜΕΙΩΣΗ:** Εάν τοποθετήσετε μέσα ιδίου τύπου και μεγέθους και στις δύο θήκες, τότε ο εκτυπωτής συνεχίζει την τροφοδοσία από την επόμενη θήκη μόλις αδειάσει η προέλευση χαρτιού που ορίσατε για αποστολή/λήψη fax.

Παρουσίαση του Αυτόματου αισθητήρα τύπου χαρτιού

Ο εκτυπωτής σας διαθέτει έναν αυτόματο αισθητήρα τύπου χαρτιού ο οποίος εντοπίζει τους ακόλουθους τύπους χαρτιού:

- Απλό/με επίστρωση
- Διαφάνεια
- Φωτογραφικό/γυαλιστερό

Εάν τοποθετήσετε έναν από αυτούς τους τύπους χαρτιού, ο εκτυπωτής εντοπίζει τον τύπο χαρτιού και προσαρμόζει αυτόματα τις ρυθμίσεις Ποιότητας/Ταχύτητας.

Τύπος χαρτιού	Ρυθμίσεις Ποιότητας/Ταχύτητας	
	Εγκατάσταση κασετών ασπρόμαυρης και έγχρωμης εκτύπωσης	Εγκατάσταση κασετών φωτογραφικής και έγχρωμης εκτύπωσης
Απλό/με επίστρωση	Κανονικό	Φωτογραφία
Διαφάνεια	Κανονικό	Φωτογραφία
Φωτογραφικό/γυαλιστερό	Φωτογραφία	Φωτογραφία

 **ΣΗΜΕΙΩΣΗ:** Ο εκτυπωτής σας δεν μπορεί να εντοπίσει το μέγεθος χαρτιού.

Για να επιλέξετε το μέγεθος χαρτιού:

- Έχοντας ανοιχτό ένα έγγραφο, επιλέξτε **Αρχείο® Εκτύπωση**.
Εμφανίζεται το πλαίσιο διαλόγου **Εκτύπωση**.
- Επιλέξτε **Προτιμήσεις, Ιδιότητες, Επιλογές** ή **Ρύθμιση παραμέτρων** (ανάλογα με το πρόγραμμα ή το λειτουργικό σύστημα).
Εμφανίζεται το παράθυρο διαλόγου **Προτιμήσεις εκτύπωσης**.
- Επιλέξτε το μέγεθος χαρτιού στην καρτέλα **Παράμετροι εκτύπωσης**.

4. Κάντε κλικ στο κουμπί **OK**.

Ο αυτόματος αισθητήρας τύπου χαρτιού παραμένει ενεργοποιημένος, εκτός εάν τον απενεργοποιήσετε. Για να απενεργοποιήσετε τον αυτόματο αισθητήρα τύπου χαρτιού για μια συγκεκριμένη εργασία εκτύπωσης:

1. Έχοντας ανοιχτό ένα έγγραφο, επιλέξτε **Αρχειο® Εκτύπωση**.

Εμφανίζεται το παράθυρο διαλόγου **Εκτύπωση**.

2. Επιλέξτε **Προτιμήσεις, Ιδιότητες, Επιλογές ή Ρύθμιση παραμέτρων** (ανάλογα με το πρόγραμμα ή το λειτουργικό σύστημα).

Εμφανίζεται το παράθυρο διαλόγου **Προτιμήσεις εκτύπωσης**.

3. Επιλέξτε τον τύπο χαρτιού στην καρτέλα **Παράμετροι εκτύπωσης**.

4. Κάντε κλικ στο κουμπί **OK**.

Για να απενεργοποιήσετε τον αυτόματο αισθητήρα τύπου χαρτιού για όλες τις εργασίες εκτύπωσης:

1. Στα Windows® XP, επιλέξτε **Έναρξη® Πίνακας Ελέγχου® Εκτυπωτές και άλλο υλικό® Εκτυπωτές και φαξ**.

Στα Windows 2000, επιλέξτε **Έναρξη® Ρυθμίσεις® Εκτυπωτές**.

Στα Windows Vista™:

- a. Επιλέξτε  **Πίνακας Ελέγχου**.

- b. Επιλέξτε **Υλικό και Ήχος**.

- c. Επιλέξτε **Εκτυπωτές**.

2. Κάντε δεξί κλικ στο εικονίδιο του εκτυπωτή.

3. Επιλέξτε **Προτιμήσεις εκτύπωσης**.

4. Επιλέξτε τον τύπο χαρτιού στην καρτέλα **Παράμετροι εκτύπωσης**.

5. Κάντε κλικ στο κουμπί **OK**.

Τοποθέτηση πρωτοτύπων εγγράφων

Στον ADF

Μπορείτε να τοποθετήσετε έως και 50 φύλλα πρωτοτύπου εγγράφου στον ADF για σάρωση, αντιγραφή και αποστολή fax. Η χρήση του ADF συνιστάται για την τοποθέτηση πολυσέλιδων εγγράφων.

1. Τοποθετήστε ένα πρωτότυπο έγγραφο στον ADF με την πλευρά του κειμένου στραμμένη προς τα επάνω.



 **ΣΗΜΕΙΩΣΗ:** Μην τοποθετείτε ταχυδρομικές κάρτες, κάρτες φωτογραφιών, μικρά ή λεπτά αντικείμενα (όπως αποκόμματα περιοδικών) στον ADF. Τοποθετήστε αυτά τα αντικείμενα πάνω στη γυάλινη επιφάνεια του

σαρωτή.

2. Ρυθμίστε τον οδηγό χαρτιού του ADF έτσι ώστε να εφάπτεται στις άκρες του χαρτιού.

Χωρητικότητα χαρτιού του ADF

Τοποθετήστε μέχρι και	Βεβαιωθείτε ότι
50 φύλλα χαρτιού μεγέθους Letter	<ul style="list-style-type: none">• Η τοποθέτηση του εγγράφου γίνεται με την πλευρά του κειμένου στραμμένη προς τα επάνω.• Ο οδηγός χαρτιού εφάπτεται στο άκρο του χαρτιού.
50 φύλλα χαρτιού μεγέθους Legal	<ul style="list-style-type: none">• Η τοποθέτηση του εγγράφου γίνεται με την πλευρά του κειμένου στραμμένη προς τα επάνω.• Ο οδηγός χαρτιού εφάπτεται στο άκρο του χαρτιού.
50 φύλλα χαρτιού μεγέθους A4	<ul style="list-style-type: none">• Η τοποθέτηση του εγγράφου γίνεται με την πλευρά του κειμένου στραμμένη προς τα επάνω.• Ο οδηγός χαρτιού εφάπτεται στο άκρο του χαρτιού.
50 φύλλα χαρτιού με έτοιμη διάτρηση (δύο, τριών ή τεσσάρων οπών)	<ul style="list-style-type: none">• Το μέγεθος του χαρτιού κυμαίνεται μεταξύ των ακόλουθων διαστάσεων: Πλάτος: 8,27 – 8,5 ίντσες (210,0 – 215,9 χιλ.) Μήκος: 11,0 – 14,0 ίντσες (279,4 – 355,6 χιλ.)• Η τοποθέτηση του εγγράφου γίνεται με την πλευρά του κειμένου στραμμένη προς τα επάνω.• Ο οδηγός χαρτιού εφάπτεται στο άκρο του χαρτιού.
50 φύλλα χαρτιού για αντιγραφικό με ενισχυμένα άκρα με τρεις οπές	<ul style="list-style-type: none">• Το μέγεθος του χαρτιού κυμαίνεται μεταξύ των ακόλουθων διαστάσεων: Πλάτος: 8,27 – 8,5 ίντσες (210,0 – 215,9 χιλ.) Μήκος: 11,0 – 14,0 ίντσες (279,4 – 355,6 χιλ.)• Η τοποθέτηση του εγγράφου γίνεται με την πλευρά του κειμένου στραμμένη προς τα επάνω.• Ο οδηγός χαρτιού εφάπτεται στο άκρο του χαρτιού.
50 φύλλα προτυπωμένων φορμών και επιστολόχαρτων	<ul style="list-style-type: none">• Το μέγεθος του χαρτιού κυμαίνεται μεταξύ των ακόλουθων διαστάσεων: Πλάτος: 8,27 – 8,5 ίντσες (210,0 – 215,9 χιλ.) Μήκος: 11,0 – 14,0 ίντσες (279,4 – 355,6 χιλ.)• Η τοποθέτηση του εγγράφου γίνεται με την πλευρά του κειμένου στραμμένη προς τα επάνω.• Ο οδηγός χαρτιού εφάπτεται στο άκρο του χαρτιού.• Δίνετε τη δυνατότητα στα προτυπωμένα μέσα να στεγνώνουν τελείως πριν τα τοποθετήσετε στον ADF.• Δεν χρησιμοποιείτε μέσα που έχουν εκτυπωθεί με μεταλλική μελάνη στον ADF.• Αποφεύγετε τα ανάγλυφα σχέδια.
50 φύλλα χαρτιού προσαρμοσμένου μεγέθους	<ul style="list-style-type: none">• Το μέγεθος του χαρτιού κυμαίνεται μεταξύ των ακόλουθων διαστάσεων: Πλάτος: 8,27 – 8,5 ίντσες (210,0 – 215,9 χιλ.) Μήκος: 11,0 – 14,0 ίντσες (279,4 – 355,6 χιλ.)• Η τοποθέτηση του εγγράφου γίνεται με την πλευρά του κειμένου στραμμένη προς τα επάνω.• Ο οδηγός χαρτιού εφάπτεται στο άκρο του χαρτιού.

Στη γυάλινη επιφάνεια του σαρωτή

1. Ανοίξτε το επάνω κάλυμμα.



2. Τοποθετήστε το έγγραφο με την πρόσοψη προς τα κάτω στη γυάλινη επιφάνεια του σαρωτή.

 **ΣΗΜΕΙΩΣΗ:** Βεβαιωθείτε ότι η επάνω αριστερή γωνία της πρόσοψης του αντικειμένου ευθυγραμμίζεται με το βέλος του εκτυπωτή.



3. Κλείστε το επάνω κάλυμμα.



Συντήρηση

- [Αντικατάσταση κασετών μελανιού](#)
- [Ευθυγράμμιση των κασετών μελανιού](#)
- [Καθαρισμός των ακροφυσίων της κασέτας μελανιού](#)
- [Επαναφορά των προεπιλεγμένων εργοστασιακών ρυθμίσεων](#)

⚠ ΠΡΟΣΟΧΗ: Πριν να εκτελέσετε οποιαδήποτε από τις διαδικασίες που παρατίθενται σε αυτήν την ενότητα, διαβάστε και ακολουθήστε τις πληροφορίες ασφαλείας στο *Εγχειρίδιο κατόχου*.

Οι κασέτες μελανιού της Dell είναι διαθέσιμες μόνο μέσω της Dell. Μπορείτε να παραγγείλετε περισσότερο μελάνι ηλεκτρονικά στη διεύθυνση www.dell.com/supplies ή μέσω τηλεφώνου.

Η Dell συνιστά τη χρήση κασετών μελανιού της Dell για τον εκτυπωτή σας. Η Dell δεν παρέχει κάλυψη εγγύησης για προβλήματα που δημιουργούνται από τη χρήση βοηθημάτων, μερών ή στοιχείων που δεν παρέχονται από την Dell.

Αντικατάσταση κασετών μελανιού

1. Ενεργοποιήστε τον εκτυπωτή.
2. Ανασηκώστε τη μονάδα του εκτυπωτή.



Ο φορέας των κασετών μελανιού κινείται και σταματά στη θέση τοποθέτησης, εκτός εάν ο εκτυπωτής είναι απασχολημένος.

3. Πιέστε προς τα κάτω το μοχλό για να ανασηκώσετε το κάλυμμα κάθε κασέτας.



4. Αφαιρέστε τις παλιές κασέτες μελανιού.



5. Φυλάξτε τις κασέτες σε αεροστεγή συσκευασία, όπως η μονάδα αποθήκευσης που λάβατε μαζί με την κασέτα εκτύπωσης φωτογραφιών ή απορρίψτε τις με τον κατάλληλο τρόπο.
6. Εάν τοποθετείτε νέες κασέτες μελανιού, αφαιρέστε το αυτοκόλλητο και τη διάφανη ταινία από το πίσω και το κάτω μέρος των κασετών μελανιού.

ΣΗΜΕΙΩΣΗ: Στην παρακάτω εικόνα παρουσιάζεται μια κασέτα ασπρόμαυρης εκτύπωσης και μια κασέτα έγχρωμης εκτύπωσης (η οποία χρησιμοποιείται για κανονική εκτύπωση). Για την εκτύπωση φωτογραφιών, χρησιμοποιήστε μια κασέτα εκτύπωσης φωτογραφιών και μια κασέτα έγχρωμης εκτύπωσης.

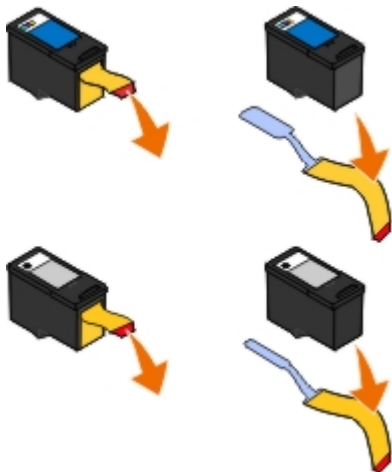

7. Τοποθετήστε τις νέες κασέτες μελανιού. Βεβαιωθείτε ότι η κασέτα ασπρόμαυρης εκτύπωσης ή η κασέτα φωτογραφικών εκτυπώσεων είναι καλά τοποθετημένη στον αριστερό φορέα και η κασέτα έγχρωμου μελανιού στο δεξιό φορέα.



8. Κλείστε όλα τα καλύμματα.

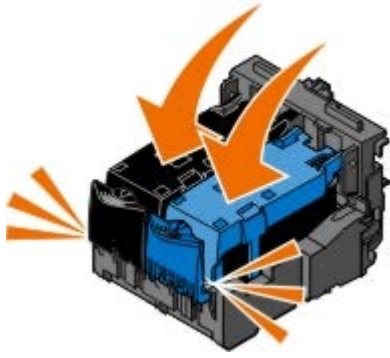







9. Χαμηλώστε τη μονάδα του εκτυπωτή μέχρι να κλείσει τελείως.



Ευθυγράμμιση των κασετών μελανιού

Όταν τοποθετηθούν ή αντικατασταθούν οι κασέτες μελανιού, ο εκτυπωτής εμφανίζει αυτόματα μήνυμα για την ευθυγράμμισή τους. Επίσης, ίσως χρειαστεί να γίνει ευθυγράμμιση των κασετών όταν οι χαρακτήρες δεν εμφανίζονται σωστά ή όταν δεν είναι ευθυγραμμισμένοι στο αριστερό περιθώριο ή όταν οι κάθετες ή οριζόντιες γραμμές δεν είναι ευθείες.

Για να ευθυγραμμίσετε τις κασέτες μελανιού μέσω του πίνακα ελέγχου:

1. Τοποθετήστε απλό χαρτί. Για περισσότερες πληροφορίες, δείτε [Τοποθέτηση χαρτιού](#).
2. Πατήστε το πάνω ή το κάτω **βέλος**   για να μεταβείτε στην επιλογή **Συντήρηση**.
3. Πατήστε το κουμπί **επιλογής** .
4. Πατήστε το πάνω ή το κάτω **βέλος**   για να μεταβείτε στην επιλογή **Ευθυγράμμιση κασετών**.
5. Πατήστε το κουμπί **επιλογής** .

Η σελίδα ευθυγράμμισης αρχίζει να εκτυπώνεται. Οι κασέτες μελανιού ευθυγραμμίζονται κατά την εκτύπωση της σελίδας.

Για να ευθυγραμμίσετε τις κασέτες μελανιού μέσω του λογισμικού του εκτυπωτή:

1. Τοποθετήστε απλό χαρτί.
2. *Στα Windows XP*, επιλέξτε **Έναρξη® Πίνακας Ελέγχου® Εκτυπωτές και άλλο υλικό® Εκτυπωτές και φαξ**.

Στα Windows 2000, επιλέξτε **Έναρξη® Ρυθμίσεις® Εκτυπωτές**.

Στα Windows Vista:

- a. Επιλέξτε  **Πίνακας ελέγχου**.
- b. Επιλέξτε **Υλικό και Ήχος**.

3. Επιλέξτε **Εκτυπωτές**.

3. Κάντε δεξί κλικ στο εικονίδιο του εκτυπωτή.

4. Επιλέξτε **Προτιμήσεις εκτύπωσης**.

Εμφανίζεται το παράθυρο διαλόγου **Προτιμήσεις εκτύπωσης**.

5. Επιλέξτε την καρτέλα **Συντήρηση**.

6. Επιλέξτε **Ευθυγράμμιση κασετών μελανιού**.

7. Επιλέξτε **Εκτύπωση**.







Οι κασέτες μελανιού ευθυγραμμίζονται κατά την εκτύπωση της σελίδας.

Καθαρισμός των ακροφυσίων της κασέτας μελανιού

Τα ακροφύσια ενδέχεται να χρειάζονται καθαρισμό, όταν:

- Λευκές γραμμές εμφανίζονται σε γραφικά ή σε αμιγώς μαύρες περιοχές.
- Η εκτύπωση έχει μουντζούρες ή είναι πολύ σκούρα.
- Τα χρώματα είναι αχνά, δεν εκτυπώνονται ή δεν εκτυπώνονται σωστά.
- Οι κάθετες γραμμές είναι τραχείς ή οι άκρες δεν είναι ευθυγραμμισμένες.

Για να καθαρίσετε τα ακροφύσια μέσω του πίνακα ελέγχου:

1. Τοποθετήστε απλό χαρτί. Για περισσότερες πληροφορίες, δείτε [Τοποθέτηση χαρτιού](#).
2. Πατήστε το πάνω ή το κάτω **βέλος**   για να μεταβείτε στην επιλογή **Συντήρηση**.
3. Πατήστε το κουμπί **επιλογής** .
4. Πατήστε το πάνω ή το κάτω **βέλος**  , για να μεταβείτε στην επιλογή **Καθαρισμός κασετών**.
5. Πατήστε το κουμπί **επιλογής** .

Η σελίδα καθαρισμού αρχίζει να εκτυπώνεται.

Για να καθαρίσετε τα ακροφύσια μέσω του λογισμικού του εκτυπωτή:

1. Τοποθετήστε απλό χαρτί.
2. *Στα Windows XP*, επιλέξτε **Έναρξη**® **Πίνακας Ελέγχου**® **Εκτυπωτές και άλλο υλικό**® **Εκτυπωτές και φαξ**.

Στα Windows 2000, επιλέξτε **Έναρξη**® **Ρυθμίσεις**® **Εκτυπωτές**.

Στα Windows Vista:

- a. Επιλέξτε  **Πίνακας ελέγχου**.
 - b. Επιλέξτε **Υλικό και Ήχος**.
 - c. Επιλέξτε **Εκτυπωτές**.
3. Κάντε δεξί κλικ στο εικονίδιο του εκτυπωτή.
 4. Επιλέξτε **Προτιμήσεις εκτύπωσης**.

Εμφανίζεται το πλαίσιο διαλόγου **Προτιμήσεις εκτύπωσης**.

5. Επιλέξτε την καρτέλα **Συντήρηση**.

6. Επιλέξτε **Καθαρισμός κασετών μελανιού**.

Η σελίδα καθαρισμού αρχίζει να εκτυπώνεται.

7. Εάν δεν βελτιωθεί η ποιότητα εκτύπωσης, κάντε κλικ στην επιλογή **Επανάληψη καθαρισμού**.



8. Επαναλάβετε την εκτύπωση του εγγράφου για να βεβαιωθείτε ότι βελτιώθηκε η ποιότητα εκτύπωσης.



Αν εξακολουθείτε να μην είστε ικανοποιημένοι με την ποιότητα εκτύπωσης, σκουπίστε τα ακροφύσια με ένα καθαρό, στεγνό πανί και στη συνέχεια εκτυπώστε ξανά το έγγραφο.

Επαναφορά των προεπιλεγμένων εργοστασιακών ρυθμίσεων

Οι ρυθμίσεις μενού που φέρουν την ένδειξη (*) δηλώνουν τις ενεργές ρυθμίσεις. Μπορείτε να επαναφέρετε τις αρχικές ρυθμίσεις του εκτυπωτή, οι οποίες συχνά ονομάζονται *προεπιλεγμένες εργοστασιακές ρυθμίσεις*.

1. Βεβαιωθείτε ότι ο εκτυπωτής είναι ενεργοποιημένος.

2. Πατήστε το πάνω ή κάτω **βέλος**   για να μεταβείτε στην επιλογή **Συντήρηση** και, στη συνέχεια, πατήστε το κουμπί **επιλογής** .

3. Πατήστε το πάνω ή κάτω **βέλος**   για να μεταβείτε στην επιλογή **Επαναφορά προεπιλογών** και, στη συνέχεια, πατήστε το κουμπί **επιλογής** .

4. Έχοντας επισημάνει την επιλογή **Ναι**, πατήστε το κουμπί **επιλογής** .

 **ΣΗΜΕΙΩΣΗ:** Ορισμένες ρυθμίσεις, όπως οι τηλεφωνικοί κατάλογοι, η ώρα, η ημερομηνία και η χώρα, δεν αλλάζουν.

Εκτύπωση

- [Εκτύπωση εγγράφων](#)
- [Εκτύπωση φωτογραφιών](#)
- [Εκτύπωση φακέλων](#)
- [Εκτύπωση από συσκευή Bluetooth](#)
- [Εκτύπωση φωτογραφιών από φωτογραφική μηχανή με δυνατότητα PictBridge](#)
- [Εκτύπωση αντιγράφων του εγγράφου με σελιδοποίηση](#)
- [Εκτύπωση περισσότερων από μία σελίδων σε ένα φύλλο χαρτιού](#)
- [Εργασία εκτύπωσης και στις δύο όψεις του χαρτιού \(Εκτύπωση δύο όψεων\)](#)
- [Εκτύπωση εικόνας ως πολυσέλιδη αφίσα](#)
- [Εκτύπωση banner](#)

Εκτύπωση εγγράφων

1. Ενεργοποιήστε τον υπολογιστή και τον εκτυπωτή σας και βεβαιωθείτε ότι είναι συνδεδεμένοι μεταξύ τους.
2. Τοποθετήστε το χαρτί. Για περισσότερες πληροφορίες, δείτε [Τοποθέτηση χαρτιού](#).
3. Με το έγγραφο ανοικτό, επιλέξτε **Αρχείο** > **Εκτύπωση**.

Εμφανίζεται το πλαίσιο διαλόγου **Εκτύπωση**.

4. Επιλέξτε **Προτιμήσεις**, **Ιδιότητες**, **Επιλογές** ή **Ρύθμιση παραμέτρων** (ανάλογα με το πρόγραμμα ή το λειτουργικό σύστημα).

Εμφανίζεται το πλαίσιο διαλόγου **Προτιμήσεις εκτύπωσης**.

5. Στην καρτέλα **Παράμετροι εκτύπωσης** και στην καρτέλα **Σύνθετες ρυθμίσεις**, πραγματοποιήστε τις απαραίτητες αλλαγές για το έγγραφό σας.
6. Όταν ολοκληρώσετε τη διαδικασία προσαρμογής των ρυθμίσεων, κάντε κλικ στο **OK**.

Το πλαίσιο διαλόγου **Προτιμήσεις εκτύπωσης** κλείνει.

7. Επιλέξτε **OK** ή **Εκτύπωση**.

Εκτύπωση φωτογραφιών

 **ΣΗΜΕΙΩΣΗ:** Η Dell συνιστά τη χρήση κασέτας έγχρωμης εκτύπωσης και κασέτας εκτύπωσης φωτογραφιών για την εκτύπωση φωτογραφιών.

1. Ενεργοποιήστε τον υπολογιστή και τον εκτυπωτή σας και βεβαιωθείτε ότι είναι συνδεδεμένοι μεταξύ τους.
2. Τοποθετήστε φωτογραφικό/γυαλιστερό χαρτί με την πλευρά εκτύπωσης στραμμένη προς τα πάνω.

 **ΣΗΜΕΙΩΣΗ:** Το φωτογραφικό/γυαλιστερό χαρτί συνιστάται για εκτύπωση φωτογραφιών.

3. Έχοντας ανοικτό ένα έγγραφο, επιλέξτε **Αρχείο** > **Εκτύπωση**.

Εμφανίζεται το πλαίσιο διαλόγου **Εκτύπωση**.

4. Επιλέξτε **Προτιμήσεις, Ιδιότητες, Επιλογές ή Ρύθμιση παραμέτρων** (ανάλογα με το πρόγραμμα ή το λειτουργικό σύστημα).

Εμφανίζεται το πλαίσιο διαλόγου **Προτιμήσεις εκτύπωσης**.

 **ΣΗΜΕΙΩΣΗ:** Εάν χρησιμοποιείτε το Dell Photo Suite™, επιλέξτε **Ρυθμίσεις εκτυπωτή** για να προβάλετε τις **Προτιμήσεις εκτύπωσης**.

5. Στην καρτέλα **Παράμετροι εκτύπωσης**, επιλέξτε **Φωτογραφία** και, στη συνέχεια, επιλέξτε τις ρυθμίσεις dpi για τη φωτογραφία από το αναπτυσσόμενο μενού.

 **ΣΗΜΕΙΩΣΗ:** Για την εκτύπωση φωτογραφιών χωρίς περίγραμμα, επιλέξτε το πλαίσιο ελέγχου **Χωρίς περίγραμμα** στην καρτέλα **Παράμετροι εκτύπωσης** και, στη συνέχεια, επιλέξτε το μέγεθος χαρτιού χωρίς περίγραμμα από το αναπτυσσόμενο μενού στην καρτέλα **Σύνθετες ρυθμίσεις**. Η εκτύπωση χωρίς περίγραμμα πραγματοποιείται μόνο εάν χρησιμοποιείτε φωτογραφικό/γυαλιστερό χαρτί. Η εκτύπωση σε μη φωτογραφικό χαρτί περιλαμβάνει περιθώριο 2 χιλιοστών σε όλες τις πλευρές.

6. Στην καρτέλα **Παράμετροι εκτύπωσης** και στην καρτέλα **Σύνθετες ρυθμίσεις**, πραγματοποιήστε τις απαραίτητες αλλαγές για το έγγραφό σας.

7. Όταν ολοκληρώσετε τη διαδικασία προσαρμογής των ρυθμίσεων, κάντε κλικ στο **OK**.

Το πλαίσιο διαλόγου **Προτιμήσεις εκτύπωσης** κλείνει.

8. Κάντε κλικ στο **OK** ή **Εκτύπωση**.

9. Απομακρύνετε κάθε φωτογραφία αφού βγει από τον εκτυπωτή για να μην κολλήσουν οι φωτογραφίες μεταξύ τους ή για να αποφύγετε τις μουτζούρες.

 **ΣΗΜΕΙΩΣΗ:** Πριν τοποθετήσετε τις εκτυπώσεις σε φωτογραφικό άλμπουμ χωρίς κολλητική ουσία ή σε κορνίζα, αφήστε να περάσει αρκετός χρόνος ώστε οι φωτογραφίες να στεγνώσουν τελείως (12 έως 24 ώρες, ανάλογα με τις συνθήκες περιβάλλοντος). Έτσι μεγιστοποιείται η διάρκεια ζωής των εκτυπώσεών σας.

Εκτύπωση φακέλων

1. Ενεργοποιήστε τον υπολογιστή και τον εκτυπωτή σας και βεβαιωθείτε ότι είναι συνδεδεμένοι μεταξύ τους.

2. Τοποθετήστε το φάκελο με την πλευρά εκτύπωσης στραμμένη προς τα κάτω.



3. Έχοντας ανοιχτό ένα έγγραφο, επιλέξτε **Αρχείο** > **Εκτύπωση**.

Εμφανίζεται το πλαίσιο διαλόγου **Εκτύπωση**.

4. Επιλέξτε **Προτιμήσεις, Ιδιότητες, Επιλογές ή Ρύθμιση παραμέτρων** (ανάλογα με το πρόγραμμα ή το λειτουργικό σύστημα).

Εμφανίζεται το πλαίσιο διαλόγου **Προτιμήσεις εκτύπωσης**.

5. Στην καρτέλα **Παράμετροι εκτύπωσης**, επιλέξτε **Φάκελος** ως προσανατολισμό και, στη συνέχεια, επιλέξτε το μέγεθος του φακέλου από το αναπτυσσόμενο μενού **Μέγεθος χαρτιού**.

 **ΣΗΜΕΙΩΣΗ:** Εάν πρόκειται να στείλετε γράμμα εντός της Ιαπωνίας, μπορείτε να τυπώσετε το φάκελο σε κατακόρυφο προσανατολισμό με το γραμματόσημο στην κάτω δεξιά γωνία ή σε οριζόντιο προσανατολισμό με το γραμματόσημο στην κάτω αριστερή γωνία. Για αποστολή ταχυδρομείου σε οποιοδήποτε άλλο μέρος του κόσμου, εκτυπώστε το φάκελο σε οριζόντιο προσανατολισμό με το γραμματόσημο στην πάνω αριστερή γωνία.

6. Στην καρτέλα **Παράμετροι εκτύπωσης** και στην καρτέλα **Σύνθετες ρυθμίσεις**, πραγματοποιήστε τις απαραίτητες αλλαγές για το έγγραφό σας.
7. Όταν ολοκληρώσετε τη διαδικασία προσαρμογής των ρυθμίσεων, κάντε κλικ στο **OK**.
Το πλαίσιο διαλόγου **Προτιμήσεις εκτύπωσης** κλείνει.
8. Κάντε κλικ στο **OK** ή στην επιλογή **Εκτύπωση**.

Εκτύπωση από συσκευή Bluetooth

- Ο εκτυπωτής Όλα σε Ένα (AIO) είναι συμβατός με την προδιαγραφή Bluetooth 1.2. Υποστηρίζει Object Push Profile (Προφίλ αντικειμένων Push). Επικοινωνήστε με τον κατασκευαστή της συσκευής Bluetooth (κινητό τηλέφωνο ή PDA) για να διευκρινίσετε τη συμβατότητα και διαλειτουργικότητα του υλικού. Συνιστάται η χρήση του πλέον πρόσφατου υλικολογισμικού με τη συσκευή Bluetooth.
- Για να εκτυπώσετε έγγραφα Microsoft μέσω του Windows Mobile/Pocket PC PDA, θα χρειαστείτε επιπλέον λογισμικό και προγράμματα οδήγησης τρίτων κατασκευαστών. Για περισσότερες πληροφορίες σχετικά με το απαιτούμενο λογισμικό και προγράμματα οδήγησης, καθώς και για την αγορά αυτών των στοιχείων, ανατρέξτε στην τοποθεσία web της Westtek, στη διεύθυνση: www.westtek.com.
- Πριν επικοινωνήσετε με την υποστήριξη πελατών της Dell, δείτε την ενότητα που περιλαμβάνει πληροφορίες σχετικά με τη δημιουργία σύνδεσης με συσκευή Bluetooth. Μπορείτε, επίσης, να επισκεφτείτε την τοποθεσία web της υπηρεσίας υποστήριξης πελατών της Dell, στη διεύθυνση: support.dell.com. Η τοποθεσία web περιλαμβάνει την πλέον πρόσφατη τεκμηρίωση. Διαβάστε την τεκμηρίωση που συνοδεύει τη συσκευή Bluetooth για οδηγίες σχετικά με την εγκατάσταση.

Εγκατάσταση σύνδεσης με εξωτερική συσκευή Bluetooth

 **ΣΗΜΕΙΩΣΗ:** Η συσκευή Bluetooth δεν υποστηρίζει εκτύπωση αρχείων μέσω υπολογιστή.

Εάν στέλνετε για πρώτη φορά μια εργασία εκτύπωσης στον εκτυπωτή σας από μια εξωτερική συσκευή Bluetooth, θα πρέπει να ρυθμίσετε τον εκτυπωτή σας, ώστε ο προσαρμογέας USB Bluetooth (που είναι συνδεδεμένος στον εκτυπωτή σας) να μπορεί να επικοινωνήσει με άλλες συσκευές Bluetooth. Δεν χρειάζεται να επαναλάβετε αυτήν τη ρύθμιση στον εκτυπωτή σας για τις επόμενες εργασίες εκτύπωσης. Ωστόσο, θα χρειαστεί να επαναλάβετε τη ρύθμιση εάν:









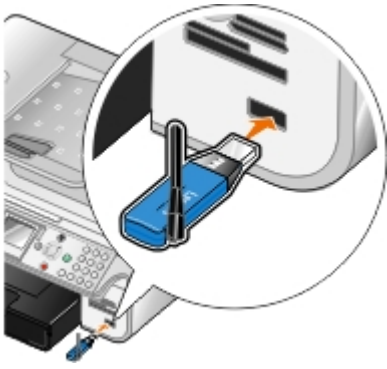



- Επαναφέρετε τον εκτυπωτή στις προεπιλεγμένες εργοστασιακές ρυθμίσεις. Για περισσότερες πληροφορίες, δείτε [Επαναφορά των προεπιλεγμένων εργοστασιακών ρυθμίσεων](#).
- Απαλείψατε τα περιεχόμενα της λίστας συσκευών Bluetooth ή η συσκευή σας δεν παρατίθεται στη λίστα ως αξιόπιστη συσκευή.
- Αλλάξατε το επίπεδο ασφαλείας ή το κλειδί πρόσβασης του προσαρμογέα USB Bluetooth.
- Αλλάξατε τον προσαρμογέα USB Bluetooth που είναι συνδεδεμένος στον εκτυπωτή σας.



 **ΣΗΜΕΙΩΣΗ:** Θα πρέπει να εγκαταστήσετε μια σύνδεση για κάθε συσκευή Bluetooth, την οποία θα χρησιμοποιήσετε για να στείλετε μια εργασία εκτύπωσης στον εκτυπωτή. Ανατρέξτε στην τεκμηρίωση της συσκευής για περισσότερες πληροφορίες.

Για να δημιουργήσετε μια σύνδεση μεταξύ μιας εξωτερικής συσκευής Bluetooth και του προσαρμογέα USB Bluetooth:

1. Ενεργοποιήστε τη δυνατότητα Bluetooth στη συσκευή.
Ανατρέξτε στην τεκμηρίωση της συσκευής για πληροφορίες.
2. Ενεργοποιήστε τον εκτυπωτή.
3. Τοποθετήστε έναν προσαρμογέα USB Bluetooth (πωλείται ξεχωριστά) στη θύρα PictBridge.



4. Πατήστε το πάνω ή το κάτω κουμπί **βέλους**  , για να μετακινηθείτε στην επιλογή Ρύθμιση και, στη συνέχεια, πατήστε το κουμπί **επιλογής** .
5. Πατήστε το πάνω ή το κάτω κουμπί **βέλους**  , για να μετακινηθείτε στην επιλογή Αλλαγή προεπιλεγμένων ρυθμίσεων Bluetooth και, στη συνέχεια, πατήστε το κουμπί **επιλογής** .
6. Από την επιλογή Ενεργοποίηση Bluetooth, πατήστε το κουμπί αριστερού ή δεξιού **βέλους**  , για να μετακινηθείτε στην επιλογή Ενεργοποίηση.
7. Από τη Λειτουργία εντοπισμού, πατήστε το κουμπί αριστερού ή δεξιού **βέλους**  , για να μετακινηθείτε στην επιλογή Ενεργοποίηση.
8. Από την επιλογή Ασφάλεια, πατήστε το κουμπί αριστερού ή δεξιού **βέλους**  , για να επιλέξετε ένα επίπεδο ασφαλείας.

 **ΣΗΜΕΙΩΣΗ:** Εάν το επίπεδο ασφαλείας είναι ρυθμισμένο σε Υψηλό, θα πρέπει να καθορίσετε ένα κλειδί πρόσβασης για τον προσαρμογέα USB Bluetooth. Μια εξωτερική συσκευή Bluetooth θα πρέπει να εισαγάγει αυτό το κλειδί πρόσβασης, για να στείλει μια εργασία εκτύπωσης στον εκτυπωτή σας.
9. Πατήστε το κουμπί **Πίσω** , για να αποθηκεύσετε τις ρυθμίσεις σας και για να επιστρέψετε στο προηγούμενο μενού.

Εκτύπωση από συσκευή Bluetooth





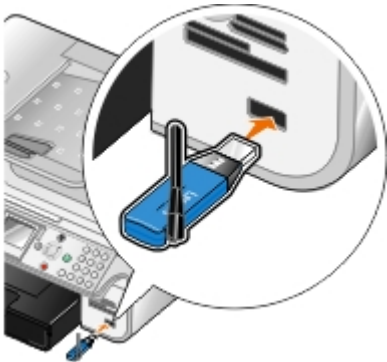









1. Βεβαιωθείτε πως η εξωτερική συσκευή με δυνατότητα Bluetooth είναι ρυθμισμένη κατά τέτοιο τρόπο ώστε να μπορεί να εκτυπώσει στον εκτυπωτή. Ανατρέξτε στην τεκμηρίωση της συσκευής για πληροφορίες.

 **ΣΗΜΕΙΩΣΗ:** Ορισμένες συσκευές εμφανίζουν το όνομα ή τη διεύθυνση του προσαρμογέα USB Bluetooth. Μεταβείτε στο μενού **Προεπιλεγμένες ρυθμίσεις Bluetooth** για να εμφανίσετε το όνομα και τη διεύθυνση του προσαρμογέα USB Bluetooth.
2. Τοποθετήστε έναν προσαρμογέα USB Bluetooth (πωλείται ξεχωριστά) στη θύρα PictBridge.



 **ΕΙΔΟΠΟΙΗΣΗ:** Μην αφαιρείτε τη συσκευή με δυνατότητα Bluetooth ή μην αγγίζετε τον εκτυπωτή κοντά στην περιοχή που βρίσκονται η κάρτα μνήμης ή η συσκευή με δυνατότητα Bluetooth ενώ πραγματοποιείτε εκτύπωση μέσω Bluetooth. Ενδέχεται να καταστραφούν δεδομένα.

3. Ρυθμίστε την επιλογή **Ενεργοποίηση Bluetooth** και την επιλογή **Λειτουργία εντοπισμού** σε **Ενεργή**.

- a. Από το κύριο μενού, πατήστε το πάνω ή κάτω **βέλος**   για να μεταβείτε στην επιλογή Ρύθμιση παραμέτρων και, στη συνέχεια, πατήστε το κουμπί **επιλογής** .
 - b. Πατήστε το πάνω ή κάτω **βέλος**   για να πραγματοποιήσετε κύλιση στην επιλογή Αλλαγή προεπιλεγμένων ρυθμίσεων Bluetooth και, στη συνέχεια, πατήστε το κουμπί **επιλογής** .
 - c. Πατήστε το πάνω ή κάτω **βέλος**   για να πραγματοποιήσετε κύλιση στην επιλογή Ενεργοποίηση Bluetooth και, στη συνέχεια, πατήστε το αριστερό ή δεξί **βέλος**   για να πραγματοποιήσετε κύλιση στην επιλογή **Ενεργή**.
 - d. Πατήστε το πάνω ή κάτω **βέλος**   για να πραγματοποιήσετε κύλιση στην επιλογή Λειτουργία εντοπισμού και, στη συνέχεια, πατήστε το αριστερό ή δεξί **βέλος**   για να πραγματοποιήσετε κύλιση στην επιλογή **Ενεργή**.
 - e. Πατήστε το κουμπί **Πίσω** .
4. Από την εξωτερική συσκευή με δυνατότητα Bluetooth, στείλτε την εργασία εκτύπωσης στον εκτυπωτή. Ανατρέξτε στην τεκμηρίωση της συσκευής για περισσότερες πληροφορίες.

 **ΣΗΜΕΙΩΣΗ:** Εάν το επίπεδο ασφαλείας οριστεί ως Υψηλό, θα πρέπει να πραγματοποιήσετε εισαγωγή του κλειδιού πρόσβασης από την εξωτερική συσκευή με δυνατότητα Bluetooth. Μπορείτε να αλλάξετε ή να δείτε το κλειδί πρόσβασης από το μενού **Αλλαγή προεπιλεγμένων ρυθμίσεων Bluetooth**. Για περισσότερες πληροφορίες, δείτε [Λειτουργία Bluetooth](#).

Εκτύπωση φωτογραφιών από φωτογραφική μηχανή με δυνατότητα PictBridge

Ο εκτυπωτής υποστηρίζει φωτογραφικές μηχανές με δυνατότητα PictBridge.

1. Συνδέστε το ένα άκρο του καλωδίου USB στην φωτογραφική μηχανή.
2. Συνδέστε το άλλο άκρο του καλωδίου USB στη θύρα PictBridge που βρίσκεται στην μπροστινή πλευρά του εκτυπωτή.

Ανατρέξτε στις οδηγίες που συνοδεύουν τη φωτογραφική μηχανή για να επιλέξετε τις κατάλληλες ρυθμίσεις USB της φωτογραφικής μηχανής και για πληροφορίες σχετικά με τη σύνδεση PictBridge και τη χρήση της μηχανής.



 **ΣΗΜΕΙΩΣΗ:** Όταν ο εκτυπωτής δεν είναι συνδεδεμένος σε υπολογιστή και έχει συνδεθεί φωτογραφική μηχανή με δυνατότητα PictBridge στον εκτυπωτή, κάποιες από τις λειτουργίες των κουμπιών του πίνακα ελέγχου του εκτυπωτή μπορεί να μην είναι διαθέσιμες. Οι λειτουργίες αυτές γίνονται διαθέσιμες αφού αποσυνδέσετε τη φωτογραφική μηχανή με δυνατότητα PictBridge από τον εκτυπωτή.

3. Ενεργοποιήστε την ψηφιακή φωτογραφική μηχανή.

Ο εκτυπωτής εισέρχεται αυτόματα σε λειτουργία **PictBridge**.

4. Ανατρέξτε στις οδηγίες που συνοδεύουν τη φωτογραφική μηχανή, για να ξεκινήσετε την εκτύπωση φωτογραφιών.

 **ΣΗΜΕΙΩΣΗ:** Για πολλές ψηφιακές φωτογραφικές μηχανές, δύο είναι οι επιλογές λειτουργίας USB: υπολογιστή και εκτυπωτή (ή PTP). Για εκτύπωση μέσω PictBridge, πρέπει να χρησιμοποιείται η επιλογή USB του εκτυπωτή

(ή του PTP). Για περισσότερες πληροφορίες, ανατρέξτε στην τεκμηρίωση που συνοδεύει τη φωτογραφική μηχανή.

-  **ΕΙΔΟΠΟΙΗΣΗ:** Μην αφαιρείτε τη συσκευή με δυνατότητα PictBridge ή μην αγγίζετε τον εκτυπωτή κοντά στην περιοχή που βρίσκονται η κάρτα μνήμης ή η συσκευή με δυνατότητα PictBridge ενώ πραγματοποιείτε εκτύπωση μέσω PictBridge. Ενδέχεται να καταστραφούν δεδομένα.

Εκτύπωση αντιγράφων του εγγράφου με σελιδοποίηση

1. Ενεργοποιήστε τον υπολογιστή και τον εκτυπωτή σας και βεβαιωθείτε ότι είναι συνδεδεμένοι μεταξύ τους.
2. Τοποθετήστε το χαρτί. Για περισσότερες πληροφορίες, δείτε [Τοποθέτηση χαρτιού](#).
3. Έχοντας ανοιχτό ένα έγγραφο, επιλέξτε **Αρχειο**® **Εκτύπωση**.
Εμφανίζεται το παράθυρο διαλόγου **Εκτύπωση**.
4. Επιλέξτε **Προτιμήσεις**, **Ιδιότητες**, **Επιλογές** ή **Ρύθμιση παραμέτρων** (ανάλογα με το πρόγραμμα ή το λειτουργικό σύστημα).
Εμφανίζεται το παράθυρο διαλόγου **Προτιμήσεις εκτύπωσης**.
5. Στην καρτέλα **Παράμετροι εκτύπωσης**, προσδιορίστε τον αριθμό των αντιγράφων που θέλετε να εκτυπώσετε.
 **ΣΗΜΕΙΩΣΗ:** Πρέπει να καθορίσετε περισσότερα από ένα αντίγραφα για να ενεργοποιηθεί το πλαίσιο ελέγχου **Σελιδοποίηση αντιγράφων**.
6. Επιλέξτε το πλαίσιο ελέγχου **Σελιδοποίηση αντιγράφων**.
7. Στην καρτέλα **Παράμετροι εκτύπωσης** και στην καρτέλα **Σύνθετες ρυθμίσεις**, πραγματοποιήστε τυχόν πρόσθετες αλλαγές για το έγγραφό σας.
8. Όταν ολοκληρώσετε τη διαδικασία προσαρμογής των ρυθμίσεων, κάντε κλικ στο **OK**.
Το παράθυρο διαλόγου **Προτιμήσεις εκτύπωσης** κλείνει.
9. Κάντε κλικ στο **OK** ή **Εκτύπωση**.

Εκτύπωση περισσότερων από μία σελίδων σε ένα φύλλο χαρτιού

1. Ενεργοποιήστε τον υπολογιστή και τον εκτυπωτή σας και βεβαιωθείτε ότι είναι συνδεδεμένοι μεταξύ τους.
2. Τοποθετήστε το χαρτί. Για περισσότερες πληροφορίες, δείτε [Τοποθέτηση χαρτιού](#).
3. Έχοντας ανοιχτό ένα έγγραφο, επιλέξτε **Αρχειο**® **Εκτύπωση**.
4. Επιλέξτε **Προτιμήσεις**, **Ιδιότητες**, **Επιλογές** ή **Ρύθμιση παραμέτρων** (ανάλογα με το πρόγραμμα ή το λειτουργικό σύστημα).
Εμφανίζεται το παράθυρο διαλόγου **Προτιμήσεις εκτύπωσης**.
5. Στην καρτέλα **Σύνθετες ρυθμίσεις**, επιλέξτε **N σε ένα φύλλο** από την αναπτυσσόμενη λίστα **Διάταξη**.
6. Από την αναπτυσσόμενη λίστα **Σελίδες ανά φύλλο**, επιλέξτε τον αριθμό των σελίδων που θέλετε να εκτυπωθούν σε ένα φύλλο.
7. Επιλέξτε το πλαίσιο ελέγχου **Εκτύπωση πλαισίων σελίδας** εάν θέλετε οι σελίδες να έχουν πλαίσια.
8. Στην καρτέλα **Παράμετροι εκτύπωσης** και στην καρτέλα **Σύνθετες ρυθμίσεις**, πραγματοποιήστε τις όποιες

επιπλέον αλλαγές για το έγγραφό σας.

- Επιλέξτε τον αριθμό σελίδων για εκτύπωση σε κάθε σελίδα.
- Όταν ολοκληρώσετε τη διαδικασία προσαρμογής των ρυθμίσεων, κάντε κλικ στο **OK**.
Το παράθυρο διαλόγου **Προτιμήσεις εκτύπωσης** κλείνει.
- Κάντε κλικ στο **OK** ή **Εκτύπωση**.

Εργασία εκτύπωσης και στις δύο όψεις του χαρτιού (Εκτύπωση δύο όψεων)

Αυτόματη εκτύπωση διπλής όψης

Η αυτόματη εκτύπωση διπλής όψης σας δίνει τη δυνατότητα να εκτυπώσετε ένα έγγραφο και στις δύο πλευρές του χαρτιού χωρίς να χρειάζεται να αλλάξετε μη αυτόματα τον προσανατολισμό των φύλλων. Βεβαιωθείτε ότι:

- Έχετε εγκαταστήσει το προαιρετικό εξάρτημα εκτύπωσης διπλής όψης.
 - Έχετε τοποθετήσει χαρτί μεγέθους letter ή A4. Δεν μπορείτε να πραγματοποιήσετε εκτύπωση διπλής όψης πάνω σε φακέλους, δεσμίδα καρτών ή φωτογραφικό χαρτί.
- Ενεργοποιήστε τον υπολογιστή και τον εκτυπωτή σας και βεβαιωθείτε ότι είναι συνδεδεμένοι μεταξύ τους.
 - Τοποθετήστε το χαρτί. Για περισσότερες πληροφορίες, δείτε [Τοποθέτηση χαρτιού](#).
 - Έχοντας ανοιχτό ένα έγγραφο, επιλέξτε **Αρχείο** ® **Εκτύπωση**.
 - Επιλέξτε **Προτιμήσεις**, **Ιδιότητες**, **Επιλογές** ή **Ρύθμιση παραμέτρων** (ανάλογα με το πρόγραμμα ή το λειτουργικό σύστημα).
 - Επιλέξτε την καρτέλα **Σύνθετες ρυθμίσεις** και, στη συνέχεια, επιλέξτε το πλαίσιο ελέγχου **Εκτύπωση διπλής όψης**.
 - Από την αναπτυσσόμενη λίστα, επιλέξτε **Αυτόματη**.
 - Επιλέξτε πως θα γίνεται το δέσιμο των φύλλων.
 - Όταν ολοκληρώσετε τη διαδικασία προσαρμογής των ρυθμίσεων, κάντε κλικ στο **OK**.
Το πλαίσιο διαλόγου **Προτιμήσεις εκτύπωσης** κλείνει.
 - Κάντε κλικ στο **OK** ή στην επιλογή **Εκτύπωση**.

Μη αυτόματη εκτύπωση διπλής όψης

Η μη αυτόματη εκτύπωση διπλής όψης σας δίνει τη δυνατότητα να πραγματοποιείτε εκτύπωση εγγράφου και στις δύο πλευρές του χαρτιού. Ο εκτυπωτής πραγματοποιεί εκτύπωση των μονών σελίδων του εγγράφου στη μπροστινή πλευρά του χαρτιού. Τοποθετήστε ξανά το έγγραφο με την κενή πλευρά του χαρτιού στραμμένη προς τα κάτω και, στη συνέχεια, εκτυπώστε τις ζυγές σελίδες στην πίσω πλευρά του χαρτιού.

- Ενεργοποιήστε τον υπολογιστή και τον εκτυπωτή σας και βεβαιωθείτε ότι είναι συνδεδεμένοι μεταξύ τους.
- Τοποθετήστε το χαρτί. Για περισσότερες πληροφορίες, δείτε [Τοποθέτηση χαρτιού](#).
- Έχοντας ανοιχτό ένα έγγραφο, επιλέξτε **Αρχείο** ® **Εκτύπωση**.

4. Επιλέξτε **Προτιμήσεις, Ιδιότητες, Επιλογές ή Ρύθμιση παραμέτρων** (ανάλογα με το πρόγραμμα ή το λειτουργικό σύστημα).
 5. Επιλέξτε την καρτέλα **Σύνθετες ρυθμίσεις** και, στη συνέχεια, επιλέξτε το πλαίσιο ελέγχου **Εκτύπωση διπλής όψης**.
 6. Από το αναπτυσσόμενο μενού, επιλέξτε **Μη αυτόματα**.
 7. Επιλέξτε πως θα γίνεται το δέσιμο των φύλλων.
 8. Όταν ολοκληρώσετε τη διαδικασία προσαρμογής των ρυθμίσεων, κάντε κλικ στο **OK**.
Το πλαίσιο διαλόγου **Προτιμήσεις εκτύπωσης** κλείνει.
 9. Κάντε κλικ στο **OK** ή στην επιλογή **Εκτύπωση**.
 10. Αφού εκτυπωθούν όλες οι μονές σελίδες, ακολουθήστε τις οδηγίες που θα εμφανιστούν στην οθόνη του υπολογιστή.
-

Εκτύπωση εικόνας ως πολυσέλιδη αφίσα

1. Ενεργοποιήστε τον υπολογιστή και τον εκτυπωτή σας και βεβαιωθείτε ότι είναι συνδεδεμένοι μεταξύ τους.
 2. Τοποθετήστε χαρτί. Για περισσότερες πληροφορίες, δείτε [Τοποθέτηση χαρτιού](#).
 3. Έχοντας ανοιχτό ένα έγγραφο, επιλέξτε **Αρχείο** * **Εκτύπωση**.
 4. Επιλέξτε **Προτιμήσεις, Ιδιότητες, Επιλογές ή Ρύθμιση παραμέτρων** (ανάλογα με το πρόγραμμα ή το λειτουργικό σύστημα).
Εμφανίζεται το παράθυρο διαλόγου **Προτιμήσεις εκτύπωσης**.
 5. Στην καρτέλα **Σύνθετες ρυθμίσεις**, επιλέξτε **Αφίσα** από την αναπτυσσόμενη λίστα **Διάταξη**.
 6. Επιλογή του μεγέθους της αφίσας.
 7. Στην καρτέλα **Παράμετροι εκτύπωσης** και στην καρτέλα **Σύνθετες ρυθμίσεις**, πραγματοποιήστε τις όποιες επιπλέον αλλαγές για το έγγραφό σας.
 8. Όταν ολοκληρώσετε τη διαδικασία προσαρμογής των ρυθμίσεων, κάντε κλικ στο **OK**.
Το παράθυρο διαλόγου **Προτιμήσεις εκτύπωσης** κλείνει.
 9. Κάντε κλικ στο **OK** ή **Εκτύπωση**.
-

Εκτύπωση banner

1. Ενεργοποιήστε τον υπολογιστή και τον εκτυπωτή σας και βεβαιωθείτε ότι είναι συνδεδεμένοι μεταξύ τους.
2. Τοποθετήστε χαρτί. Για περισσότερες πληροφορίες, δείτε [Τοποθέτηση χαρτιού Banner](#).
3. Έχοντας ανοιχτό ένα έγγραφο, επιλέξτε **Αρχείο** * **Εκτύπωση**.
4. Επιλέξτε **Προτιμήσεις, Ιδιότητες, Επιλογές ή Ρύθμιση παραμέτρων** (ανάλογα με το πρόγραμμα ή το λειτουργικό σύστημα).
Εμφανίζεται το παράθυρο διαλόγου **Προτιμήσεις εκτύπωσης**.
5. Στην καρτέλα **Σύνθετες ρυθμίσεις**, επιλέξτε **Banner** από την αναπτυσσόμενη λίστα **Διάταξη** και, στη συνέχεια, επιλέξτε **Letter Banner** ή **A4 Banner** από την αναπτυσσόμενη λίστα **Μέγεθος χαρτιού banner**.

6. Στην καρτέλα **Παράμετροι εκτύπωσης** και στην καρτέλα **Σύνθετες ρυθμίσεις**, πραγματοποιήστε τις όποιες επιπλέον αλλαγές για το έγγραφό σας.

7. Όταν ολοκληρώσετε τη διαδικασία προσαρμογής των ρυθμίσεων, κάντε κλικ στο **OK**.

Το παράθυρο διαλόγου **Προτιμήσεις εκτύπωσης** κλείνει.

8. Κάντε κλικ στο **OK** ή στην επιλογή **Εκτύπωση**.

 **ΣΗΜΕΙΩΣΗ:** Αφού ξεκινήσει η εκτύπωση, περιμένετε μέχρι να μπορείτε να δείτε το μπροστινό άκρο του χαρτιού banner να εξέρχεται από τον εκτυπωτή και, στη συνέχεια, ξεδιπλώστε προσεκτικά το χαρτί προς το δάπεδο μπροστά από τον εκτυπωτή.

Αντιμετώπιση προβλημάτων

- [Προβλήματα εγκατάστασης](#)
- [Γενικά προβλήματα](#)
- [Μηνύματα σφάλματος](#)
- [Βελτίωση της ποιότητας εκτύπωσης](#)
- [Γενικές οδηγίες για επιλογή ή τοποθέτηση μέσω εκτύπωσης](#)
- [Αποφυγή εμπλοκής χαρτιού και κακής τροφοδοσίας](#)

Εάν ο εκτυπωτής δεν λειτουργεί, βεβαιωθείτε πως ο εκτυπωτής είναι σωστά συνδεδεμένος στην πρίζα και στον υπολογιστή, εάν χρησιμοποιείτε υπολογιστή.

Προβλήματα εγκατάστασης

Προβλήματα με τον υπολογιστή

Βεβαιωθείτε ότι ο εκτυπωτής είναι συμβατός με τον υπολογιστή σας.

Ο εκτυπωτής υποστηρίζει Windows XP Professional x64, Windows XP, Windows 2000 και Windows Vista.

Βεβαιωθείτε ότι έχετε απενεργοποιήσει τόσο τον εκτυπωτή όσο και τον υπολογιστή σας.

Ελέγξτε το καλώδιο USB.

- Βεβαιωθείτε ότι το καλώδιο USB είναι σωστά συνδεδεμένο στον εκτυπωτή και τον υπολογιστή σας.
- Απενεργοποιήστε τον υπολογιστή, συνδέστε ξανά το καλώδιο USB όπως φαίνεται στην αφίσα *Εγκατάσταση του εκτυπωτή* και, στη συνέχεια, πραγματοποιήστε επανεκκίνηση του υπολογιστή.

Αν δεν εμφανιστεί αυτόματα η οθόνη εγκατάστασης λογισμικού, εγκαταστήστε το λογισμικό με μη αυτόματο τρόπο.

1. Τοποθετήστε το CD *Drivers and Utilities*.
2. Στα Windows XP, επιλέξτε **Έναρξη** * **Ο Υπολογιστής μου**.
Στα Windows 2000, κάντε διπλό κλικ στην επιλογή **Ο υπολογιστής μου** στην επιφάνεια εργασίας.
Στα Windows Vista, επιλέξτε  * **Υπολογιστής**.
3. Κάντε διπλό κλικ στο εικονίδιο της **μονάδας CD-ROM** και, στη συνέχεια, κάντε διπλό κλικ στο αρχείο **setup.exe**.
4. Όταν εμφανιστεί η οθόνη εγκατάστασης του λογισμικού, επιλέξτε **Προσωπική εγκατάσταση** ή **Εγκατάσταση σε δίκτυο**.
5. Ακολουθήστε τις οδηγίες που εμφανίζονται στην οθόνη για να ολοκληρώσετε την εγκατάσταση.

Ελέγξτε αν έχει εγκατασταθεί το λογισμικό του εκτυπωτή.

Επιλέξτε **Έναρξη** * **Προγράμματα** ή **Όλα τα προγράμματα** * **Εκτυπωτές Dell**.

Για *Windows Vista*:

1. Επιλέξτε  **Προγράμματα**.
2. Επιλέξτε **Εκτυπωτές Dell**.

Σε περίπτωση που ο εκτυπωτής δεν εμφανίζεται στη λίστα με τους εκτυπωτές, το λογισμικό του εκτυπωτή δεν έχει εγκατασταθεί. Εγκαταστήστε το λογισμικό του εκτυπωτή. Για περισσότερες πληροφορίες, δείτε [Αφαίρεση και επανεγκατάσταση λογισμικού](#).

Διορθώστε προβλήματα επικοινωνίας μεταξύ του εκτυπωτή και του υπολογιστή.

- Αποσυνδέστε το καλώδιο USB από τον εκτυπωτή και τον υπολογιστή σας. Συνδέστε ξανά το καλώδιο USB στον εκτυπωτή και τον υπολογιστή σας.
- Απενεργοποιήστε τον εκτυπωτή. Αποσυνδέστε το καλώδιο ρεύματος από την πρίζα. Επανασυνδέστε το καλώδιο τροφοδοσίας του εκτυπωτή στην πρίζα και ενεργοποιήστε τον εκτυπωτή.
- Επανεκκινήστε τον υπολογιστή σας.

Ορίστε το συγκεκριμένο εκτυπωτή ως προεπιλεγμένο εκτυπωτή.

1. Στις *Windows XP*, επιλέξτε **Έναρξη** * **Πίνακας Ελέγχου** * **Εκτυπωτές και άλλο υλικό** * **Εκτυπωτές και φαξ**.

Στις *Windows 2000*, επιλέξτε **Έναρξη** * **Ρυθμίσεις** * **Εκτυπωτές**.

Στις *Windows Vista*:

- a. Επιλέξτε  **Πίνακας ελέγχου**.
 - b. Επιλέξτε **Υλικό και Ήχος**.
 - c. Επιλέξτε **Εκτυπωτές**.
2. Κάντε δεξιά κλικ στο εικονίδιο του εκτυπωτή και επιλέξτε **Ορισμός ως προεπιλογή**.

Ο εκτυπωτής δεν εκτυπώνει και οι εργασίες εκτύπωσης που βρίσκονται στην ουρά εκτύπωσης δεν εκτελούνται.

Ελέγξτε αν υπάρχουν περισσότερες από μία παρουσίες του εγκατεστημένου εκτυπωτή στον υπολογιστή σας.

1. Στις *Windows XP*, επιλέξτε **Έναρξη** * **Πίνακας Ελέγχου** * **Εκτυπωτές και άλλο υλικό** * **Εκτυπωτές και φαξ**.

Στις *Windows 2000*, επιλέξτε **Έναρξη** * **Ρυθμίσεις** * **Εκτυπωτές**.

Στις *Windows Vista*:

- a. Επιλέξτε  **Πίνακας ελέγχου**.
 - b. Επιλέξτε **Υλικό και Ήχος**.
 - c. Επιλέξτε **Εκτυπωτές**.
2. Ελέγξτε αν υπάρχουν περισσότερα από ένα αντικείμενα εκτύπωσης για τον εκτυπωτή σας.
 3. Κάντε μία εκτύπωση με καθένα από αυτά τα αντικείμενα εκτύπωσης για να δείτε ποιος εκτυπωτής είναι ενεργός.
 4. Ορίστε αυτό το αντικείμενο εκτύπωσης ως προεπιλεγμένο εκτυπωτή κάνοντας δεξιά κλικ στο εικονίδιο του εκτυπωτή και επιλέγοντας **Ορισμός ως προεπιλογή**.
 5. Διαγράψτε τα άλλα αντίγραφα του αντικειμένου εκτύπωσης κάνοντας δεξιά κλικ στο όνομα του εκτυπωτή και επιλέγοντας **Διαγραφή**.

Για να μην εμφανίζονται πολλαπλές παρουσίες του εκτυπωτή στο φάκελο **Εκτυπωτές**, βεβαιωθείτε ότι κάθε φορά συνδέετε το καλώδιο USB στην ίδια θύρα USB που χρησιμοποίησατε την πρώτη φορά για τον εκτυπωτή. Επίσης, μην εγκαταστήσετε περισσότερες από μία φορές τα προγράμματα οδήγησης του εκτυπωτή από το CD *Drivers and Utilities*.

Προβλήματα με τον εκτυπωτή

Βεβαιωθείτε ότι το καλώδιο ρεύματος είναι σωστά συνδεδεμένο στον εκτυπωτή και την πρίζα.

Ελέγξτε αν έχει ανασταλεί ή διακοπεί η λειτουργία του εκτυπωτή.

1. Στα *Windows XP*, επιλέξτε **Έναρξη**® **Πίνακας Ελέγχου**® **Εκτυπωτές και άλλο υλικό**® **Εκτυπωτές και φαξ**.

Στα *Windows 2000*, επιλέξτε **Έναρξη**® **Ρυθμίσεις**® **Εκτυπωτές**.

Στα *Windows Vista*:

- Επιλέξτε  **Πίνακας ελέγχου**.
 - Επιλέξτε **Υλικό και Ήχος**.
 - Επιλέξτε **Εκτυπωτές**.
2. Κάντε δεξί κλικ στο εικονίδιο του εκτυπωτή.
3. Βεβαιωθείτε πως δεν έχετε ενεργοποιήσει την επιλογή **Παύση εκτύπωσης**. Εάν έχετε ενεργοποιήσει την επιλογή **Παύση εκτύπωσης**, επιλέξτε τη για να την απενεργοποιήσετε.

Ελέγξτε αν αναβοσβήνει κάποια από τις λυχνίες του εκτυπωτή.

Για περισσότερες πληροφορίες, δείτε [Μηνύματα σφάλματος](#).

Βεβαιωθείτε ότι έχετε τοποθετήσει σωστά τις κασέτες μελανιού και ότι έχετε αφαιρέσει το αυτοκόλλητο και την ταινία από κάθε κασέτα.

Βεβαιωθείτε ότι έχετε τοποθετήσει σωστά το χαρτί.

Για περισσότερες πληροφορίες, δείτε [Τοποθέτηση χαρτιού](#).

Βεβαιωθείτε ότι ο εκτυπωτής δεν είναι συνδεδεμένος σε φωτογραφική μηχανή με δυνατότητα PictBridge.

Για περισσότερες πληροφορίες, δείτε [Εκτύπωση φωτογραφιών από φωτογραφική μηχανή με δυνατότητα PictBridge](#).

Γενικά προβλήματα

Προβλήματα κατά την εκτύπωση

Ελέγξτε τη στάθμη του μελανιού και τοποθετήστε νέες κασέτες εκτύπωσης εάν είναι απαραίτητο.

Για περισσότερες πληροφορίες, δείτε:

- [Σύστημα διαχείρισης μελανιού της Dell](#).

[Αντικατάσταση κασετών μελανιού.](#)

Βεβαιωθείτε πως αφαιρείτε ένα-ένα τα φύλλα χαρτιού από τη θήκη εξόδου χαρτιού.

Για να αποφύγετε τη δημιουργία κηλίδων μελανιού όταν χρησιμοποιείτε τα παρακάτω μέσα, αφαιρείτε κάθε φύλλο καθώς βγαίνει από τη συσκευή και αφήνετέ το να στεγνώσει:

- Φωτογραφικό χαρτί
- Γυαλιστερό χαρτί
- Διαφάνεια
- Ετικέτες
- Φάκελοι
- Σιδερότυπα

Να απελευθερώνετε πόρους μνήμης του υπολογιστή όταν η ταχύτητα εκτύπωσης είναι χαμηλή

- Κλείστε όλες τις εφαρμογές που δεν χρησιμοποιείτε.
- Δοκιμάστε να ελαχιστοποιήσετε τον αριθμό και το μέγεθος των γραφικών και των εικόνων στο έγγραφο.
- Σκεφτείτε την αγορά επιπλέον μνήμης RAM για τον υπολογιστή σας.
- Καταργήστε όσο το δυνατόν περισσότερες γραμματοσειρές δεν χρησιμοποιείτε από το σύστημά σας.
- Καταργήστε την εγκατάσταση του λογισμικού του εκτυπωτή και, στη συνέχεια, εγκαταστήστε το ξανά. Για περισσότερες πληροφορίες, δείτε [Αφαίρεση και επανεγκατάσταση λογισμικού](#).
- Επιλέξτε χαμηλότερη ποιότητα εκτύπωσης. Για περισσότερες πληροφορίες, δείτε [Χρήση των Προτιμήσεων εκτύπωσης](#).

Βεβαιωθείτε ότι έχετε τοποθετήσει σωστά το χαρτί.

Για περισσότερες πληροφορίες, δείτε [Τοποθέτηση χαρτιού](#).

Προβλήματα κατά την αντιγραφή

Ελέγξτε αν αναβοσβήνει κάποια από τις λυχνίες του εκτυπωτή ή εάν εμφανίζονται μηνύματα σφάλματος.

Για περισσότερες πληροφορίες, δείτε [Μηνύματα σφάλματος](#).

Βεβαιωθείτε πως η γυάλινη επιφάνεια του σαρωτή είναι καθαρή.

Εάν η γυάλινη επιφάνεια του σαρωτή είναι βρώμικη, σκουπίστε την απαλά με ένα νωπό, καθαρό πανί που δεν αφήνει χνούδι.

Χρησιμοποιήστε την επιλογή Αφαίρεση μοτίβων για να αφαιρέσετε μοτίβα εικόνας από εφημερίδες και περιοδικά.

1. Επιλέξτε **Έναρξη® Προγράμματα** ή **Όλα τα προγράμματα® Εκτυπωτές Dell® Εκτυπωτής Dell Photo AIO Printer 966**.

Για *Windows Vista*:

- a. Επιλέξτε **Προγράμματα**.



- b. Επιλέξτε **Εκτυπωτές Dell**.
- c. Επιλέξτε **Εκτυπωτής Dell Photo AIO Printer 966**.

2. Επιλέξτε **Κέντρο Όλα σε Ένα της Dell**.

Ανοίγει το **Κέντρο Όλα σε Ένα της Dell**.

3. Επιλέξτε **Προβολή περισσότερων ρυθμίσεων αντιγραφής** και, στη συνέχεια, επιλέξτε **Σύνθετες ρυθμίσεις**.

Ανοίγει το παράθυρο διαλόγου **Σύνθετες ρυθμίσεις αντιγραφής**.

4. Από την καρτέλα **Μοτίβα εικόνας**, επιλέξτε **Αφαίρεση μοτίβων εικόνας από περιοδικό/εφημερίδα (descreen)** και, στη συνέχεια, πατήστε **OK**.

5. Επιλέξτε **Άμεση αντιγραφή**.

Βεβαιωθείτε ότι το έγγραφο ή η φωτογραφία έχουν τοποθετηθεί σωστά στον ADF ή στη γυάλινη επιφάνεια του σαρωτή.

Για περισσότερες πληροφορίες, δείτε πως πρέπει να γίνεται η τοποθέτηση πρωτοτύπων:

- [Στη γυάλινη επιφάνεια του σαρωτή](#).
- [Στον ADF](#).

Έλεγχος μεγέθους χαρτιού.

Βεβαιωθείτε πως το μέγεθος χαρτιού που χρησιμοποιείτε αντιστοιχεί σε αυτό που έχετε επιλέξει από τον πίνακα ελέγχου ή το **Κέντρο Όλα σε Ένα της Dell**.

Προβλήματα κατά τη σάρωση

Ελέγξτε αν αναβοσβήνει κάποια από τις λυχνίες του εκτυπωτή και εάν εμφανίζονται μηνύματα σφάλματος.

Για περισσότερες πληροφορίες, δείτε [Μηνύματα σφάλματος](#).

Ελέγξτε το καλώδιο USB.

- Βεβαιωθείτε ότι το καλώδιο USB είναι σωστά συνδεδεμένο στον εκτυπωτή και τον υπολογιστή σας.
- Απενεργοποιήστε τον υπολογιστή, συνδέστε ξανά το καλώδιο USB όπως φαίνεται στην αφίσα *Εγκατάσταση του εκτυπωτή* και, στη συνέχεια, πραγματοποιήστε επανεκκίνηση του υπολογιστή.

Ελέγξτε αν έχει εγκατασταθεί το λογισμικό του εκτυπωτή.

Κάντε κλικ στο μενού **Έναρξη** ® **Προγράμματα** ή **Όλα τα προγράμματα** ® **Εκτυπωτές Dell**.

Για *Windows Vista*:

1. Επιλέξτε  **Προγράμματα**.
2. Επιλέξτε **Εκτυπωτές Dell**.

Σε περίπτωση που ο εκτυπωτής δεν εμφανίζεται στη λίστα με τους εκτυπωτές, το λογισμικό του εκτυπωτή δεν έχει εγκατασταθεί. Εγκαταστήστε το λογισμικό του εκτυπωτή. Για περισσότερες πληροφορίες, δείτε [Αφαίρεση και](#)

Διορθώστε προβλήματα επικοινωνίας μεταξύ του εκτυπωτή και του υπολογιστή.

- Αποσυνδέστε το καλώδιο USB από τον εκτυπωτή και τον υπολογιστή σας. Συνδέστε ξανά το καλώδιο USB στον εκτυπωτή και τον υπολογιστή σας.
- Απενεργοποιήστε τον εκτυπωτή. Αποσυνδέστε το καλώδιο ρεύματος από την πρίζα. Επανασυνδέστε το καλώδιο ρεύματος του εκτυπωτή στην πρίζα και ενεργοποιήστε τον εκτυπωτή.
- Επανεκκινήστε τον υπολογιστή σας.

Εάν η σάρωση διαρκεί πάρα πολύ ή κάνει τον υπολογιστή να παγώνει, ρυθμίστε την ανάλυση της σάρωσης σε χαμηλότερη τιμή.

1. Επιλέξτε **Έναρξη® Προγράμματα** ή **Όλα τα προγράμματα® Εκτυπωτές Dell® Εκτυπωτής Dell Photo AIO Printer 966**.

Για *Windows Vista*:

- a. Επιλέξτε  **Προγράμματα**.
 - b. Επιλέξτε **Εκτυπωτές Dell**.
 - c. Επιλέξτε **Εκτυπωτής Dell Photo AIO Printer 966**.
2. Επιλέξτε **Κέντρο Όλα σε Ένα της Dell**.
Ανοίγει το **Κέντρο Όλα σε Ένα της Dell**.
 3. Επιλέξτε **Προβολή περισσότερων ρυθμίσεων σάρωσης**.
 4. Επιλέξτε χαμηλότερη ανάλυση σάρωσης από το μενού **Επιλογή ποιότητας σάρωσης**.
 5. Επιλέξτε **Άμεση σάρωση**.

Εάν η ποιότητα της σαρωμένης εικόνας δεν είναι καλή, ορίστε την ανάλυση της σάρωσης σε υψηλότερη τιμή.

1. Επιλέξτε **Έναρξη® Προγράμματα** ή **Όλα τα προγράμματα® Εκτυπωτές Dell® Εκτυπωτής Dell Photo AIO Printer 966**.

Για *Windows Vista*:

- a. Επιλέξτε  **Προγράμματα**.
 - b. Επιλέξτε **Εκτυπωτές Dell**.
 - c. Επιλέξτε **Εκτυπωτής Dell Photo AIO Printer 966**.
2. Επιλέξτε **Κέντρο Όλα σε Ένα της Dell**.
Ανοίγει το **Κέντρο Όλα σε Ένα της Dell**.
 3. Επιλέξτε **Προβολή περισσότερων ρυθμίσεων σάρωσης**.
 4. Επιλέξτε υψηλότερη ανάλυση σάρωσης από το μενού **Επιλογή ποιότητας σάρωσης**.
 5. Επιλέξτε **Άμεση σάρωση**.

Χρησιμοποιήστε την επιλογή Αφαίρεση μοτίβων για να αφαιρέσετε μοτίβα εικόνας από εφημερίδες και περιοδικά.









1. Επιλέξτε **Έναρξη® Προγράμματα** ή **Όλα τα προγράμματα® Εκτυπωτές Dell® Εκτυπωτής Dell Photo AIO Printer 966**.

Για *Windows Vista*:

- a. Επιλέξτε  **Προγράμματα**.
 - b. Επιλέξτε **Εκτυπωτές Dell**.
 - c. Επιλέξτε **Εκτυπωτής Dell Photo AIO Printer 966**.
2. Επιλέξτε **Κέντρο Όλα σε Ένα της Dell**.
Ανοίγει το **Κέντρο Όλα σε Ένα της Dell**.
 3. Επιλέξτε **Προβολή περισσότερων ρυθμίσεων σάρωσης** και, στη συνέχεια, επιλέξτε **Σύνθετες ρυθμίσεις**.
Ανοίγει το παράθυρο διαλόγου **Σύνθετες ρυθμίσεις σάρωσης**.
 4. Από την καρτέλα **Μοτίβα εικόνας**, επιλέξτε **Αφαίρεση μοτίβων εικόνας από περιοδικό/εφημερίδα (descreen)** και, στη συνέχεια, πατήστε **OK**.
 5. Επιλέξτε **Άμεση σάρωση**.

Εάν η σάρωση μέσω κάποιας εφαρμογής δεν είναι επιτυχής, επιλέξτε κάποια άλλη εφαρμογή.

Με χρήση του πίνακα ελέγχου

1. Από το κύριο μενού, πατήστε το πάνω ή κάτω **βέλος**   για να μεταβείτε στην επιλογή **Σάρωση** και, στη συνέχεια, πατήστε το κουμπί **επιλογής** .
2. Πατήστε το κουμπί **επιλογής** .
3. Από το μενού **Σάρωση**, πατήστε το πάνω ή κάτω **βέλος**   για να μεταβείτε στην επιλογή **Σάρωση σε** και, στη συνέχεια, πατήστε το αριστερό ή δεξί **βέλος**   για να επιλέξετε κάποια άλλη εφαρμογή.

Με χρήση του υπολογιστή

1. Επιλέξτε **Έναρξη® Προγράμματα** ή **Όλα τα προγράμματα® Εκτυπωτές Dell® Εκτυπωτής Dell Photo AIO Printer 966**.

Για *Windows Vista*:

- a. Επιλέξτε  **Προγράμματα**.
 - b. Επιλέξτε **Εκτυπωτές Dell**.
 - c. Επιλέξτε **Εκτυπωτής Dell Photo AIO Printer 966**.
2. Επιλέξτε **Κέντρο Όλα σε Ένα της Dell**.
Ανοίγει το **Κέντρο Όλα σε Ένα της Dell**.
 3. Από το αναπτυσσόμενο μενού **Αποστολή σαρωμένης εικόνας σε:**, επιλέξτε κάποια άλλη εφαρμογή.

ΣΗΜΕΙΩΣΗ: Εάν το πρόγραμμα που θέλετε να χρησιμοποιήσετε δεν αναγράφεται στη λίστα, ενεργοποιήστε την επιλογή **Εκτενέστερη αναζήτηση...** από το αναπτυσσόμενο μενού. Στην επόμενη οθόνη, επιλέξτε **Προσθήκη** για να εντοπίσετε και να προσθέσετε το πρόγραμμα στη λίστα.

Βεβαιωθείτε ότι το έγγραφο ή η φωτογραφία έχουν τοποθετηθεί σωστά στον ADF ή στη γυάλινη επιφάνεια του σαρωτή.

Για περισσότερες πληροφορίες, δείτε πως πρέπει να γίνεται η τοποθέτηση πρωτοτύπων:

- [Στη γυάλινη επιφάνεια του σαρωτή.](#)
- [Στον ADF.](#)

Βεβαιωθείτε πως η γυάλινη επιφάνεια του σαρωτή είναι καθαρή.

Εάν η γυάλινη επιφάνεια του σαρωτή είναι βρώμικη, σκουπίστε την απαλά με ένα νωπό, καθαρό πανί που δεν αφήνει χνούδι.

Προβλήματα με το fax

Βεβαιωθείτε ότι έχετε ενεργοποιήσει τον εκτυπωτή και τον υπολογιστή σας και ότι το καλώδιο USB είναι σωστά τοποθετημένο.















Βεβαιωθείτε ότι ο υπολογιστής είναι συνδεδεμένος σε μια ενεργή αναλογική τηλεφωνική γραμμή.

- Για να χρησιμοποιήσετε τις λειτουργίες fax, θα πρέπει να έχει γίνει τηλεφωνική σύνδεση στο fax modem του υπολογιστή σας.
- Αν χρησιμοποιείτε υπηρεσίες πρόσβασης ευρείας ζώνης με τεχνολογία DSL, βεβαιωθείτε ότι έχετε εγκαταστήσει ένα φίλτρο DSL στο καλώδιο τηλεφώνου που χρησιμοποιείτε. Για περισσότερες πληροφορίες, επικοινωνήστε με τον παροχέα υπηρεσιών Internet που χρησιμοποιείτε.
- Όταν προσπαθείτε να στείλετε fax, βεβαιωθείτε ότι ο υπολογιστής σας δεν χρησιμοποιεί modem που συνδέεται μέσω τηλεφώνου στο Internet.

Σε περίπτωση που χρησιμοποιείτε εξωτερικό modem, βεβαιωθείτε ότι είναι ενεργοποιημένο και σωστά συνδεδεμένο στον υπολογιστή σας.

Όταν η μνήμη του εκτυπωτή είναι πλήρης, εκτυπώστε μια αναφορά δραστηριότητας fax και στείλτε πάλι τις σελίδες που δεν μεταδόθηκαν.















Όταν στέλνετε έγχρωμες σελίδες, ρυθμίστε τον εκτυπωτή ώστε να σαρώνει τα πρωτότυπα έγγραφα μετά την κλήση.

1. Από το κύριο μενού, πατήστε το πάνω ή το κάτω **βέλος**   για να μετακινηθείτε στην επιλογή Fax και, στη συνέχεια, πατήστε το κουμπί **επιλογής** .
2. Πατήστε το πάνω ή το κάτω **βέλος**   για να μεταβείτε στην επιλογή Ρύθμιση fax και, στη συνέχεια, πατήστε το κουμπί **επιλογής** .
3. Πατήστε το πάνω ή το κάτω κουμπί **βέλους**  , για να μεταβείτε στην επιλογή Κλήση και αποστολή και, στη συνέχεια, πατήστε το κουμπί **επιλογής** .
4. Πατήστε το πάνω ή κάτω **βέλος**   για να μεταβείτε στην επιλογή Σάρωση και, στη συνέχεια, πατήστε το αριστερό ή το δεξί **βέλος**   για να μεταβείτε στην επιλογή Μετά την κλήση.
5. Πατήστε το κουμπί **Πίσω** , για να αποθηκεύσετε τις αλλαγές.











ΣΗΜΕΙΩΣΗ: Αυτή η ρύθμιση είναι εφαρμόσιμη σε όλες τις επόμενες εργασίες fax.

Εάν το αναγνωριστικό καλούντος δεν λειτουργεί, βεβαιωθείτε ότι έχετε επιλέξει το σωστό μοτίβο αναγνωριστικού καλούντος.

Το μοτίβο εντοπισμού του αναγνωριστικού καλούντος προσδιορίζεται από τη χώρα ή την περιοχή που επιλέξατε κατά τη διάρκεια της αρχικής ρύθμισης. Εάν τα τηλέφωνα στη χώρα σας χρησιμοποιούν δύο μοτίβα εντοπισμού, επικοινωνήστε με την τηλεφωνική σας εταιρεία, για να προσδιορίσετε ποιο μοτίβο ακολουθεί.

1. Από το κύριο μενού, πατήστε το πάνω ή το κάτω **βέλος**   για να μετακινηθείτε στην επιλογή Fax και, στη συνέχεια, πατήστε το κουμπί **επιλογής** .
2. Πατήστε το πάνω ή το κάτω **βέλος**   για να μεταβείτε στην επιλογή Ρύθμιση fax και, στη συνέχεια, πατήστε το κουμπί **επιλογής** .
3. Πατήστε το πάνω ή το κάτω **βέλος**   για να μεταβείτε στην επιλογή Κλήση και απάντηση και, στη συνέχεια, πατήστε το κουμπί **επιλογής** .
4. Πατήστε το πάνω ή κάτω **βέλος**   για να μεταβείτε στην επιλογή Μοτίβο αναγνωριστικού καλούντος και, στη συνέχεια, πατήστε το αριστερό ή το δεξί **βέλος**   για να επιλέξετε μια δυνατότητα.
 - Επιλέξτε το Μοτίβο 1, εάν τα τηλέφωνα στη χώρα σας εφαρμόζουν μοτίβο εντοπισμού που χρησιμοποιεί frequency-shift keying (μετατόπιση συχνότητας) (FSK).
 - Επιλέξτε το Μοτίβο 2, εάν τα τηλέφωνα στη χώρα σας εφαρμόζουν μοτίβο εντοπισμού που χρησιμοποιεί dual tone multifrequency (πολυκυκλική σηματοδότηση διπλού σήματος) (DTMF).
5. Πατήστε το κουμπί **Πίσω** .

Ρυθμίστε την ποιότητα του εξερχόμενου fax σε Μέγιστη.

1. Από το κύριο μενού, πατήστε το πάνω ή κάτω **βέλος**   για να μετακινηθείτε στην επιλογή Fax και, στη συνέχεια, πατήστε το κουμπί **επιλογής** .
2. Πατήστε το πάνω ή κάτω **βέλος**   για να μεταβείτε στην επιλογή Επεξεργασία ρυθμίσεων fax και, στη συνέχεια, πατήστε το κουμπί **επιλογής** .
3. Πατήστε το πάνω ή κάτω **βέλος**   για να μεταβείτε στην επιλογή Ποιότητα και, στη συνέχεια, πατήστε το αριστερό ή το δεξί **βέλος**   για να μεταβείτε στην επιλογή Μέγιστη.
4. Πατήστε το κουμπί **Πίσω** .

Εάν η ποιότητα του ληφθέντος fax εξακολουθεί να είναι κακή, η συσκευή λήψης fax μπορεί να περιορίζει την ποιότητα των fax. Οι ρυθμίσεις που κάνετε στον εκτυπωτή σας δεν επηρεάζουν την ποιότητα των fax που λαμβάνονται στο άλλο άκρο.

Προβλήματα δικτύωσης

Ελέγξτε τις συνδέσεις των καλωδίων.

Εάν ο εκτυπωτής είναι συνδεδεμένος σε προσαρμογέα δικτύου:

- Ελέγξτε το καλώδιο Ethernet και το καλώδιο USB για εμφανείς βλάβες.
- Συνδέστε σταθερά το ένα άκρο του καλωδίου USB στον εκτυπωτή, και το άλλο άκρο στον προσαρμογέα δικτύου.
- Συνδέστε σταθερά το ένα άκρο του καλωδίου Ethernet στον προσαρμογέα δικτύου, και το άλλο άκρο στο διανομέα δικτύου ή σε επιτοίχια υποδοχή σύνδεσης.

Εάν ο εκτυπωτής είναι συνδεδεμένος σε υπολογιστή συνδεδεμένο στο δίκτυο:

- Ελέγξτε το καλώδιο USB για εμφανείς βλάβες.

- Συνδέστε σταθερά το ένα άκρο του καλωδίου USB στον εκτυπωτή, και το άλλο άκρο στον υπολογιστή.

Ελέγξτε τη σύνδεση δικτύου.

Βεβαιωθείτε ότι ο εκτυπωτής είναι συνδεδεμένος σε σύνδεση δικτύου που λειτουργεί.

Ελέγξτε την τεκμηρίωση του προσαρμογέα δικτύου για πληροφορίες ρύθμισης και χρήσης.

Προβλήματα με την κάρτα μνήμης

Βεβαιωθείτε ότι ο τύπος της κάρτας μνήμης που χρησιμοποιείτε μπορεί να χρησιμοποιηθεί στον εκτυπωτή.

Για περισσότερες πληροφορίες, δείτε [Εκτύπωση από κάρτα μνήμης ή κλειδί USB](#).

Τοποθετείτε μόνο μία κάρτα μνήμης κάθε φορά.

Τοποθετήστε την κάρτα μνήμης, έως ότου σταματήσει.

Ο εκτυπωτής δεν θα αναγνώσει τα περιεχόμενα της κάρτας μνήμης, εάν αυτή δεν έχει τοποθετηθεί σωστά στην υποδοχή της κάρτας μνήμης.

Όταν εκτυπώνετε εικόνες από μια κάρτα μνήμης, βεβαιωθείτε ότι η μορφή αρχείων των εικόνων υποστηρίζεται από τον εκτυπωτή.

Μπορείτε να πραγματοποιήσετε απευθείας εκτύπωση εικόνων από την κάρτα μνήμης, αλλά μόνο εάν είναι αποθηκευμένες σε μορφή JPG ή σε κάποιες μορφές TIFF. Εάν θέλετε να εκτυπώσετε φωτογραφίες που είναι αποθηκευμένες σε διαφορετική μορφή αρχείου στην κάρτα μνήμης, θα πρέπει να τις μεταφέρετε στον υπολογιστή σας πριν τις εκτυπώσετε.

Βεβαιωθείτε ότι ο εκτυπωτής δεν είναι συνδεδεμένος με φωτογραφική μηχανή PictBridge.

Για περισσότερες πληροφορίες, δείτε [Εκτύπωση φωτογραφιών από φωτογραφική μηχανή με δυνατότητα PictBridge](#).

Προβλήματα με το χαρτί

Βεβαιωθείτε ότι έχετε τοποθετήσει σωστά το χαρτί.

Για περισσότερες πληροφορίες, δείτε [Τοποθέτηση χαρτιού](#).

Χρησιμοποιείτε μόνο το χαρτί που προτείνεται για τον εκτυπωτή σας.

Για περισσότερες πληροφορίες, δείτε [Οδηγίες για τα μέσα εκτύπωσης](#).

Χρησιμοποιήστε λιγότερα φύλλα χαρτί κατά την εκτύπωση πολλών σελίδων.

Για περισσότερες πληροφορίες, δείτε [Οδηγίες για τα μέσα εκτύπωσης](#).

Βεβαιωθείτε ότι το χαρτί δεν είναι ζαρωμένο, σκισμένο ή κατεστραμμένο.

Ελέγξτε για εμπλοκή χαρτιού.

Εάν η εμπλοκή χαρτιού είναι κοντά στη θήκη εισόδου χαρτιού:

1. Αφαιρέστε τη θήκη χαρτιού.



2. Τραβήξτε σταθερά το χαρτί για να το βγάλετε.
3. Τοποθετήστε ξανά στη θέση της τη θήκη χαρτιού.



4. Πατήστε το κουμπί **επιλογής** .
5. Ξαναστείλτε την εργασία εκτύπωσης για να εκτυπωθούν οι σελίδες που λείπουν.

Εάν η εμπλοκή χαρτιού δεν είναι ορατή:

1. Απενεργοποιήστε τον εκτυπωτή.
2. Ανασηκώστε τη μονάδα του εκτυπωτή.



3. Πιάστε σταθερά το χαρτί και τραβήξτε το προσεκτικά έξω από τον εκτυπωτή.
4. Κλείστε τη μονάδα εκτυπωτή.
5. Ενεργοποιήστε τον εκτυπωτή και εκτυπώστε ξανά το έγγραφο.

Εάν η εμπλοκή χαρτιού βρίσκεται στο εξάρτημα εκτύπωσης διπλής όψης ή κοντά στην πίσω θύρα πρόσβασης:

1. Εάν διαθέτετε εξάρτημα εκτύπωσης διπλής όψης, αφαιρέστε το.

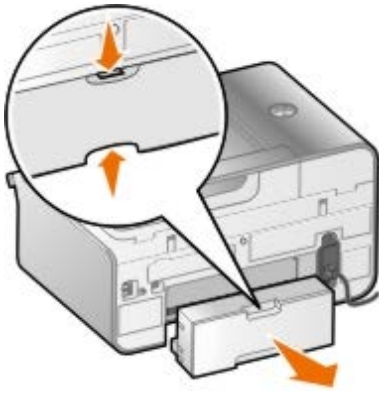

2. Ανοίξτε την πίσω θύρα πρόσβασης.
3. Πιάστε σταθερά το χαρτί και τραβήξτε το προσεκτικά έξω από τον εκτυπωτή.
4. Κλείστε την πίσω θύρα πρόσβασης.
5. Εγκαταστήστε ξανά το εξάρτημα εκτύπωσης διπλής όψης.
6. Πατήστε το κουμπί **επιλογής** , για να συνεχίσετε την εκτύπωση.

Εάν εμπλοκή χαρτιού συμβεί κοντά στον ADF:

1. Ανασηκώστε το κάλυμμα του ADF που βρίσκεται στα αριστερά της θήκης εισόδου του ADF.





















2. Πιάστε σταθερά το χαρτί και, στη συνέχεια, τραβήξτε το προσεκτικά έξω από τον εκτυπωτή.
3. Κλείστε το κάλυμμα του ADF.







4. Πατήστε το κουμπί **επιλογής** .
5. Ξαναστείλτε την εργασία εκτύπωσης για να εκτυπωθούν οι σελίδες που λείπουν.

Μηνύματα σφάλματος

Μήνυμα σφάλματος:	Τι υποδεικνύει:	Λύση:
<p>Πρόβλημα ευθυγράμμισης.</p> <p>Βεβαιωθείτε ότι η προστατευτική ταινία έχει αφαιρεθεί από τις κασέτες, εκτελέστε μερικούς κύκλους καθαρισμού ή ελέγξτε την αντιμετώπιση προβλημάτων. Πατήστε το κουμπί  για να προσπαθήσετε πάλι</p>	<p>Δεν αφαιρέσατε την προστατευτική ταινία από τις κασέτες μελανιού πριν τις τοποθετήσετε.</p>	<p>Αφαιρέστε την προστατευτική ταινία από τις κασέτες μελανιού. Για περισσότερες πληροφορίες, δείτε Αντικατάσταση κασετών μελανιού.</p>
<p>Υπάρχει πρόβλημα κατά την ανάγνωση της κάρτας μνήμης. Βεβαιωθείτε ότι δεν έχει υποστεί βλάβη και ότι έχει τοποθετηθεί σωστά.</p>	<p>Η κάρτα μνήμης έχει τοποθετηθεί σε λανθασμένη υποδοχή.</p>	<p>Αφαιρέστε την κάρτα μνήμης και επανατοποθετήστε την στη σωστή υποδοχή. Για περισσότερες πληροφορίες, δείτε Εκτύπωση φωτογραφιών.</p>
<p>Δεν εντοπίστηκαν έγκυρα αρχεία φωτογραφιών.</p>	<p>Η κάρτα μνήμης ή το κλειδί USB δεν περιέχει υποστηριζόμενα αρχεία.</p>	<p>Βεβαιωθείτε ότι οι φωτογραφίες σας αποθηκεύονται ως JPG ή TIFF.</p>
<p>Αποτυχία ανάκτησης του αρχείου από τη συσκευή μαζικής αποθήκευσης.</p>	<p>Ο υπολογιστής απέτυχε να ανακτήσει το αρχείο από μια κάρτα μνήμης ή από ένα κλειδί USB.</p>	<p>Βεβαιωθείτε ότι η κάρτα μνήμης ή το κλειδί USB δεν έχουν υποστεί βλάβη.</p>
<p>Αποτυχία εύρεσης μιας εφαρμογής του MS Office για εκτύπωση.</p>	<p>Ο υπολογιστής αποτυγχάνει στην εύρεση μιας εφαρμογής για εκτύπωση.</p>	<p>Βεβαιωθείτε ότι η κάρτα μνήμης ή το κλειδί USB περιέχει αρχεία με επεκτάσεις *.DOC, *.XLS ή *.PPT.</p>
<p>Η προσαρτημένη συσκευή δεν είναι συσκευή κλάσης PictBridge ή μαζικής αποθήκευσης. Αποσυνδέστε τη συσκευή και ανατρέξτε στο εγχειρίδιο χρήσης.</p>		<p>Συνδέστε μια φωτογραφική μηχανή δυνατότητας PictBridge ή ένα κλειδί USB στη θύρα PictBridge.</p>
<p>Αποσυνδέστε τη συσκευή, για να χρησιμοποιήσετε άλλες δυνατότητες του εκτυπωτή.</p>	<p>Μια μη υποστηριζόμενη συσκευή είναι προσαρτημένη ή τοποθετημένη στη θύρα PictBridge.</p>	<p>Αφαιρέστε τη μη υποστηριζόμενη συσκευή.</p>
<p>Σφάλμα μεγέθους χαρτιού ή φωτογραφίας</p> <p>Αλλάξτε τη ρύθμιση χαρτιού ή φωτογραφίας στη φωτογραφική μηχανή ή στις προεπιλογές του εκτυπωτή</p>	<p>Το μέγεθος της φωτογραφίας είναι μεγαλύτερο από το μέγεθος χαρτιού που έχει οριστεί.</p>	<ul style="list-style-type: none">• Επιλέξτε μέγεθος φωτογραφίας μικρότερο από το μέγεθος του χαρτιού.• Επιλέξτε μέγεθος χαρτιού μεγαλύτερο από το μέγεθος της φωτογραφίας. Εάν θέλετε να εκτυπώσετε μια φωτογραφία χωρίς περιθώρια, επιλέξτε μέγεθος χαρτιού ταυτόσημο με το μέγεθος της φωτογραφίας.
<p>Η προσαρτημένη συσκευή δεν είναι μια υποστηριζόμενη συσκευή Bluetooth. Αποσυνδέστε τη συσκευή και ανατρέξτε στο εγχειρίδιο χρήσης.</p>		<p>Συνδέστε ένα προσαρμογέα USB Bluetooth στη θύρα PictBridge.</p>
<p>Δεν υπάρχει η αριστερή κασέτα. Τοποθετήστε μια κασέτα ασπρόμαυρης ή φωτογραφικής εκτύπωσης.</p>		<p>Τοποθετήστε μια κασέτα ασπρόμαυρης ή φωτογραφικής εκτύπωσης στον αριστερό φορέα κασέτας. Για περισσότερες πληροφορίες, δείτε Αντικατάσταση κασετών μελανιού.</p>
<p>Δεν υπάρχει η δεξιά κασέτα. Τοποθετήστε κασέτα έγχρωμης εκτύπωσης.</p>		<p>Τοποθετήστε μια κασέτα έγχρωμης εκτύπωσης στο δεξιό φορέα κασέτας. Για περισσότερες πληροφορίες, δείτε Αντικατάσταση κασετών μελανιού.</p>
<p>Σφάλμα αριστερής κασέτας. Αντικαταστήστε την κασέτα.</p> <p>Σφάλμα δεξιάς κασέτας. Αντικαταστήστε την κασέτα.</p>		<p>Η κασέτα έχει τοποθετηθεί σε λανθασμένο φορέα κασέτας. Τοποθετήστε την κασέτα μαύρης μελάνης ή φωτογραφικών εκτυπώσεων στον αριστερό φορέα και την κασέτα έγχρωμης μελάνης στο δεξιό φορέα. Για περισσότερες πληροφορίες, δείτε Αντικατάσταση κασετών μελανιού.</p>

Ελέγξτε τη συσκευή AIO για παρεμβολή εμποδίων και στη συνέχεια πατήστε  .	Υπάρχει εμπλοκή στο φορέα της κεφαλής εκτύπωσης του εκτυπωτή.	Διορθώστε την εμπλοκή και στη συνέχεια πατήστε το κουμπί επιλογής  .
Σφάλμα XXXX	Εάν εμφανιστεί στην οθόνη LCD η ένδειξη Σφάλμα μαζί με έναν τετραψήφιο αριθμό, έχει προκύψει ένα σύνθετο σφάλμα.	Επικοινωνήστε με την Υποστήριξη Πελατών. Για περισσότερες πληροφορίες, μεταβείτε στη διεύθυνση support.dell.com .
Εμπλοκή χαρτιού	Υπάρχει εμπλοκή χαρτιού στον εκτυπωτή.	Αφαιρέστε το χαρτί που έχει μπλοκάρει. Για περισσότερες πληροφορίες, δείτε Ελέγξτε για εμπλοκή χαρτιού .
Διορθώστε την εμπλοκή από τον Αυτόματο τροφοδότη εγγράφων και πατήστε  .		Διορθώστε την εμπλοκή χαρτιού στον ADF.
Σφάλμα χαμηλής στάθμης μελανιού	Το μελάνι της κασέτας εξαντλείται. Το Σφάλμα χαμηλής στάθμης μελανιού παρουσιάζεται όταν η στάθμη του μελανιού που απομένει σε μια από τις κασέτες του εκτυπωτή σας φτάνει στο 25 τοις εκατό, στο 15 τοις εκατό και στο 10 τοις εκατό.	Αντικαταστήστε την κασέτα μελανιού. Για περισσότερες πληροφορίες, δείτε Αντικατάσταση κασετών μελανιού .
Έγγραφο στη μνήμη. Αντικαταστήστε την κασέτα για εκτύπωση.	Δεν υπάρχει αρκετό μελάνι για την ολοκλήρωση της εργασίας εκτύπωσης.	Αντικαταστήστε την κασέτα μελανιού και ευθυγραμμίστε τις νέες κασέτες. Ο εκτυπωτής συνεχίζει να εκτυπώνει τις σελίδες που απομένουν.
Τέλος χαρτιού	Εάν διαθέτετε μια προαιρετική θήκη εισόδου χαρτιού και έχετε φορτώσει χαρτί και στις δύο θήκες, η σύνδεση θηκών δεν είναι ενεργοποιημένη.	Ενεργοποιήστε τη σύνδεση θηκών. Για περισσότερες πληροφορίες, δείτε Παρουσίαση της σύνδεσης θηκών .
Ασυμφωνία μέσων	Έχετε ενεργοποιήσει τη σύνδεση θηκών και ορίσει τον τύπο χαρτιού σε Αυτόματο ή σε Αυτόματη ανίχνευση , αλλά το χαρτί που φορτώθηκε δεν είναι απλό χαρτί.	Πατήστε το κουμπί επιλογής  , για να συνεχίσετε την εκτύπωση. Σε διαφορετική περίπτωση πατήστε το κουμπί Άκυρο  και στη συνέχεια φορτώστε απλό χαρτί.
Η μνήμη εξαντλήθηκε. Δεν είναι δυνατή η ολοκλήρωση της εκτύπωσης πολλών αντιγράφων. Πατήστε  .	Ο εκτυπωτής δεν διαθέτει επαρκή μνήμη για τη σάρωση όλων των πρωτοτύπων που φορτώνονται στον ADF.	Πατήστε το κουμπί επιλογής  , για να εκτυπώσετε τις σελίδες που σαρώθηκαν. Τοποθετήστε πάλι τα πρωτότυπα έγγραφα που δεν σαρώθηκαν και δημιουργήστε αντίγραφά τους.
Fax στη μνήμη. Τοποθετήστε απλό χαρτί και πατήστε  .	Ο εκτυπωτής παρέλαβε εισερχόμενα fax, αλλά δεν υπάρχει απλό χαρτί στη θήκη εισόδου.	Τοποθετήστε απλό χαρτί στη θήκη εισόδου και πατήστε το κουμπί επιλογής  .
Παρελήφθη Fax. Τοποθετήστε χαρτί και επιλέξτε μέγεθος χαρτιού για την εκτύπωση του fax.	Υπάρχει ένα εισερχόμενο fax, αλλά το χαρτί που τοποθετήθηκε δεν υποστηρίζεται.	Τοποθετήστε απλό χαρτί μεγέθους Letter, Legal ή A4 στη θήκη εισόδου και στη συνέχεια επιλέξτε το μέγεθος του χαρτιού.
Μη υποστηριζόμενη λειτουργία fax	Η επιλογή Αυτόματη μετατροπή fax είναι απενεργοποιημένη και η συσκευή λήψης fax δεν υποστηρίζει το χρώμα ή την ανάλυση του fax που στέλνετε.	Ενεργοποιήστε την Αυτόματη μετατροπή fax . 1. Από το κύριο μενού, πατήστε το πάνω ή το κάτω κουμπί βέλους   για να μετακινηθείτε στην επιλογή Fax και, στη συνέχεια, πατήστε το κουμπί επιλογής  2. Πατήστε το πάνω ή το κάτω κουμπί βέλους   για να μεταβείτε στην επιλογή Ρύθμιση fax και, στη συνέχεια, πατήστε το κουμπί επιλογής  3. Πατήστε το πάνω ή το κάτω κουμπί βέλους   για να μεταβείτε στην επιλογή Κλήση και αποστολή και, στη συνέχεια, πατήστε το κουμπί επιλογής  .

4. Πατήστε το πάνω ή κάτω κουμπί **βέλους**  , για να μετακινηθείτε στην Αυτόματη μετατροπή fax και στη συνέχεια πατήστε το κουμπί του αριστερού ή του δεξιού **βέλους**  , για να μετακινηθείτε στην επιλογή Ενεργοποίησης.
5. Πατήστε το κουμπί **Πίσω** .

Βελτίωση της ποιότητας εκτύπωσης

Αν δεν είστε ικανοποιημένοι με την ποιότητα εκτύπωσης των εγγράφων σας, υπάρχουν διάφοροι τρόποι να την βελτιώσετε.

- Χρησιμοποιήστε το κατάλληλο χαρτί. Για παράδειγμα, χρησιμοποιείτε το φωτογραφικό χαρτί ανώτερης ποιότητας της Dell™ (Dell Premium Photo Paper) όταν εκτυπώνετε φωτογραφίες με κασέτα εκτύπωσης φωτογραφιών.
- Χρησιμοποιείτε χαρτί με μεγαλύτερο βάρος, τύπου bright white ή με επίστρωση. Χρησιμοποιείτε το φωτογραφικό χαρτί ανώτερης ποιότητας της Dell (Dell Premium Photo Paper) όταν εκτυπώνετε φωτογραφίες.



ΣΗΜΕΙΩΣΗ: Το φωτογραφικό χαρτί ανώτερης ποιότητας της Dell (Dell Premium Photo Paper) ενδέχεται να μην είναι διαθέσιμο σε όλες τις περιοχές.

- Επιλέξτε υψηλότερη ποιότητα εκτύπωσης.

Για να επιλέξετε καλύτερη ποιότητα εκτύπωσης:

1. Με το έγγραφο ανοικτό, επιλέξτε **Αρχείο® Εκτύπωση**.

Εμφανίζεται το πλαίσιο διαλόγου **Εκτύπωση**.

2. Επιλέξτε **Προτιμήσεις, Ιδιότητες, Επιλογές** ή **Ρύθμιση παραμέτρων** (ανάλογα με το πρόγραμμα ή το λειτουργικό σύστημα).

Εμφανίζεται το πλαίσιο διαλόγου **Προτιμήσεις εκτύπωσης**.

3. Στην καρτέλα **Παράμετροι εκτύπωσης**, επιλέξτε μια ρύθμιση για εκτύπωση υψηλότερης ποιότητας.
4. Εκτυπώστε ξανά το έγγραφό σας.
5. Εάν η ποιότητα εκτύπωσης δεν βελτιωθεί, δοκιμάστε να ευθυγραμμίσετε ή να καθαρίσετε τις κασέτες μελανιού. Για περισσότερες πληροφορίες, δείτε [Ευθυγράμμιση των κασετών μελανιού](#) και [Καθαρισμός των ακροφυσίων της κασέτας μελανιού](#).

Για περισσότερες λύσεις, μεταβείτε στη διεύθυνση support.dell.com.

Γενικές οδηγίες για επιλογή ή τοποθέτηση μέσων εκτύπωσης

- Εάν προσπαθήσετε να εκτυπώσετε σε βρεγμένο, τσαλακωμένο, ζαρωμένο ή σκισμένο χαρτί, ενδέχεται να προκληθεί εμπλοκή του χαρτιού και χαμηλή ποιότητα εκτύπωσης.
- Για βέλτιστη ποιότητα εκτύπωσης, χρησιμοποιήστε μόνο χαρτί για αντιγραφικό υψηλής ποιότητας.
- Αποφύγετε να χρησιμοποιείτε χαρτί με ανάγλυφα γράμματα, διατρήσεις ή με υφή πολύ μαλακή ή πολύ τραχιά. Ενδέχεται να υπάρξουν εμπλοκές χαρτιού.
- Φυλάξτε το χαρτί στη συσκευασία του μέχρι να το χρησιμοποιήσετε. Τοποθετήστε τα χαρτόνια σε παλέτες ή ράφια, όχι στο δάπεδο.
- Μην τοποθετείτε βαριά αντικείμενα επάνω στα μέσα, ανεξάρτητα από το εάν είναι συσκευασμένα.

- Φυλάξτε το χαρτί μακριά από υγρασία και άλλες συνθήκες οι οποίες μπορεί να προκαλέσουν ζάρωμα ή τσαλάκωμα.
- Φυλάξτε το χαρτί που δε χρησιμοποιείται σε θερμοκρασίες μεταξύ των 15°C και των 30°C (59°F και 86°F). Η σχετική υγρασία πρέπει να κυμαίνεται μεταξύ του 10% και του 70%.
- Για την αποθήκευση πρέπει να χρησιμοποιείτε στεγανές συσκευασίες, όπως πλαστικά κιβώτια ή σακούλες, για την αποτροπή εισχώρησης σκόνης και υγρασίας στο χαρτί.

Αποφυγή εμπλοκής χαρτιού και κακής τροφοδοσίας

Μπορείτε να αποφύγετε τις περισσότερες περιπτώσεις εμπλοκής χαρτιού και κακής τροφοδοσίας ακολουθώντας τις παρακάτω οδηγίες:

- Χρησιμοποιήστε μέσα τα οποία συμμορφώνονται με τις οδηγίες για τα μέσα του εκτυπωτή '.
- Βεβαιωθείτε ότι τα μέσα έχουν τοποθετηθεί σωστά στη θήκη εισόδου.
- Μην τοποθετείτε υπερβολική ποσότητα μέσων στη θήκη εισόδου.
- Μην αφαιρείτε μέσα από τη θήκη εισόδου ενώ εκτυπώνετε.
- Λυγίστε, αερίστε και ισιώστε το χαρτί πριν το τοποθετήσετε.
- Μην χρησιμοποιείτε ζαρωμένο, βρεγμένο ή τσαλακωμένο χαρτί.
- Τοποθετήστε τα μέσα με προσανατολισμό σύμφωνα με τις οδηγίες για τον εκτυπωτή.

Εκτύπωση από κάρτα μνήμης ή κλειδί USB

- [Εκτύπωση φωτογραφιών](#)
- [Τροποποίηση φωτογραφιών πριν από την εκτύπωση](#)
- [Εκτύπωση αρχείων του Microsoft Office](#)

Οι περισσότερες ψηφιακές φωτογραφικές μηχανές χρησιμοποιούν κάρτα μνήμης για την αποθήκευση φωτογραφιών. Ο εκτυπωτής υποστηρίζει τα παρακάτω ψηφιακά μέσα:

- Compact Flash Type I και II
- Memory Stick
- Memory Stick PRO
- Memory Stick Duo (με προσαρμογέα)
- Mini SD (με προσαρμογέα)
- Microdrive
- Secure Digital
- MultiMedia Card
- xD-Picture Card

Πρέπει να τοποθετείτε τις κάρτες μνήμης με την ετικέτα στραμμένη προς τα πάνω. Η συσκευή ανάγνωσης καρτών μνήμης διαθέτει τέσσερις υποδοχές για τα μέσα αυτά και μια μικρή φωτεινή ένδειξη που αναβοσβήνει για να δηλώσει ότι εκτελείται ανάγνωση της κάρτας μνήμης ή μεταφορά δεδομένων.

 **ΣΗΜΕΙΩΣΗ:** Μην τοποθετείτε πάνω από μία κάρτα μνήμης ή ένα κλειδί USB τη φορά. Μην εισάγετε κάρτα μνήμης εάν έχετε ήδη εισάγει κλειδί USB στον εκτυπωτή.

Η υποδοχή σύνδεσης που χρησιμοποιείται για PictBridge μπορεί, επίσης, να χρησιμοποιηθεί για πρόσβαση σε πληροφορίες που έχετε αποθηκεύσει σε συσκευές μονάδας Flash USB.

 **ΣΗΜΕΙΩΣΗ:** Μην εισάγετε κλειδί USB εάν έχετε ήδη εισάγει κάρτα μνήμης στον εκτυπωτή.

 **ΕΙΔΟΠΟΙΗΣΗ:** Μην αφαιρείτε την κάρτα μνήμης ή το κλειδί USB και μην αγγίζετε τον εκτυπωτή κοντά στην περιοχή της κάρτας μνήμης ή του κλειδιού USB ενώ πραγματοποιείται ανάγνωση, εγγραφή ή εκτύπωση από αυτές τις συσκευές. Ενδέχεται να προκληθεί καταστροφή των δεδομένων.

Όταν τοποθετείτε κάρτα μνήμης ή κλειδί USB, ο εκτυπωτής πραγματοποιεί αυτόματη μετάβαση στη λειτουργία **Εκτύπωση φωτογραφιών**.

 **ΣΗΜΕΙΩΣΗ:** Ο εκτυπωτής υποστηρίζει μορφή δεδομένων FAT32. Αρχεία που είναι αποθηκευμένα σε μορφή δεδομένων NTFS θα πρέπει να μετατραπούν σε FAT32.

Εκτύπωση φωτογραφιών









Προβολή ή εκτύπωση φωτογραφιών

1. Τοποθετήστε κάρτα μνήμης ή κλειδί USB.

Ο εκτυπωτής μεταβαίνει αυτόματα στη λειτουργία **Φωτογραφία**.

2. Πατήστε το κουμπί **επιλογής** για να αποκτήσετε πρόσβαση στο μενού **Λειτουργία φωτογραφικής κάρτας**.





3. Πατήστε το πάνω ή το κάτω **βέλος**   για να μεταβείτε στην επιλογή Αναζήτηση και εκτύπωση φωτογραφιών και, στη συνέχεια, πατήστε το κουμπί **επιλογής** .
4. Πατήστε το αριστερό ή το δεξί **βέλος**   για να μετακινηθείτε στις φωτογραφίες που βρίσκονται αποθηκευμένες στην κάρτα μνήμης ή στο κλειδί USB.
5. Πατήστε το κουμπί **επιλογής**  για να επιλέξετε μια φωτογραφία για εκτύπωση.
6. Πατήστε το πάνω ή το κάτω **βέλος**   για να ορίσετε τον αριθμό των αντιγράφων.
7. Πατήστε το κουμπί **έναρξης** .



ΣΗΜΕΙΩΣΗ: Μόνο φωτογραφίες σε μορφή JPG μπορούν να εκτυπωθούν άμεσα από την κάρτα μνήμης ή το κλειδί USB. Εάν θέλετε να αποθηκεύσετε φωτογραφίες που βρίσκονται αποθηκευμένες με διαφορετική μορφή αρχείου στην κάρτα μνήμης ή στο κλειδί USB, θα πρέπει να τις μεταφέρετε στον υπολογιστή σας πριν τις εκτυπώσετε.

Αποθήκευση φωτογραφιών στον υπολογιστή

1. Τοποθετήστε την κάρτα μνήμης ή το κλειδί USB. Ο εκτυπωτής μεταβαίνει αυτόματα στη λειτουργία **Φωτογραφία**.
2. Πατήστε το πάνω ή το κάτω **βέλος**   για να μεταβείτε στην επιλογή Αποθήκευση φωτογραφιών στον υπολογιστή και, στη συνέχεια, πατήστε το κουμπί **επιλογής** .







3. Πατήστε το κουμπί **έναρξης** .

Πραγματοποιείται εκκίνηση της **Διαχείρισης καρτών μνήμης** στον υπολογιστή σας.





4. Ακολουθήστε τις οδηγίες στο πλαίσιο διαλόγου **Διαχείριση καρτών μνήμης** σχετικά με τον τρόπο μεταφοράς των φωτογραφιών στον υπολογιστή σας.

Προβολή παρουσίασης

Μπορείτε να προβάλετε όλες τις φωτογραφίες που είναι αποθηκευμένες στην κάρτα μνήμης ή στο κλειδί USB μέσω μιας παρουσίασης.

1. Τοποθετήστε κάρτα μνήμης ή κλειδί USB. Ο εκτυπωτής μεταβαίνει αυτόματα στη λειτουργία **Φωτογραφία**.
2. Πατήστε το κουμπί **επιλογής**  για να αποκτήσετε πρόσβαση στο μενού **Λειτουργία φωτογραφικής κάρτας**.
3. Πατήστε το πάνω ή το κάτω **βέλος**   για να μεταβείτε στην επιλογή Προβολή παρουσίασης και, στη συνέχεια, πατήστε το κουμπί **επιλογής** .
4. Πατήστε το πάνω ή το κάτω **βέλος**   για να επιλέξετε την ταχύτητα της παρουσίασης και, στη συνέχεια, πατήστε το κουμπί **επιλογής** .

Εκτύπωση όλων των φωτογραφιών

1. Τοποθετήστε την κάρτα μνήμης ή το κλειδί USB. Ο εκτυπωτής αυτόματα μεταβαίνει στη λειτουργία **Φωτογραφία**.
2. Πατήστε το κουμπί **επιλογής**  για να αποκτήσετε πρόσβαση στο μενού **Λειτουργία φωτογραφικής κάρτας**.
3. Πατήστε το πάνω ή το κάτω **βέλος**   για να μεταβείτε στην επιλογή Εκτύπωση όλων των φωτογραφιών και, στη συνέχεια, πατήστε το κουμπί **επιλογής** .



4. Πατήστε το πάνω ή το κάτω **βέλος** για να επιλέξετε τον αριθμό των φωτογραφιών που θα εκτυπωθούν σε κάθε σελίδα και, στη συνέχεια, πατήστε το κουμπί **επιλογής** .

ΣΗΜΕΙΩΣΗ: Μπορείτε να πραγματοποιήσετε απευθείας εκτύπωση εικόνων από την κάρτα μνήμης ή από το κλειδί USB, αλλά μόνο εάν είναι αποθηκευμένες σε μορφή JPG ή σε κάποιες μορφές TIFF. Εάν θέλετε να αποθηκεύσετε φωτογραφίες που βρίσκονται αποθηκευμένες με διαφορετική μορφή αρχείου στην κάρτα μνήμης ή στο κλειδί USB, θα πρέπει να τις μεταφέρετε στον υπολογιστή σας πριν τις εκτυπώσετε.

Εκτύπωση επιλογής DPOF

Εάν η ψηφιακή φωτογραφική σας μηχανή υποστηρίζει τη δυνατότητα DPOF, μπορείτε να ορίσετε ποιες φωτογραφίες θα εκτυπωθούν και πόσες από την κάθε μία, ενώ η κάρτα μνήμης βρίσκεται ακόμη μέσα στη φωτογραφική μηχανή. Ο εκτυπωτής αναγνωρίζει τις ρυθμίσεις αυτές όταν τοποθετείτε την κάρτα μνήμης μέσα στον εκτυπωτή.

ΣΗΜΕΙΩΣΗ: Εάν καθορίσετε μέγεθος χαρτιού στην επιλογή DPOF, βεβαιωθείτε ότι το μέγεθος του χαρτιού που έχετε τοποθετήσει δεν είναι μικρότερο από το μέγεθος που έχετε καθορίσει.

1. Τοποθετήστε κάρτα μνήμης. Ο εκτυπωτής μεταβαίνει αυτόματα στη λειτουργία **Φωτογραφία**.
2. Πατήστε το πάνω ή το κάτω **βέλος** για να μεταβείτε στην επιλογή Εκτύπωση επιλογών κάμερας και, στη συνέχεια, πατήστε το κουμπί **επιλογής** .
3. Πατήστε το κουμπί **επιλογής** για να εμφανίσετε την επιλογή DPOF που ορίσατε.

Εμφανίζεται η προεπισκόπηση της εργασίας εκτύπωσης.
4. Πατήστε το κουμπί **έναρξης** για να εκτυπώσετε τις φωτογραφίες.

Τροποποίηση φωτογραφιών πριν από την εκτύπωση





1. Τοποθετήστε κάρτα μνήμης ή κλειδί USB. Ο εκτυπωτής αυτόματα μεταβαίνει στη λειτουργία **Φωτογραφία**.
 2. Πατήστε το κουμπί **επιλογής** για να αποκτήσετε πρόσβαση στο μενού **Κάρτα φωτογραφιών**.
 3. Πατήστε το πάνω ή κάτω **βέλος** για να μεταβείτε στην επιλογή Αναζήτηση και εκτύπωση φωτογραφιών και, στη συνέχεια, πατήστε το κουμπί **επιλογής** .
 4. Πατήστε το αριστερό ή δεξί **βέλος** για να μεταβείτε στη φωτογραφία που επιθυμείτε να επεξεργαστείτε και, στη συνέχεια, πατήστε το κουμπί **επιλογής** .
 5. Πατήστε το κουμπί **Μενού** .
 6. Από το μενού **Φωτογραφία**, πατήστε το πάνω ή κάτω **βέλος** για να μεταβείτε στην επιλογή Επεξεργασία φωτογραφιών και, στη συνέχεια, πατήστε το κουμπί **επιλογής**





Τα στοιχεία του μενού εμφανίζονται δίπλα στη φωτογραφία που θέλετε να επεξεργαστείτε.
 7. Πατήστε το πάνω ή κάτω **βέλος** για να μετακινηθείτε στα στοιχεία του μενού.
 8. Πατήστε το αριστερό ή δεξί **βέλος** για να μετακινηθείτε στις επιλογές του κάθε στοιχείου του μενού.
 9. Πατήστε το κουμπί **Πίσω** .
-

Εκτύπωση αρχείων του Microsoft Office

1. Ενεργοποιήστε τον υπολογιστή και τον εκτυπωτή σας και βεβαιωθείτε ότι είναι συνδεδεμένοι μεταξύ τους.
2. Τοποθετήστε μια κάρτα μνήμης στην υποδοχή κάρτας ή ένα κλειδί USB στη θύρα PictBridge.

Ο εκτυπωτής αυτόματα μεταβαίνει στη λειτουργία **Εκτύπωση αρχείων** αν έχουν αποθηκευτεί μόνο αρχεία του Microsoft Office στην κάρτα μνήμης ή το κλειδί USB. Μόνο αρχεία του Microsoft Office με προεκτάσεις αρχείου *.DOC, *.XLS, και *.PPT. αναγνωρίζονται.

 **ΣΗΜΕΙΩΣΗ:** Ο εκτυπωτής αυτόματα μεταβαίνει στη λειτουργία **Φωτογραφία** αν έχουν αποθηκευτεί μόνο φωτογραφίες στην κάρτα μνήμης ή το κλειδί USB. Πατήστε το κουμπί **Πίσω**  για να βγείτε από το μενού **Φωτογραφία**, πατήστε το πάνω ή κάτω **βέλος**   για να πραγματοποιήσετε κύλιση στην **Εκτύπωση αρχείων** και, στη συνέχεια, πατήστε το κουμπί **επιλογής** .

3. Πατήστε το κουμπί  για να αποκτήσετε πρόσβαση στο μενού **Λειτουργία εκτύπωσης αρχείων**.
4. Πατήστε το πάνω ή κάτω **βέλος**   για να μεταβείτε στο αρχείο που θέλετε να εκτυπώσετε.
5. Πατήστε το κουμπί **έναρξης** .

Προδιαγραφές

- [Επισκόπηση](#)
- [Υποστήριξη λειτουργικού συστήματος](#)
- [Προδιαγραφές περιβάλλοντος](#)
- [Προδιαγραφές και απαιτήσεις μνήμης](#)
- [Κατανάλωση και απαιτήσεις ενέργειας](#)
- [Τύποι και μεγέθη μέσων](#)
- [Δυνατότητες λειτουργίας fax](#)
- [Καλώδια](#)
- [Δυνατότητες λειτουργίας εκτύπωσης και σάρωσης](#)

Επισκόπηση

Μνήμη	<ul style="list-style-type: none">• 32 MB SDRAM• 4 MB FLASH• 4 MB Fax
Συνδεσιμότητα	High-speed USB 2.0
Δυναμικότητα (μέσος όρος)	5.000 σελίδες ανά μήνα
Διάρκεια ζωής εκτυπωτή	<ul style="list-style-type: none">• Εκτυπωτής: 18.000 σελίδες• Σαρωτής: 18.000 σαρώσεις• Αυτόματος Τροφοδότης Εγγράφων (ADF): 18.000 σαρώσεις

Προδιαγραφές περιβάλλοντος

Θερμοκρασία/Σχετική υγρασία

Κατάσταση	Θερμοκρασία	Σχετική υγρασία (χωρίς συμπύκνωση)
Λειτουργία	61° έως 90° F	8 έως 80%
Αποθήκευση	34° έως 140° F	5 έως 80%
Μεταφορά	-40° έως 140° F	5 έως 100%

Κατανάλωση και απαιτήσεις ενέργειας

Ονομαστική είσοδος εναλλασσόμενου ρεύματος	90–255 V
Ονομαστική συχνότητα	47 Hz έως 63 Hz
Ελάχιστη είσοδος εναλλασσόμενου ρεύματος	90 VAC
Μέγιστη είσοδος εναλλασσόμενου ρεύματος	255 VAC
Μέγιστο ρεύμα εισόδου	1,0 A
Μέση κατανάλωση ενέργειας	
Κατάσταση αναμονής	< 10 W

Δυνατότητες λειτουργίας fax

Όταν πραγματοποιείτε σάρωση για αποστολή με fax, το έγγραφό σας θα σαρωθεί στα 200 dpi (κουκκίδες ανά ίντσα). Μπορείτε να πραγματοποιήσετε αποστολή ασπρόμαυρων εγγράφων με fax.

Για να λειτουργεί σωστά η αποστολή fax, ο εκτυπωτής πρέπει να έχει πρόσβαση σε υπολογιστή συνδεδεμένο σε ενεργή, αναλογική τηλεφωνική γραμμή.

 **ΣΗΜΕΙΩΣΗ:** Εάν πραγματοποιείτε αποστολή fax μέσω τηλεφωνικής γραμμής που συνδέεται σε DSL modem, εγκαταστήστε ένα φίλτρο DSL για να αποφύγετε την παρεμβολή στο αναλογικό σήμα fax modem.

 **ΣΗΜΕΙΩΣΗ:** Τα ISDN και τα καλωδιακά modem δεν είναι fax modem και δεν υποστηρίζεται η χρήση τους για την αποστολή fax.

Δυνατότητες λειτουργίας εκτύπωσης και σάρωσης

Ο εκτυπωτής μπορεί να σαρώσει από 72 έως 19.200 dpi. Αν και ο εκτυπωτής έχει αυτή τη δυνατότητα, η Dell™ συνιστά τη χρήση προεπιλεγμένων αναλύσεων.

Ανάλυση εκτύπωσης και σάρωσης	Ανάλυση σάρωσης	Ανάλυση εκτύπωσης	
		Φωτογραφικό/γυαλιστερό χαρτί	Όλα τα άλλα μέσα
Πρόχειρη	150 x 150 dpi	600 x 600 dpi	300 x 600 dpi
Κανονική	300 x 300 dpi	1200 x 1200 dpi	600 x 600 dpi
Φωτογραφία	600 x 600 dpi	4800 x 1200 dpi	1200 x 1200 dpi

Υποστήριξη λειτουργικού συστήματος

Ο εκτυπωτής υποστηρίζει:

- Windows XP Professional x64
- Windows XP
- Windows 2000
- Windows Vista

Προδιαγραφές και απαιτήσεις μνήμης

Το λειτουργικό σας σύστημα θα πρέπει να πληροί τις ελάχιστες απαιτήσεις συστήματος.

Λειτουργικό σύστημα	Ταχύτητα επεξεργαστή (MHz)	RAM (MB)	Μονάδα σκληρού δίσκου
Windows XP Professional x64	AMD Athlon 64, AMD Opteron, Intel Xeon με υποστήριξη Intel EM64T ή Intel Pentium 4 με υποστήριξη Intel EM64T	256	1,5 GB
Windows XP	Pentium II 300	128	500 MB
Windows 2000	Pentium II 233	128	500 MB
Windows Vista	800 MHz	512	20 GB (15 GB

Τύποι και μεγέθη μέσων

Τύπος μέσου:	Υποστηριζόμενα μεγέθη:	Τοποθετήστε μέχρι και:
Απλό χαρτί	<ul style="list-style-type: none"> Letter: 8.5 x 11 ίντσες (216 x 279 χιλ.) A4: 8.27 x 11,69 ίντσες (210 x 297 χιλ.) Legal: 8.5 x 14 ίντσες (216 x 355,6 χιλ.) 	150 φύλλα
Banner	<ul style="list-style-type: none"> A4 Banner Letter Banner 	20 φύλλα
Φάκελοι	<ul style="list-style-type: none"> 9 φάκελοι: 3 7/8 x 8 7/8 ίντσες 10 φάκελοι: 4 1/8 x 9 1/2 ίντσες 6 Φάκελοι 3/4: 3 1/4 x 6 1/2 ίντσες 7 Φάκελοι 3/4: 3 7/8 x 7 1/2 ίντσες Φάκελοι A2 Baronial: 111 x 146 χιλ. Φάκελοι B5: 176 x 250 χιλ. Φάκελοι C5: 162 x 229 χιλ. Φάκελοι C6: 114 x 162 χιλ. Φάκελοι DL: 110 x 220 χιλ. Φάκελοι Chokei 3: 120 x 235 χιλ. Φάκελοι Chokei 4: 90 x 205 χιλ. Φάκελοι Chokei 40: 90 x 225 χιλ. Φάκελοι Kakugata 3: 216 x 277 χιλ. Φάκελοι Kakugata 4: 197 x 267 χιλ. Φάκελοι Kakugata 5: 190 x 240 χιλ. Φάκελοι Kakugata 6: 162 x 229 χιλ. 	10 φακέλους
Ευχετήριες κάρτες, κάρτες ευρετηρίου, κάρτες ταχυδρομείου ή κάρτες φωτογραφιών	<ul style="list-style-type: none"> Κάρτα φωτογραφιών/ ταχυδρομείου: 4 x 6 ίντσες Κάρτα ευρετηρίου: 3 x 5 ίντσες 	25 κάρτες
Φωτογραφικό/γυαλιστερό ή ματ χαρτί	<ul style="list-style-type: none"> 8.5 x 11 ίντσες (216 x 279 χιλ.) A4: 8.27 x 11,69 ίντσες (210 x 297 χιλ.) 4 x 6 ίντσες (101,6 x 152,4 χιλ.) 	50 φύλλα
Σιδερότυπα	<ul style="list-style-type: none"> 8.5 x 11 ίντσες (216 x 279 χιλ.) A4: 8.27 x 11,69 ίντσες (210 x 297 χιλ.) 	Στοιβα με πάχος 10 χιλ.
Διαφάνειες	<ul style="list-style-type: none"> 8.5 x 11 ίντσες (216 x 279 χιλ.) A4: 8.27 x 11,69 ίντσες (210 x 297 χιλ.) 	50 διαφάνειες

Χαρτί προσαρμοσμένου μεγέθους	Το χαρτί πρέπει να ταιριάζει στις παρακάτω διαστάσεις: <ul style="list-style-type: none">• Πλάτος: 3.0 – 8,5 ίντσες (76 – 216 χιλ.)• Μήκος: 5.0 – 17,0 ίντσες (127 – 432 χιλ.)	150 φύλλα
-------------------------------	---	-----------

Καλώδια

Ο εκτυπωτής χρησιμοποιεί καλώδιο ενιαίου σειριακού διαύλου (USB) (πωλείται ξεχωριστά).



Αντιγραφή



- [Αντιγραφή εγγράφων](#)
- [Συρραφή αντιγράφων](#)
- [Αντιγραφή φωτογραφιών](#)
- [Αντιγραφή εγγράφου διπλής όψης](#)
- [Δημιουργία αντιγράφου διπλής όψης](#)
- [Αλλαγή ρυθμίσεων αντιγραφής](#)

Αντιγραφή εγγράφων



Με χρήση του πίνακα ελέγχου

1. Ενεργοποιήστε τον εκτυπωτή.
2. Τοποθετήστε το χαρτί. Για περισσότερες πληροφορίες, δείτε [Τοποθέτηση χαρτιού](#).
3. Τοποθετήστε το πρωτότυπο έγγραφο.



4. Πατήστε το κουμπί **Μενού**  για να αλλάξετε τις ρυθμίσεις αντιγραφής.
5. Πατήστε το κουμπί **Έναρξης** .

Το αντίγραφο δημιουργείται σύμφωνα με την τρέχουσα επιλογή αντιγραφής ("Έγχρωμο αντίγραφο" ή "Ασπρόμαυρο αντίγραφο").

 **ΣΗΜΕΙΩΣΗ:** Αν πατήσετε το κουμπί **Έναρξης**  χωρίς να ορίσετε επιλογή αντιγραφής, το αντίγραφο εκτυπώνεται έγχρωμο από προεπιλογή.



Με χρήση του υπολογιστή

1. Ενεργοποιήστε τον υπολογιστή και τον εκτυπωτή σας και βεβαιωθείτε ότι είναι συνδεδεμένοι μεταξύ τους.
2. Τοποθετήστε το χαρτί. Για περισσότερες πληροφορίες, δείτε [Τοποθέτηση χαρτιού](#).
3. Τοποθετήστε το πρωτότυπο έγγραφο.



4. Επιλέξτε **Έναρξη® Προγράμματα** ή **Όλα τα προγράμματα® Εκτυπωτές Dell® Εκτυπωτής Dell Photo AIO Printer 966**.

Για *Windows Vista*:







- a. Επιλέξτε  **Προγράμματα**.
 - b. Επιλέξτε **Εκτυπωτές Dell**.
 - c. Επιλέξτε **Εκτυπωτής Dell Photo AIO Printer 966**.
5. Επιλέξτε **Κέντρο Όλα σε Ένα της Dell**.
Ανοίγει το **Κέντρο Όλα σε Ένα της Dell**.
 6. Επιλέξτε τον αριθμό αντιγράφων (1–99) και, στη συνέχεια, καθορίστε τη ρύθμιση χρωμάτων από το αναπτυσσόμενο μενού **Αντιγραφή**.
 **ΣΗΜΕΙΩΣΗ:** Πρέπει να δημιουργήσετε περισσότερα από ένα αντίγραφα πριν σελιδοποιήσετε τα έγγραφα.
 7. Επιλέξτε **Προβολή περισσότερων ρυθμίσεων αντιγραφής** για να προσαρμόσετε το αντίγραφο.
 8. Κάντε κλικ στο κουμπί **Σύνθετες ρυθμίσεις**.
Ανοίγει το παράθυρο διαλόγου **Σύνθετες ρυθμίσεις αντιγραφής**.
 9. Από την καρτέλα **Εκτύπωση**, επιλέξτε το πλαίσιο ελέγχου **Σελιδοποίηση αντιγράφων**.
 10. Κάντε κλικ στο κουμπί **OK**.
 11. Όταν ολοκληρώσετε την προσαρμογή των ρυθμίσεων, επιλέξτε **Άμεση αντιγραφή**.
-







Συρραφή αντιγράφων

Με χρήση του πίνακα ελέγχου

1. Ενεργοποιήστε τον εκτυπωτή.
2. Τοποθετήστε το χαρτί. Για περισσότερες πληροφορίες, δείτε [Τοποθέτηση χαρτιού](#).
3. Τοποθετήστε το πρωτότυπο έγγραφο.



4. Από το κύριο μενού, χρησιμοποιήστε το πάνω ή κάτω **βέλος**   για να μεταβείτε στην επιλογή **Αντιγραφή** και, στη συνέχεια, πατήστε το κουμπί **επιλογής**.
5. Πατήστε το πάνω ή κάτω **βέλος**   για να μεταβείτε στην επιλογή **Αντίγραφα** και, στη συνέχεια, πατήστε το αριστερό ή δεξί **βέλος**   για να καθορίσετε τον αριθμό των αντιγράφων (1–99).

 **ΣΗΜΕΙΩΣΗ:** Πρέπει να δημιουργήσετε περισσότερα από ένα αντίγραφα πριν πραγματοποιήσετε σελιδοποίηση εγγράφων.
6. Πατήστε το πάνω ή κάτω **βέλος**   για να μεταβείτε στη **Σελιδοποίηση** και, στη συνέχεια, πατήστε το αριστερό ή το δεξί **βέλος**   για να μεταβείτε στην επιλογή **Ενεργοποίηση**.
7. Πατήστε το κουμπί **επιλογής** .
8. Πατήστε το κουμπί **έναρξης** .

Με χρήση του υπολογιστή

1. Ενεργοποιήστε τον υπολογιστή και τον εκτυπωτή σας και βεβαιωθείτε ότι είναι συνδεδεμένοι μεταξύ τους.
2. Τοποθετήστε το χαρτί. Για περισσότερες πληροφορίες, δείτε [Τοποθέτηση χαρτιού](#).
3. Τοποθετήστε το πρωτότυπο έγγραφο.



4. Επιλέξτε **Έναρξη® Προγράμματα** ή **Όλα τα προγράμματα® Εκτυπωτές Dell® Εκτυπωτής Dell Photo AIO Printer 966**.

Για *Windows Vista*:

- a. Επιλέξτε  **Προγράμματα**.
 - b. Επιλέξτε **Εκτυπωτές Dell**.
 - c. Επιλέξτε **Εκτυπωτής Dell Photo AIO Printer 966**.
5. Επιλέξτε **Κέντρο Όλα σε Ένα της Dell**.
Ανοίγει το **Κέντρο Όλα σε Ένα της Dell**.
 6. Επιλέξτε τον αριθμό αντιγράφων (1–99) και, στη συνέχεια, καθορίστε τη ρύθμιση χρωμάτων από το αναπτυσσόμενο μενού **Αντιγραφή**.

ΣΗΜΕΙΩΣΗ: Πρέπει να δημιουργήσετε περισσότερα από ένα αντίγραφα πριν σελιδοποιήσετε τα έγγραφα.









7. Επιλέξτε **Προβολή περισσότερων ρυθμίσεων αντιγραφής** για να προσαρμόσετε το αντίγραφο.
8. Κάντε κλικ στο κουμπί **Σύνθετες ρυθμίσεις**.
Ανοίγει το παράθυρο διαλόγου **Σύνθετες ρυθμίσεις αντιγραφής**.
9. Από την καρτέλα **Εκτύπωση**, επιλέξτε το πλαίσιο ελέγχου **Σελιδοποίηση αντιγράφων**.
10. Κάντε κλικ στο κουμπί **OK**.
11. Όταν ολοκληρώσετε την προσαρμογή των ρυθμίσεων, επιλέξτε **Άμεση αντιγραφή**.

Αντιγραφή φωτογραφιών

Με χρήση του πίνακα ελέγχου

1. Ενεργοποιήστε τον εκτυπωτή.
2. Τοποθετήστε φωτογραφικό/γυαλιστερό χαρτί με την πλευρά εκτύπωσης στραμμένη προς τα κάτω. Για περισσότερες πληροφορίες, δείτε [Τοποθέτηση χαρτιού](#).
3. Τοποθετήστε την πρωτότυπη φωτογραφία.



4. Πατήστε το πάνω ή κάτω **βέλος**   για να μεταβείτε στην **Αντιγραφή** και, στη συνέχεια, πατήστε το κουμπί **επιλογής** .
5. Από το μενού **Λειτουργία αντιγραφής**, πατήστε το πάνω ή κάτω **βέλος**   για να μεταβείτε στον **Τύπο περιεχομένου**.
6. Πατήστε το αριστερό ή δεξί **βέλος**   για να μεταβείτε στην επιλογή **Φωτογραφία**.
7. Πατήστε το κουμπί **έναρξης** .

Με χρήση του υπολογιστή

1. Ενεργοποιήστε τον υπολογιστή και τον εκτυπωτή σας και βεβαιωθείτε ότι είναι συνδεδεμένοι μεταξύ τους.

2. Τοποθετήστε φωτογραφικό/γυαλιστερό χαρτί με την πλευρά εκτύπωσης στραμμένη προς τα κάτω. Για περισσότερες πληροφορίες, δείτε [Τοποθέτηση χαρτιού](#).
3. Τοποθετήστε την πρωτότυπη φωτογραφία.

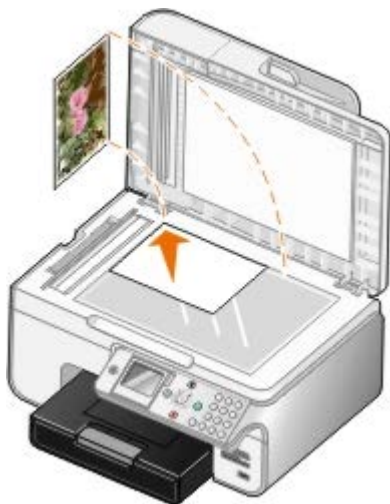

4. Επιλέξτε **Έναρξη® Προγράμματα** ή **Όλα τα προγράμματα® Εκτυπωτές Dell® Εκτυπωτής Dell Photo AIO Printer 966**.









Για *Windows Vista*:

- a. Επιλέξτε  **Προγράμματα**.
 - b. Επιλέξτε **Εκτυπωτές Dell**.
 - c. Επιλέξτε **Εκτυπωτής Dell Photo AIO Printer 966**.
5. Επιλέξτε **Κέντρο Όλα σε Ένα της Dell**.
Ανοίγει το **Κέντρο Όλα σε Ένα της Dell**.
 6. Επιλέξτε **Άμεση προεπισκόπηση**.
 7. Προσαρμόστε τις διάστικτες γραμμές ώστε να πλαισιώνουν το τμήμα της εικόνας που θέλετε να εκτυπώσετε.
 8. Επιλέξτε τον αριθμό αντιγράφων (1-99) και, στη συνέχεια, ορίστε τις ρυθμίσεις χρωμάτων από το αναπτυσσόμενο μενού **Αντιγραφή**.
 9. Επιλέξτε **Προβολή περισσότερων ρυθμίσεων αντιγραφής** για να προσαρμόσετε το αντίγραφο.
 10. Όταν ολοκληρώσετε την προσαρμογή των ρυθμίσεων, επιλέξτε **Άμεση αντιγραφή**.

Αντιγραφή εγγράφου διπλής όψης

1. Τοποθετήστε το πρωτότυπο έγγραφο στον αυτόματο τροφοδότη εγγράφων (ADF).



2. Από το κύριο μενού, πατήστε το πάνω ή το κάτω **βέλος**   για να μεταβείτε στην επιλογή **Αντίγραφή** και, στη συνέχεια, πατήστε το κουμπί **επιλογής** .
3. Από το μενού **Λειτουργία αντιγραφής**, πατήστε το πάνω ή κάτω **βέλος**   για να μεταβείτε στην επιλογή **Αντίγραφα διπλής όψης**.
4. Πατήστε το αριστερό ή το δεξί **βέλος**   για να μεταβείτε στο **Πρωτότυπο διπλής όψης**, **Αντίγραφο μονής όψης** (εάν δεν έχετε προαιρετική μονάδα εκτύπωσης διπλής όψης) ή στο **Πρωτότυπο διπλής όψης**, **Αντίγραφο διπλής όψης** (εάν έχετε την προαιρετική μονάδα εκτύπωσης διπλής όψης) και, στη συνέχεια, πατήστε το κουμπί **επιλογής** .
5. Πατήστε το κουμπί **έναρξης** .

Όταν το πρωτότυπο έγγραφο εξέρχεται από τον αυτόματο τροφοδότη εγγράφων, ακολουθήστε τις οδηγίες που εμφανίζονται στην LCD.









Δημιουργία αντιγράφου διπλής όψης

Αγοράστε και εγκαταστήστε μια προαιρετική μονάδα εκτύπωσης διπλής όψης για αυτόματη δημιουργία αντιγράφων διπλής όψης στο έγγραφό σας. Με μια προαιρετική μονάδα εκτύπωσης διπλής όψης, δεν χρειάζεται να επαναπροσανατολίσετε χειροκίνητα τα φύλλα. Συλλέγει το χαρτί και επιτρέπει στον εκτυπωτή να εκτυπώσει στην πλευρά που είναι ακόμα κενή.

 **ΣΗΜΕΙΩΣΗ:** Χρησιμοποιήστε απλό χαρτί μεγέθους letter ή A4 για τη δημιουργία αντιγράφων διπλής όψης. *Μην δημιουργείτε αντίγραφα διπλής όψης σε φακέλους, ευχετήριες κάρτες ή σε φωτογραφικό χαρτί.*

1. Τοποθετήστε το πρωτότυπο έγγραφο στον ADF.



2. Από το κύριο μενού, πατήστε το πάνω ή το κάτω **βέλος**   για να μετακινηθείτε στην επιλογή **Αντίγραφή** και, στη συνέχεια, πατήστε το κουμπί **επιλογής** .
3. Από το μενού **Λειτουργία αντιγραφής**, πατήστε το πάνω ή κάτω **βέλος**   για να μεταβείτε στα **Αντίγραφα διπλής όψης**.
4. Πατήστε το αριστερό ή το δεξί **βέλος**   για να μεταβείτε στην επιλογή **Πρωτότυπο μονής όψης**, **Αντίγραφο διπλής όψης** (εάν αντιγράφετε ένα έγγραφο μονής όψης) ή **Πρωτότυπο διπλής όψης**, **Αντίγραφο διπλής όψης** (εάν αντιγράφετε έγγραφο διπλής όψης) και, στη συνέχεια, πατήστε το κουμπί **επιλογής** .
5. Πατήστε το κουμπί **έναρξης** .

Αλλαγή ρυθμίσεων αντιγραφής

Χρήση του πίνακα ελέγχου

Εάν χρησιμοποιείτε τον εκτυπωτή ως ανεξάρτητο αντιγραφικό, μπορείτε να αλλάξετε τις ρυθμίσεις αντιγραφής από το μενού **Λειτουργία αντιγραφής** στον πίνακα ελέγχου. Για περισσότερες πληροφορίες σχετικά με τις ρυθμίσεις, δείτε [Αντίγραφή](#).

Με χρήση του υπολογιστή

1. Επιλέξτε **Έναρξη® Προγράμματα** ή **Όλα τα προγράμματα® Εκτυπωτές Dell® Εκτυπωτής Dell Photo AIO Printer 966**.

Για *Windows Vista*:

- a. Επιλέξτε  **Προγράμματα**.
 - b. Επιλέξτε **Εκτυπωτές Dell**.
 - c. Επιλέξτε **Εκτυπωτής Dell Photo AIO Printer 966**.
2. Επιλέξτε **Κέντρο Όλα σε Ένα της Dell**.
Ανοίγει το **Κέντρο Όλα σε Ένα της Dell**.
 3. Επιλέξτε τον αριθμό αντιγράφων (1–99) και τις ρυθμίσεις χρωμάτων από το αναπτυσσόμενο μενού **Αντιγραφή**.
 4. Επιλέξτε **Προβολή περισσότερων ρυθμίσεων αντιγραφής** για:
 - Επιλογή ποιότητας εκτύπωσης.
 - Επιλογή του μεγέθους του χαρτιού.
 - Επιλογή του μεγέθους του πρωτότυπου εγγράφου.
 - Αύξηση ή μείωση της φωτεινότητας του εγγράφου.
 - Μεγέθυνση ή σμίκρυνση του εγγράφου.
 5. Κάντε κλικ στο κουμπί **Σύνθετες ρυθμίσεις** για να αλλάξετε επιλογές όπως το μέγεθος και η ποιότητα χαρτιού.
 6. Για να πραγματοποιήσετε αλλαγές, κάντε κλικ στις παρακάτω καρτέλες:

Επιλογή καρτέλας:	Ενέργεια
Εκτύπωση	<ul style="list-style-type: none">• Επιλογή του μεγέθους και του τύπου χαρτιού.• Επιλογή ρυθμίσεων για εκτύπωση χωρίς περίγραμμα• Επιλογή της ποιότητας εκτύπωσης.• Σελιδοποίηση αντιγράφων.• Εκτύπωση πρώτα της τελευταίας σελίδας.
Σάρωση	<ul style="list-style-type: none">• Επιλογή του βάθους χρώματος και της ανάλυσης σάρωσης.• Αυτόματη περικοπή της εικόνας σάρωσης.• Προσαρμογή της ευαισθησίας του εργαλείου αυτόματης περικοπής.• Καθορισμό του μεγέθους της περιοχής για σάρωση.
Βελτίωση ποιότητας εικόνας	<ul style="list-style-type: none">• Ίσιωμα εικόνων μετά τη σάρωση (deskew)• Ευκρίνεια θαμπών εικόνων.• Ρύθμιση της φωτεινότητας της εικόνας.• Προσαρμογή της καμπύλης διόρθωσης χρωμάτων (γάμμα) της εικόνας
Μοτίβα εικόνας	<ul style="list-style-type: none">• Εξομάλυνση μετατροπής εικόνας από αποχρώσεις του γκρι σε ασπρόμαυρο μοτίβο εικόνας.• Αφαίρεση μοτίβων εικόνας από περιοδικά ή εφημερίδες (descreen)• Μείωση θορύβου φόντου σε έγχρωμο έγγραφο.

7. Κάντε κλικ στο κουμπί **OK**.
8. Όταν ολοκληρώσετε την προσαρμογή των ρυθμίσεων, επιλέξτε **Άμεση αντιγραφή**.

Παράρτημα

- [Πολιτική τεχνικής υποστήριξης της Dell](#)
- [Επικοινωνία με την Dell](#)
- [Πολιτική εγγυήσεων και επιστροφών](#)

Πολιτική τεχνικής υποστήριξης της Dell

Η τεχνική υποστήριξη με τη βοήθεια τεχνικών προϋποθέτει τη συνεργασία και συμμετοχή του πελάτη στη διαδικασία αντιμετώπισης προβλημάτων και εξασφαλίζει την επαναφορά του λειτουργικού συστήματος, του λογισμικού εφαρμογών και των προγραμμάτων οδήγησης υλικού στις αρχικές παραμέτρους όπως είχαν προκαθοριστεί από τη Dell κατά την αποστολή, καθώς και την επαλήθευση της σωστής λειτουργίας του εκτυπωτή και κάθε υλικού που έχει εγκατασταθεί από τη Dell. Εκτός από την παροχή τεχνικής υποστήριξης από τεχνικούς, υπάρχει και δυνατότητα παροχής online τεχνικής υποστήριξης από την αντίστοιχη υπηρεσία της Dell. Επίσης, ενδέχεται να διατίθενται προς πώληση πρόσθετες επιλογές τεχνικής υποστήριξης.

Η Dell παρέχει περιορισμένη τεχνική υποστήριξη για τον εκτυπωτή, καθώς και για το λογισμικό και τα περιφερειακά που ενδέχεται να έχει εγκαταστήσει. Η υποστήριξη για λογισμικό και περιφερειακά τρίτων, όπως εκείνων που αγοράστηκαν ή/και εγκαταστάθηκαν μέσω του Software & Peripherals (DellWare), του ReadyWare και του Custom Factory Integration (CFI/DellPlus), παρέχεται από τον αρχικό κατασκευαστή.

Επικοινωνία με την Dell

Μπορείτε να αποκτήσετε πρόσβαση στην υπηρεσία υποστήριξης της Dell στη διεύθυνση support.dell.com. Επιλέξτε την περιοχή σας στη σελίδα WELCOME TO DELL SUPPORT και συμπληρώστε τις απαιτούμενες λεπτομέρειες για να αποκτήσετε πρόσβαση στα βοηθητικά εργαλεία και πληροφορίες.

Μπορείτε να επικοινωνήσετε ηλεκτρονικά με την Dell στις παρακάτω διευθύνσεις:

- Web

www.dell.com/

www.dell.com/ap/ (μόνο για τις χώρες της Ασίας/Ειρηνικού)

www.dell.com/jp/ (μόνο για την Ιαπωνία)

www.euro.dell.com (μόνο για την Ευρώπη)

www.dell.com/la/ (μόνο για τις χώρες της Λατινικής Αμερικής και της Καραϊβικής)

www.dell.ca (μόνο για τον Καναδά)

- Ανώνυμο FTP

ftp.dell.com

Συνδεθείτε ως χρήστης: ανώνυμος και χρησιμοποιήστε τη διεύθυνση του email σας ως κωδικό πρόσβασης.

- Ηλεκτρονική υπηρεσία υποστήριξης

mobile_support@us.dell.com

support@us.dell.com

la-techsupport@dell.com (μόνο για τις χώρες της Λατινικής Αμερικής και της Καραϊβικής)

apsupport@dell.com (μόνο για τις χώρες της Ασίας/Ειρηνικού)

support.jp.dell.com (μόνο για την Ιαπωνία)

support.euro.dell.com (μόνο για την Ευρώπη)

- Ηλεκτρονική υπηρεσία ενημέρωσης

apmarketing@dell.com (μόνο για τις χώρες Ασίας/Ειρηνικού)

sales_canada@dell.com (μόνο για τον Καναδά)

Πολιτική εγγυήσεων και επιστροφών

Η Dell Inc. (καλούμενη ως "Dell") κατασκευάζει τα προϊόντα υλικού από μέρη και εξαρτήματα που είναι καινούργια ή εφάμιλλα καινούργιων σύμφωνα με τις πρακτικές που καθορίζονται από τα πρότυπα του κλάδου. Για πληροφορίες σχετικά με την εγγύηση που παρέχει η Dell για τον συγκεκριμένο εκτυπωτή, ανατρέξτε στο *Εγχειρίδιο χρήστη*.

Σάρωση

- [Σάρωση εγγράφων ή φωτογραφιών μίας σελίδας](#)
- [Σάρωση πολλών φωτογραφιών](#)
- [Σάρωση εγγράφων πολλών σελίδων](#)
- [Σάρωση μέσω δικτύου](#)
- [Ορισμός του ονόματος του υπολογιστή και του PIN](#)
- [Επεξεργασία σαρωμένου κειμένου με χρήση Οπτικής Αναγνώρισης Χαρακτήρων \(OCR\)](#)
- [Επεξεργασία σαρωμένων εικόνων](#)
- [Αποθήκευση εικόνας στον υπολογιστή σας](#)
- [Αποστολή σαρωμένης εικόνας ή εγγράφου μέσω ηλεκτρονικού ταχυδρομείου](#)
- [Μεγέθυνση ή σμίκρυνση εικόνων ή εγγράφων](#)
- [Αλλαγή ρυθμίσεων σάρωσης](#)

Σάρωση εγγράφων ή φωτογραφιών μίας σελίδας

1. Ενεργοποιήστε τον υπολογιστή και τον εκτυπωτή σας και βεβαιωθείτε ότι είναι συνδεδεμένοι μεταξύ τους.
2. Τοποθετήστε το πρωτότυπο έγγραφο ή τη φωτογραφία.



3. Επιλέξτε **Έναρξη® Προγράμματα** ή **Όλα τα προγράμματα® Εκτυπωτές Dell® Εκτυπωτής Dell Photo AIO Printer 966**.

Για *Windows Vista*:

- a. Επιλέξτε  **Προγράμματα**.
 - b. Επιλέξτε **Εκτυπωτές Dell**.
 - c. Επιλέξτε **Εκτυπωτής Dell Photo AIO Printer 966**.
4. Επιλέξτε **Κέντρο Όλα σε Ένα της Dell**.
Ανοίγει το **Κέντρο Όλα σε Ένα της Dell**.
 5. Από το αναπτυσσόμενο μενού **Αποστολή σαρωμένης εικόνας σε:**, επιλέξτε το πρόγραμμα που θέλετε να χρησιμοποιήσετε.

ΣΗΜΕΙΩΣΗ: Εάν το πρόγραμμα που θέλετε να χρησιμοποιήσετε δεν αναγράφεται στη λίστα, ενεργοποιήστε



την επιλογή **Εκτενέστερη αναζήτηση...** από το αναπτυσσόμενο μενού. Στην επόμενη οθόνη, επιλέξτε **Προσθήκη** για να εντοπίσετε και να προσθέσετε το πρόγραμμα στη λίστα.

6. Επιλέξτε **Προβολή περισσότερων ρυθμίσεων σάρωσης** για να πραγματοποιήσετε προσαρμογή της σάρωσης.
7. Όταν ολοκληρώσετε την προσαρμογή των ρυθμίσεων, επιλέξτε **Άμεση σάρωση**.

Σάρωση πολλών φωτογραφιών



ΣΗΜΕΙΩΣΗ: Ορισμένα προγράμματα δεν υποστηρίζουν σάρωση πολλών σελίδων.

1. Ενεργοποιήστε τον υπολογιστή και τον εκτυπωτή σας και βεβαιωθείτε ότι είναι συνδεδεμένοι μεταξύ τους.
2. Τοποθετήστε την πρωτότυπη φωτογραφία.



3. Επιλέξτε **Έναρξη® Προγράμματα** ή **Όλα τα προγράμματα® Εκτυπωτές Dell® Εκτυπωτής Dell Photo AIO Printer 966**.

Για *Windows Vista*:

- a. Επιλέξτε  **Προγράμματα**.
 - b. Επιλέξτε **Εκτυπωτές Dell**.
 - c. Επιλέξτε **Εκτυπωτής Dell Photo AIO Printer 966**.
4. Επιλέξτε **Κέντρο Όλα σε Ένα της Dell**.
Ανοίγει το **Κέντρο Όλα σε Ένα της Dell**.
 5. Από το αναπτυσσόμενο μενού **Αποστολή σαρωμένης εικόνας σε:**, επιλέξτε το πρόγραμμα που θέλετε να χρησιμοποιήσετε.



ΣΗΜΕΙΩΣΗ: Εάν το πρόγραμμα που θέλετε να χρησιμοποιήσετε δεν αναγράφεται στη λίστα, ενεργοποιήστε την επιλογή **Εκτενέστερη αναζήτηση...** από το αναπτυσσόμενο μενού. Στην επόμενη οθόνη, επιλέξτε **Προσθήκη** για να εντοπίσετε και να προσθέσετε το πρόγραμμα στη λίστα.

6. Επιλέξτε **Προβολή περισσότερων ρυθμίσεων σάρωσης** για να πραγματοποιήσετε προσαρμογή της σάρωσης.
7. Κάντε κλικ στο κουμπί **Σύνθετες ρυθμίσεις**.
Ανοίγει το παράθυρο διαλόγου **Σύνθετες ρυθμίσεις σάρωσης**.
8. Στην καρτέλα **Σάρωση**, κάντε κλικ στο πλαίσιο ελέγχου **Σάρωση πολλών στοιχείων πριν από την έξοδο**.

9. Κάντε κλικ στο κουμπί **OK**.
 10. Όταν ολοκληρώσετε την προσαρμογή των ρυθμίσεων, επιλέξτε **Άμεση σάρωση**.
Μετά τη σάρωση της πρώτης σελίδας, εμφανίζεται ένα μήνυμα που ζητά την επόμενη σελίδα.
 11. Τοποθετήστε την επόμενη φωτογραφία στη γυάλινη επιφάνεια του σαρωτή και επιλέξτε **Ναι**. Επαναλάβετε μέχρι να ολοκληρώσετε τη σάρωση όλων των φωτογραφιών.
 12. Επιλέξτε **Όχι** όταν σας ζητηθεί η επόμενη σελίδα.
Το πρόγραμμα ανοίγει με όλες τις φωτογραφίες που έχετε σαρώσει.
-

Σάρωση εγγράφων πολλών σελίδων

 **ΣΗΜΕΙΩΣΗ:** Ορισμένα προγράμματα δεν υποστηρίζουν σάρωση πολλών σελίδων.

1. Ενεργοποιήστε τον υπολογιστή και τον εκτυπωτή σας και βεβαιωθείτε ότι είναι συνδεδεμένοι μεταξύ τους.
2. Τοποθετήστε το πρωτότυπο έγγραφο.



3. Επιλέξτε **Έναρξη® Προγράμματα** ή **Όλα τα προγράμματα® Εκτυπωτές Dell® Εκτυπωτής Dell Photo AIO Printer 966**.

Για *Windows Vista*:

- a. Επιλέξτε  **Προγράμματα**.
 - b. Επιλέξτε **Εκτυπωτές Dell**.
 - c. Επιλέξτε **Εκτυπωτής Dell Photo AIO Printer 966**.
4. Επιλέξτε **Κέντρο Όλα σε Ένα της Dell**.
Ανοίγει το **Κέντρο Όλα σε Ένα της Dell**.
 5. Από το αναπτυσσόμενο μενού **Αποστολή σαρωμένης εικόνας σε:**, επιλέξτε το πρόγραμμα που θέλετε να χρησιμοποιήσετε.

 **ΣΗΜΕΙΩΣΗ:** Εάν το πρόγραμμα που θέλετε να χρησιμοποιήσετε δεν αναγράφεται στη λίστα, ενεργοποιήστε την επιλογή **Εκτενέστερη αναζήτηση...** από το αναπτυσσόμενο μενού. Στην επόμενη οθόνη, επιλέξτε **Προσθήκη** για να εντοπίσετε και να προσθέσετε το πρόγραμμα στη λίστα.

6. Επιλέξτε **Προβολή περισσότερων ρυθμίσεων σάρωσης** για να πραγματοποιήσετε προσαρμογή της σάρωσης.
 7. Όταν ολοκληρώσετε την προσαρμογή των ρυθμίσεων, επιλέξτε **Άμεση σάρωση**.
-

Σάρωση μέσω δικτύου

1. Βεβαιωθείτε ότι ο υπολογιστής σας έχει συνδεθεί σε δίκτυο.

 **ΣΗΜΕΙΩΣΗ:** Οι εκτυπωτές Dell™ μπορούν να συνδεθούν σε δίκτυο μόνο με τη χρήση προσαρμογέα δικτύου Dell (διατίθεται ξεχωριστά).

2. Ενεργοποιήστε τον υπολογιστή και τον εκτυπωτή σας και βεβαιωθείτε ότι είναι συνδεδεμένοι μεταξύ τους.

3. Τοποθετήστε το πρωτότυπο έγγραφο.



4. Από το κύριο μενού, πατήστε το πάνω ή το κάτω **βέλος**   για να μεταβείτε στην επιλογή **Σάρωση** και, στη συνέχεια, πατήστε το κουμπί **επιλογής** .

Ο εκτυπωτής ανιχνεύει αυτόματα εάν είναι συνδεδεμένος σε δίκτυο. Εάν είναι συνδεδεμένος σε δίκτυο, εμφανίζεται η οθόνη **Επιλογή κεντρικού υπολογιστή**. Εάν δεν είναι συνδεδεμένος σε δίκτυο, εμφανίζεται το μενού **Λειτουργία σάρωσης**.

5. Από την οθόνη **Επιλογή κεντρικού υπολογιστή**, επιλέξτε τον υπολογιστή προς τον οποίο θέλετε να στείλετε το έγγραφο και, στη συνέχεια, πατήστε το κουμπί **επιλογής** .

 **ΣΗΜΕΙΩΣΗ:** Πρέπει να έχετε εγκαταστήσει το λογισμικό του εκτυπωτή στον υπολογιστή. Χρησιμοποιήστε το CD *Drivers and Utilities* για να εγκαταστήσετε το λογισμικό του εκτυπωτή.

6. Εισαγάγετε το τετραψήφιο PIN που έχει οριστεί για τον κεντρικό υπολογιστή.

 **ΣΗΜΕΙΩΣΗ:** Μπορείτε να εμφανίσετε ή να αλλάξετε το PIN ή το όνομα του υπολογιστή στον οποίο θέλετε να στείλετε τη σάρωση. Για περισσότερες πληροφορίες, δείτε [Ορισμός του ονόματος του υπολογιστή και του PIN](#). Το PIN δεν απαιτείται από προεπιλογή, ζητείται μόνο εάν έχει οριστεί.

7. Πατήστε το κουμπί **επιλογής** .

8. Κάντε τις αλλαγές που θέλετε στις ρυθμίσεις σάρωσης και στη συνέχεια πατήστε το κουμπί **Έναρξη** .

Η σάρωση ανοίγει στον υπολογιστή που επιλέξατε.

Ορισμός του ονόματος του υπολογιστή και του PIN

Καθορίστε ένα PIN σάρωσης στο δίκτυο, ώστε να αποτρέψετε την αποστολή, από άλλους χρήστες, ενός σαρωμένου εγγράφου στον υπολογιστή σας. Μπορείτε επίσης να ορίσετε ένα όνομα για τον υπολογιστή σας, το οποίο θα χρειαστεί να επιλέξετε, όταν εκτελείτε σάρωση σε δίκτυο.

1. Επιλέξτε **Έναρξη® Προγράμματα** ή **Όλα τα προγράμματα® Εκτυπωτές Dell® Εκτυπωτής Dell Photo AIO Printer 966**.

Για *Windows Vista*:

- a. Επιλέξτε  **Προγράμματα**.
- b. Επιλέξτε **Εκτυπωτές Dell**.
- c. Επιλέξτε **Εκτυπωτής Dell Photo AIO Printer 966**.

2. Επιλέξτε **Κέντρο Όλα σε Ένα της Dell**.
Ανοίγει το **Κέντρο Όλα σε Ένα της Dell**.
3. Επιλέξτε **Συντήρηση/Αντιμετώπιση προβλημάτων**.
4. Από το παράθυρο **Συντήρηση/Αντιμετώπιση προβλημάτων**, κάντε κλικ στην επιλογή **Συντήρηση ή επίλυση προβλημάτων ποιότητας**.
Εμφανίζεται το παράθυρο διαλόγου **Προτιμήσεις εκτύπωσης**.
5. Από την καρτέλα **Συντήρηση**, κάντε κλικ στην επιλογή **Υποστήριξη δικτύου**.
6. Από το παράθυρο διαλόγου **Επιλογές δικτύου Dell**, κάντε κλικ στην επιλογή **Αλλαγή του ονόματος του υπολογιστή σας και του PIN για σάρωση δικτύου**.
7. Ακολουθήστε τις οδηγίες που εμφανίζονται στην οθόνη.
8. Όταν ολοκληρώσετε τον καθορισμό ενός ονόματος υπολογιστή ή ενός PIN, κάντε κλικ στο κουμπί **OK**.

Επεξεργασία σαρωμένου κειμένου με χρήση Οπτικής Αναγνώρισης Χαρακτήρων (OCR)

Το λογισμικό OCR μετατρέπει μια σαρωμένη εικόνα σε επεξεργάσιμο κείμενο με τη βοήθεια ενός προγράμματος επεξεργασίας κειμένου. Μαζί με τον εκτυπωτή, παρέχεται και ένα αντίγραφο λογισμικού οπτικής αναγνώρισης χαρακτήρων, το οποίο θα πρέπει να έχετε εγκαταστήσει παράλληλα με το λογισμικό του εκτυπωτή.

 **ΣΗΜΕΙΩΣΗ:** Το λογισμικό OCR δεν περιλαμβάνεται στο λογισμικό που έχετε λάβει, εάν πραγματοποιήσατε λήψη των προγραμμάτων οδήγησης και του λογισμικού του εκτυπωτή από την τοποθεσία web της Dell.

 **ΣΗΜΕΙΩΣΗ:** Για πελάτες που μιλούν Ιαπωνικά ή Απλοποιημένα Κινέζικα, βεβαιωθείτε ότι έχετε εγκατεστημένο λογισμικό οπτικής αναγνώρισης χαρακτήρων στον υπολογιστή σας.

1. Ενεργοποιήστε τον υπολογιστή και τον εκτυπωτή σας και βεβαιωθείτε ότι είναι συνδεδεμένοι μεταξύ τους.
2. Τοποθετήστε το πρωτότυπο έγγραφο.



3. Επιλέξτε **Έναρξη® Προγράμματα** ή **Όλα τα προγράμματα® Εκτυπωτές Dell® Εκτυπωτής Dell Photo AIO Printer 966**.

Για *Windows Vista*:

- a. Επιλέξτε  **Προγράμματα**.
- b. Επιλέξτε **Εκτυπωτές Dell**.
- c. Επιλέξτε **Εκτυπωτής Dell Photo AIO Printer 966**.
4. Επιλέξτε **Κέντρο Όλα σε Ένα της Dell**.
Ανοίγει το **Κέντρο Όλα σε Ένα της Dell**.

- Από το αναπτυσσόμενο μενού **Αποστολή σαρωμένης εικόνας σε:**, επιλέξτε το πρόγραμμα επεξεργασίας κειμένου που θέλετε να χρησιμοποιήσετε.

ΣΗΜΕΙΩΣΗ: Εάν το πρόγραμμα που θέλετε να χρησιμοποιήσετε δεν αναγράφεται στη λίστα, ενεργοποιήστε την επιλογή **Εκτενέστερη αναζήτηση** από το αναπτυσσόμενο μενού. Στην επόμενη οθόνη, επιλέξτε **Προσθήκη** για να εντοπίσετε και να προσθέσετε το πρόγραμμα στη λίστα.

- Επιλέξτε **Προβολή περισσότερων ρυθμίσεων σάρωσης** για προσαρμογή της σάρωσης.

- Κάντε κλικ στο κουμπί **Σύνθετες ρυθμίσεις**.

Ανοίγει το παράθυρο διαλόγου **Σύνθετες ρυθμίσεις σάρωσης**.

- Στην καρτέλα **Σάρωση**, βεβαιωθείτε ότι το πλαίσιο ελέγχου **Μετατροπή αντικειμένου σάρωσης σε κείμενο (OCR)** είναι επιλεγμένο.

- Κάντε κλικ στο κουμπί **OK**.

- Όταν ολοκληρώσετε την προσαρμογή των ρυθμίσεων, επιλέξτε **Άμεση σάρωση**.

Το σαρωμένο κείμενο εμφανίζεται στο πρόγραμμα που έχετε επιλέξει.

Επεξεργασία σαρωμένων εικόνων

- Ενεργοποιήστε τον υπολογιστή και τον εκτυπωτή σας και βεβαιωθείτε ότι είναι συνδεδεμένοι μεταξύ τους.
- Τοποθετήστε το πρωτότυπο έγγραφο.



- Επιλέξτε **Έναρξη® Προγράμματα** ή **Όλα τα προγράμματα® Εκτυπωτές Dell® Εκτυπωτής Dell Photo AIO Printer 966**.

Για *Windows Vista*:

- Επιλέξτε **® Προγράμματα**.
 - Επιλέξτε **Εκτυπωτές Dell**.
 - Επιλέξτε **Εκτυπωτής Dell Photo AIO Printer 966**.
- Επιλέξτε **Κέντρο Όλα σε Ένα της Dell**.

Ανοίγει το **Κέντρο Όλα σε Ένα της Dell**.

- Από το αναπτυσσόμενο μενού **Αποστολή σαρωμένης εικόνας σε:**, επιλέξτε το πρόγραμμα που θέλετε να χρησιμοποιήσετε.

ΣΗΜΕΙΩΣΗ: Εάν το πρόγραμμα που θέλετε να χρησιμοποιήσετε δεν αναγράφεται στη λίστα, ενεργοποιήστε την επιλογή **Εκτενέστερη αναζήτηση...** από το αναπτυσσόμενο μενού. Στην επόμενη οθόνη, επιλέξτε **Προσθήκη** για να εντοπίσετε και να προσθέσετε το πρόγραμμα στη λίστα.

- Επιλέξτε **Προβολή περισσότερων ρυθμίσεων σάρωσης** για να πραγματοποιήσετε προσαρμογή της σάρωσης.
- Όταν ολοκληρώσετε την προσαρμογή των ρυθμίσεων, επιλέξτε **Άμεση σάρωση**.

Η εικόνα ανοίγει με το πρόγραμμα που έχετε επιλέξει, όταν ολοκληρωθεί η επεξεργασία της.

- Επεξεργαστείτε την εικόνα χρησιμοποιώντας τα εργαλεία που διαθέτει το πρόγραμμα. Είναι δυνατόν να κάνετε τα εξής:
 - Να αφαιρέσετε το φαινόμενο των κόκκινων ματιών
 - Να περικόψετε την εικόνα
 - Να προσθέσετε κείμενο στην εικόνα
 - Να προσαρμόσετε τη φωτεινότητα και την αντίθεση της εικόνας

Για περισσότερες πληροφορίες, ανατρέξτε στην τεκμηρίωση που συνοδεύει το πρόγραμμα γραφικών.

Αποθήκευση εικόνας στον υπολογιστή σας

- Ενεργοποιήστε τον υπολογιστή και τον εκτυπωτή σας και βεβαιωθείτε ότι είναι συνδεδεμένοι μεταξύ τους.
- Τοποθετήστε το πρωτότυπο έγγραφο.



- Επιλέξτε **Έναρξη® Προγράμματα** ή **Όλα τα προγράμματα® Εκτυπωτές Dell® Εκτυπωτής Dell Photo AIO Printer 966**.

Για *Windows Vista*:

- Επιλέξτε  **Προγράμματα**.
 - Επιλέξτε **Εκτυπωτές Dell**.
 - Επιλέξτε **Εκτυπωτής Dell Photo AIO Printer 966**.
- Επιλέξτε **Κέντρο Όλα σε Ένα της Dell**.

Ανοίγει το **Κέντρο Όλα σε Ένα της Dell**.
 - Από την ενότητα **Εργαλεία παραγωγικότητας**, επιλέξτε **Αποθήκευση μιας εικόνας στον υπολογιστή μου**.

6. Ακολουθήστε τις οδηγίες που εμφανίζονται στην οθόνη για να αποθηκεύσετε μια εικόνα στον υπολογιστή σας.

Αποστολή σαρωμένης εικόνας ή εγγράφου μέσω ηλεκτρονικού ταχυδρομείου

1. Ενεργοποιήστε τον υπολογιστή και τον εκτυπωτή σας και βεβαιωθείτε ότι είναι συνδεδεμένοι μεταξύ τους.
2. Τοποθετήστε το πρωτότυπο έγγραφο.



3. Επιλέξτε **Έναρξη® Προγράμματα** ή **Όλα τα προγράμματα® Εκτυπωτές Dell® Εκτυπωτής Dell Photo AIO Printer 966**.

Για *Windows Vista*:

- a. Επιλέξτε  **Προγράμματα**.
 - b. Επιλέξτε **Εκτυπωτές Dell**.
 - c. Επιλέξτε **Εκτυπωτής Dell Photo AIO Printer 966**.
4. Επιλέξτε **Κέντρο Όλα σε Ένα της Dell**.
Ανοίγει το **Κέντρο Όλα σε Ένα της Dell**.
 5. Από την ενότητα **Εργαλεία παραγωγικότητας**, επιλέξτε **Αποστολή εικόνας ή εγγράφου μέσω ηλεκτρονικού ταχυδρομείου**.
 6. Ακολουθήστε τις οδηγίες στην οθόνη για να προετοιμάσετε το έγγραφο για αποστολή μέσω ηλεκτρονικού ταχυδρομείου.
 7. Κάντε κλικ στο κουμπί **Επόμενο**.
 8. Ανοίξτε το πρόγραμμα αποστολής μέσω ηλεκτρονικού ταχυδρομείου, γράψτε ένα σημείωμα που να συνοδεύει το συνημμένο έγγραφο και, στη συνέχεια, στείλτε το.

 **ΣΗΜΕΙΩΣΗ:** Αν έχετε απορίες σχετικά με την επισύναψη εγγράφων σε ένα μήνυμα ηλεκτρονικού ταχυδρομείου, συμβουλευτείτε τη Βοήθεια του προγράμματος ηλεκτρονικού ταχυδρομείου που χρησιμοποιείτε.

Μεγέθυνση ή σμίκρυνση εικόνων ή εγγράφων

1. Ενεργοποιήστε τον υπολογιστή και τον εκτυπωτή σας και βεβαιωθείτε ότι είναι συνδεδεμένοι μεταξύ τους.

2. Τοποθετήστε το πρωτότυπο έγγραφο.



3. Επιλέξτε **Έναρξη® Προγράμματα** ή **Όλα τα προγράμματα® Εκτυπωτές Dell® Εκτυπωτής Dell Photo AIO Printer 966**.

Για *Windows Vista*:

- a. Επιλέξτε  **Προγράμματα**.
 - b. Επιλέξτε **Εκτυπωτές Dell**.
 - c. Επιλέξτε **Εκτυπωτής Dell Photo AIO Printer 966**.
4. Επιλέξτε **Κέντρο Όλα σε Ένα της Dell**.

Ανοίγει το **Κέντρο Όλα σε Ένα της Dell**.

5. Επιλέξτε **Άμεση προεπισκόπηση**.

 **ΣΗΜΕΙΩΣΗ:** Εάν το μέγεθος του στοιχείου προς σάρωση (εμφανίζεται στην πάνω δεξιά γωνία του παραθύρου προεπισκόπησης) είναι κόκκινο, δεν διαθέτετε τους πόρους συστήματος που απαιτούνται για να πραγματοποιήσετε τη σάρωση με την ανάλυση ή το μέγεθος που έχετε επιλέξει. Για να διορθώσετε το συγκεκριμένο πρόβλημα, μειώστε την ανάλυση ή το μέγεθος της περιοχής σάρωσης.

6. Από την ενότητα **Εργαλεία παραγωγικότητας**, επιλέξτε **Μεγέθυνση ή σμίκρυνση μιας εικόνας**.
7. Ακολουθήστε τις οδηγίες που εμφανίζονται στην οθόνη για να επιλέξετε το μέγεθος της νέας εικόνας.
8. Όταν ολοκληρώσετε την προσαρμογή της εικόνας, επιλέξτε **Άμεση σάρωση**.

Αλλαγή ρυθμίσεων σάρωσης

Χρήση του πίνακα ελέγχου

Μπορείτε να αλλάξετε τις ρυθμίσεις αντιγραφής από το μενού **Σάρωση** που βρίσκεται στον πίνακα ελέγχου. Για περισσότερες πληροφορίες σχετικά με τις ρυθμίσεις, δείτε [Λειτουργία σάρωσης](#).

Με χρήση του υπολογιστή

1. Επιλέξτε **Έναρξη® Προγράμματα** ή **Όλα τα προγράμματα® Εκτυπωτές Dell® Εκτυπωτής Dell Photo AIO Printer 966**.

Για *Windows Vista*:

- a. Επιλέξτε  **Προγράμματα**.
- b. Επιλέξτε **Εκτυπωτές Dell**.
- c. Επιλέξτε **Εκτυπωτής Dell Photo AIO Printer 966**.

2. Επιλέξτε **Κέντρο Όλα σε Ένα της Dell**.

Ανοίγει το **Κέντρο Όλα σε Ένα της Dell**.

3. Από το αναπτυσσόμενο μενού **Αποστολή σαρωμένης εικόνας σε:**, επιλέξτε το πρόγραμμα που θέλετε να χρησιμοποιήσετε.

 **ΣΗΜΕΙΩΣΗ:** Εάν το πρόγραμμα που θέλετε να χρησιμοποιήσετε δεν αναγράφεται στη λίστα, ενεργοποιήστε την επιλογή **Εκτενέστερη αναζήτηση...** από το αναπτυσσόμενο μενού. Στην επόμενη οθόνη, επιλέξτε **Προσθήκη** για να εντοπίσετε και να προσθέσετε το πρόγραμμα στη λίστα.

4. Επιλέξτε **Προβολή περισσότερων ρυθμίσεων σάρωσης** για:

- Επιλογή του τύπου του εγγράφου που πρόκειται να σαρώσετε.
- Επιλογή ποιότητας σάρωσης.

5. Κάντε κλικ στο κουμπί **Σύνθετες ρυθμίσεις** για να αλλάξετε επιλογές όπως το μέγεθος και η ποιότητα χαρτιού.

6. Για να πραγματοποιήσετε αλλαγές, κάντε κλικ στις παρακάτω καρτέλες:

Επιλογή καρτέλας:	Ενέργεια
Σάρωση	<ul style="list-style-type: none">• Επιλογή ρύθμισης για το βάθος χρώματος.• Επιλογή της ανάλυσης σάρωσης.• Προσαρμογή της ευαισθησίας του εργαλείου αυτόματης απόθεσης.• Ορισμός της περιοχής για σάρωση.• Χρήση του προγράμματος OCR για μετατροπή των αντικειμένων σάρωσης σε κείμενο.• Υπόδειξη πως πραγματοποιείται σάρωση πολλών αντικειμένων.• Ενημέρωση της λίστας εφαρμογών για αποστολή αποτελεσμάτων σάρωσης.• Ενημέρωση του προεπιλεγμένου προγράμματος οδήγησης fax
Βελτίωση ποιότητας εικόνας	<ul style="list-style-type: none">• Ίσιωμα εικόνων μετά τη σάρωση (deskew)• Ευκρίνεια θαμπών εικόνων.• Ρύθμιση της φωτεινότητας της εικόνας.• Προσαρμογή της καμπύλης διόρθωσης χρωμάτων (γάμμα) της εικόνας
Μοτίβα εικόνας	<ul style="list-style-type: none">• Εξομάλυνση μετατροπής εικόνας από αποχρώσεις του γκρι σε ασπρόμαυρο μοτίβο εικόνας.• Αφαίρεση μοτίβων εικόνας από περιοδικά ή εφημερίδες (descreen)• Μείωση θορύβου φόντου σε έγχρωμο έγγραφο.

7. Κάντε κλικ στο κουμπί **OK**.

8. Όταν ολοκληρώσετε την προσαρμογή των ρυθμίσεων, επιλέξτε **Άμεση σάρωση**.

Σημείωση άδειας χρήσης

• [BSD License and Warranty statements](#)

• [GNU License](#)

Στο λογισμικό που παρέχεται με τον εκτυπωτή περιλαμβάνονται τα εξής:

- Λογισμικό που έχει αναπτυχθεί από τη Dell ή/και τρίτους και έχει κατοχυρωθεί ως πνευματική τους ιδιοκτησία
- Τροποποιημένο λογισμικό της Dell για το οποίο χορηγούνται δικαιώματα χρήσης σύμφωνα με τις διατάξεις της Γενικής Δημόσιας Άδειας GNU, έκδοση 2, και της Λιγότερο Γενικής Δημόσιας Άδειας GNU, έκδοση 2.1
- Λογισμικό για το οποίο χορηγούνται δικαιώματα χρήσης σύμφωνα με την άδεια χρήσης BSD και τις δηλώσεις εγγυήσεων
- Λογισμικό που βασίζεται εν μέρει στην εργασία της Ανεξάρτητης Ομάδας JPEG.

Το τροποποιημένο λογισμικό της Dell για το οποίο παραχωρείται άδεια γενικής δημόσιας χρήσης είναι ελεύθερο λογισμικό. Επιτρέπεται η αναδιανομή ή/και τροποποίησή του σύμφωνα με τους όρους των αδειών χρήσης που αναφέρονται παραπάνω. Οι εν λόγω άδειες δεν χορηγούν κανένα δικαίωμα στο λογισμικό που αποτελεί πνευματική ιδιοκτησία της Dell ή τρίτων και παρέχεται με το συγκεκριμένο εκτυπωτή.

Εφόσον το λογισμικό γενικής δημόσιας χρήσης στο οποίο βασίζονται οι τροποποιήσεις της Dell παρέχεται ρητά χωρίς εγγύηση, παρομοίως, η χρήση της έκδοσής του που έχει τροποποιηθεί από τη Dell παρέχεται χωρίς εγγύηση. Για περισσότερες λεπτομέρειες, ανατρέξτε στην αποποίηση εγγυήσεων των συγκεκριμένων αδειών χρήσης.

BSD License and Warranty statements

Copyright (c) 1991 The Regents of the University of California. All rights reserved.

Redistribution and use in source and binary forms, with or without modification, are permitted provided that the following conditions are met:

1. Redistributions of source code must retain the above copyright notice, this list of conditions and the following disclaimer.
2. Redistributions in binary form must reproduce the above copyright notice, this list of conditions and the following disclaimer in the documentation and/or other materials provided with the distribution.
3. The name of the author may not be used to endorse or promote products derived from this software without specific prior written permission.

THIS SOFTWARE IS PROVIDED BY THE AUTHOR ``AS IS'' AND ANY EXPRESS OR IMPLIED WARRANTIES, INCLUDING, BUT NOT LIMITED TO, THE IMPLIED WARRANTIES OF MERCHANTABILITY AND FITNESS FOR A PARTICULAR PURPOSE ARE DISCLAIMED. IN NO EVENT SHALL THE AUTHOR BE LIABLE FOR ANY DIRECT, INDIRECT, INCIDENTAL, SPECIAL, EXEMPLARY, OR CONSEQUENTIAL DAMAGES (INCLUDING, BUT NOT LIMITED TO, PROCUREMENT OF SUBSTITUTE GOODS OR SERVICES; LOSS OF USE, DATA, OR PROFITS; OR BUSINESS INTERRUPTION) HOWEVER CAUSED AND ON ANY THEORY OF LIABILITY, WHETHER IN CONTRACT, STRICT LIABILITY, OR TORT (INCLUDING NEGLIGENCE OR OTHERWISE) ARISING IN ANY WAY OUT OF THE USE OF THIS SOFTWARE, EVEN IF ADVISED OF THE POSSIBILITY OF SUCH DAMAGE.

GNU License

GENERAL PUBLIC LICENSE

Version 2, June 1991

Copyright (C) 1989, 1991 Free Software Foundation, Inc.

59 Temple Place, Suite 330, Boston, MA 02111-1307 USA

Everyone is permitted to copy and distribute verbatim copies of this license document, but changing it is not allowed.

Preamble

The licenses for most software are designed to take away your freedom to share and change it. By contrast, the GNU General Public License is intended to guarantee your freedom to share and change free software--to make sure the software is free for all its users. This General Public License applies to most of the Free Software Foundation's software and to any other program whose authors commit to using it. (Some other Free Software Foundation software is covered by the GNU Library General Public License instead.) You can apply it to your programs, too.

When we speak of free software, we are referring to freedom, not price. Our General Public Licenses are designed to make sure that you have the freedom to distribute copies of free software (and charge for this service if you wish), that you receive source code or can get it if you want it, that you can change the software or use pieces of it in new free programs; and that you know you can do these things.

To protect your rights, we need to make restrictions that forbid anyone to deny you these rights or to ask you to surrender the rights. These restrictions translate to certain responsibilities for you if you distribute copies of the software, or if you modify it.

For example, if you distribute copies of such a program, whether gratis or for a fee, you must give the recipients all the rights that you have. You must make sure that they, too, receive or can get the source code. And you must show them these terms so they know their rights.

We protect your rights with two steps: (1) copyright the software, and (2) offer you this license which gives you legal permission to copy, distribute and/or modify the software.

Also, for each author's protection and ours, we want to make certain that everyone understands that there is no warranty for this free software. If the software is modified by someone else and passed on, we want its recipients to know that what they have is not the original, so that any problems introduced by others will not reflect on the original authors' reputations.

Finally, any free program is threatened constantly by software patents. We wish to avoid the danger that redistributors of a free program will individually obtain patent licenses, in effect making the program proprietary. To prevent this, we have made it clear that any patent must be licensed for everyone's free use or not licensed at all.

The precise terms and conditions for copying, distribution and modification follow.

GNU GENERAL PUBLIC LICENSE

TERMS AND CONDITIONS FOR COPYING, DISTRIBUTION AND MODIFICATION

0. This License applies to any program or other work which contains a notice placed by the copyright holder saying it may be distributed under the terms of this General Public License. The "Program", below, refers to any such program or work, and a "work based on the Program" means either the Program or any derivative work under copyright law: that is to say, a work containing the Program or a portion of it, either verbatim or with modifications and/or translated into another language. (Hereinafter, translation is included without limitation in the term "modification".) Each licensee is addressed as "you". Activities other than copying, distribution and modification are not covered by this License; they are outside its scope. The act of running the Program is not restricted, and the output from the Program is covered only if its contents constitute a work based on the Program (independent of having been made by running the Program). Whether that is true depends on what the Program does.

1. You may copy and distribute verbatim copies of the Program's source code as you receive it, in any medium, provided that you conspicuously and appropriately publish on each copy an appropriate copyright notice and disclaimer of warranty; keep intact all the notices that refer to this License and to the absence of any warranty; and give any other recipients of the Program a copy of this License along with the Program.

You may charge a fee for the physical act of transferring a copy, and you may at your option offer warranty protection in exchange for a fee.

2. You may modify your copy or copies of the Program or any portion of it, thus forming a work based on the Program, and copy and distribute such modifications or work under the terms of Section 1 above, provided that you also meet all of these conditions:

a. You must cause the modified files to carry prominent notices stating that you changed the files and the date of any change.

b. You must cause any work that you distribute or publish, that in whole or in part contains or is derived from the Program or any part thereof, to be licensed as a whole at no charge to all third parties under the terms of this License.

c. If the modified program normally reads commands interactively when run, you must cause it, when started running for such interactive use in the most ordinary way, to print or display an announcement including an appropriate copyright notice and a notice that there is no warranty (or else, saying that you provide a warranty) and that users may redistribute the program under these conditions, and telling the user how to view a copy of this License. (Exception: if the Program itself is interactive but does not normally print such an announcement, your work based on the Program is not required to print an announcement.)

These requirements apply to the modified work as a whole. If identifiable sections of that work are not derived from the Program, and can be reasonably considered independent and separate works in themselves, then this License, and its terms, do not apply to those sections when you distribute them as separate works. But when you distribute the same sections as part of a whole which is a work based on the Program, the distribution of the whole must be on the terms of this License, whose permissions for other licensees extend to the entire whole, and thus to each and every part regardless of who wrote it.

Thus, it is not the intent of this section to claim rights or contest your rights to work written entirely by you; rather, the intent is to exercise the right to control the distribution of derivative or collective works based on the Program.

In addition, mere aggregation of another work not based on the Program with the Program (or with a work based on the Program) on a volume of a storage or distribution medium does not bring the other work under the scope of this License.

3. You may copy and distribute the Program (or a work based on it, under Section 2) in object code or executable form under the terms of Sections 1 and 2 above provided that you also do one of the following:

- a. Accompany it with the complete corresponding machine-readable source code, which must be distributed under the terms of Sections 1 and 2 above on a medium customarily used for software interchange; or,
- b. Accompany it with a written offer, valid for at least three years, to give any third party, for a charge no more than your cost of physically performing source distribution, a complete machine-readable copy of the corresponding source code, to be distributed under the terms of Sections 1 and 2 above on a medium customarily used for software interchange; or,
- c. Accompany it with the information you received as to the offer to distribute corresponding source code. (This alternative is allowed only for noncommercial distribution and only if you received the program in object code or executable form with such an offer, in accord with Subsection b above.)

The source code for a work means the preferred form of the work for making modifications to it. For an executable work, complete source code means all the source code for all modules it contains, plus any associated interface definition files, plus the scripts used to control compilation and installation of the executable. However, as a special exception, the source code distributed need not include anything that is normally distributed (in either source or binary form) with the major components (compiler, kernel, and so on) of the operating system on which the executable runs, unless that component itself accompanies the executable.

If distribution of executable or object code is made by offering access to copy from a designated place, then offering equivalent access to copy the source code from the same place counts as distribution of the source code, even though third parties are not compelled to copy the source along with the object code.

4. You may not copy, modify, sublicense, or distribute the Program except as expressly provided under this License. Any attempt otherwise to copy, modify, sublicense or distribute the Program is void, and will automatically terminate your rights under this License. However, parties who have received copies, or rights, from you under this License will not have their licenses terminated so long as such parties remain in full compliance.

5. You are not required to accept this License, since you have not signed it. However, nothing else grants you permission to modify or distribute the Program or its derivative works. These actions are prohibited by law if you do not accept this License. Therefore, by modifying or distributing the Program (or any work based on the Program), you indicate your acceptance of this License to do so, and all its terms and conditions for copying, distributing or modifying the Program or works based on it.

6. Each time you redistribute the Program (or any work based on the Program), the recipient automatically receives a license from the original licensor to copy, distribute or modify the Program subject to these terms and conditions. You may not impose any further restrictions on the recipients' exercise of the rights granted herein. You are not responsible for enforcing compliance by third parties to this License.

7. If, as a consequence of a court judgment or allegation of patent infringement or for any other reason (not limited to patent issues), conditions are imposed on you (whether by court order, agreement or otherwise) that contradict the conditions of this License, they do not excuse you from the conditions of this License. If you cannot distribute so as to satisfy simultaneously your obligations under this License and any other pertinent obligations, then as a consequence you may not distribute the Program at all. For example, if a patent license would not permit royalty-free redistribution of the Program by all those who receive copies directly or indirectly through you, then the only way you could satisfy both it and this License would be to refrain entirely from distribution of the Program.

If any portion of this section is held invalid or unenforceable under any particular circumstance, the balance of the section is intended to apply and the section as a whole is intended to apply in other circumstances.

It is not the purpose of this section to induce you to infringe any patents or other property right claims or to contest validity of any such claims; this section has the sole purpose of protecting the integrity of the free software distribution system, which is implemented by public license practices. Many people have made generous contributions to the wide range of software distributed through that system in reliance on consistent application of that system; it is up to the author/donor to decide if he or she is willing to distribute software through any other system and a licensee cannot impose that choice.

This section is intended to make thoroughly clear what is believed to be a consequence of the rest of this License.

8. If the distribution and/or use of the Program is restricted in certain countries either by patents or by copyrighted interfaces, the original copyright holder who places the Program under this License may add an explicit geographical

distribution limitation excluding those countries, so that distribution is permitted only in or among countries not thus excluded. In such case, this License incorporates the limitation as if written in the body of this License.

9. The Free Software Foundation may publish revised and/or new versions of the General Public License from time to time. Such new versions will be similar in spirit to the present version, but may differ in detail to address new problems or concerns.

Each version is given a distinguishing version number. If the Program specifies a version number of this License which applies to it and "any later version", you have the option of following the terms and conditions either of that version or of any later version published by the Free Software Foundation. If the Program does not specify a version number of this License, you may choose any version ever published by the Free Software Foundation.

10. If you wish to incorporate parts of the Program into other free programs whose distribution conditions are different, write to the author to ask for permission. For software which is copyrighted by the Free Software Foundation, write to the Free Software Foundation; we sometimes make exceptions for this. Our decision will be guided by the two goals of preserving the free status of all derivatives of our free software and of promoting the sharing and reuse of software generally.

NO WARRANTY

11. BECAUSE THE PROGRAM IS LICENSED FREE OF CHARGE, THERE IS NO WARRANTY FOR THE PROGRAM, TO THE EXTENT PERMITTED BY APPLICABLE LAW. EXCEPT WHEN OTHERWISE STATED IN WRITING THE COPYRIGHT HOLDERS AND/OR OTHER PARTIES PROVIDE THE PROGRAM "AS IS" WITHOUT WARRANTY OF ANY KIND, EITHER EXPRESSED OR IMPLIED, INCLUDING, BUT NOT LIMITED TO, THE IMPLIED WARRANTIES OF MERCHANTABILITY AND FITNESS FOR A PARTICULAR PURPOSE. THE ENTIRE RISK AS TO THE QUALITY AND PERFORMANCE OF THE PROGRAM IS WITH YOU. SHOULD THE PROGRAM PROVE DEFECTIVE, YOU ASSUME THE COST OF ALL NECESSARY SERVICING, REPAIR OR CORRECTION.

12. IN NO EVENT UNLESS REQUIRED BY APPLICABLE LAW OR AGREED TO IN WRITING WILL ANY COPYRIGHT HOLDER, OR ANY OTHER PARTY WHO MAY MODIFY AND/OR REDISTRIBUTE THE PROGRAM AS PERMITTED ABOVE, BE LIABLE TO YOU FOR DAMAGES, INCLUDING ANY GENERAL, SPECIAL, INCIDENTAL OR CONSEQUENTIAL DAMAGES ARISING OUT OF THE USE OR INABILITY TO USE THE PROGRAM (INCLUDING BUT NOT LIMITED TO LOSS OF DATA OR DATA BEING RENDERED INACCURATE OR LOSSES SUSTAINED BY YOU OR THIRD PARTIES OR A FAILURE OF THE PROGRAM TO OPERATE WITH ANY OTHER PROGRAMS), EVEN IF SUCH HOLDER OR OTHER PARTY HAS BEEN ADVISED OF THE POSSIBILITY OF SUCH DAMAGES.

END OF TERMS AND CONDITIONS

How to Apply These Terms to Your New Programs

If you develop a new program, and you want it to be of the greatest possible use to the public, the best way to achieve this is to make it free software which everyone can redistribute and change under these terms.

To do so, attach the following notices to the program. It is safest to attach them to the start of each source file to most effectively convey the exclusion of warranty; and each file should have at least the "copyright" line and a pointer to where the full notice is found.

1 April 1989

Lexmark International, Inc.

This General Public License does not permit incorporating your program into proprietary programs. If your program is a subroutine library, you may consider it more useful to permit linking proprietary applications with the library. If this is what you want to do, use the GNU Library General Public License instead of this License.

GNU LESSER GENERAL PUBLIC LICENSE

Version 2.1, February 1999

Copyright (C) 1991, 1999 Free Software Foundation, Inc.

59 Temple Place, Suite 330, Boston, MA 02111-1307 USA

Everyone is permitted to copy and distribute verbatim copies of this license document, but changing it is not allowed.

[This is the first released version of the Lesser GPL. It also counts as the successor of the GNU Library Public License, version 2, hence the version number 2.1.]

Preamble

The licenses for most software are designed to take away your freedom to share and change it. By contrast, the GNU General Public Licenses are intended to guarantee your freedom to share and change free software--to make sure the software is free for all its users.

This license, the Lesser General Public License, applies to some specially designated software packages--typically libraries--of the Free Software Foundation and other authors who decide to use it. You can use it too, but we suggest you first think carefully about whether this license or the ordinary General Public License is the better strategy to use in any

particular case, based on the explanations below.

When we speak of free software, we are referring to freedom of use, not price. Our General Public Licenses are designed to make sure that you have the freedom to distribute copies of free software (and charge for this service if you wish); that you receive source code or can get it if you want it; that you can change the software and use pieces of it in new free programs; and that you are informed that you can do these things.

To protect your rights, we need to make restrictions that forbid distributors to deny you these rights or to ask you to surrender these rights. These restrictions translate to certain responsibilities for you if you distribute copies of the library or if you modify it.

For example, if you distribute copies of the library, whether gratis or for a fee, you must give the recipients all the rights that we gave you. You must make sure that they, too, receive or can get the source code. If you link other code with the library, you must provide complete object files to the recipients, so that they can relink them with the library after making changes to the library and recompiling it. And you must show them these terms so they know their rights.

We protect your rights with a two-step method: (1) we copyright the library, and (2) we offer you this license, which gives you legal permission to copy, distribute and/or modify the library.

To protect each distributor, we want to make it very clear that there is no warranty for the free library. Also, if the library is modified by someone else and passed on, the recipients should know that what they have is not the original version, so that the original author's reputation will not be affected by problems that might be introduced by others.

Finally, software patents pose a constant threat to the existence of any free program. We wish to make sure that a company cannot effectively restrict the users of a free program by obtaining a restrictive license from a patent holder. Therefore, we insist that any patent license obtained for a version of the library must be consistent with the full freedom of use specified in this license.

Most GNU software, including some libraries, is covered by the ordinary GNU General Public License. This license, the GNU Lesser General Public License, applies to certain designated libraries, and is quite different from the ordinary General Public License. We use this license for certain libraries in order to permit linking those libraries into non-free programs.

When a program is linked with a library, whether statically or using a shared library, the combination of the two is legally speaking a combined work, a derivative of the original library. The ordinary General Public License therefore permits such linking only if the entire combination fits its criteria of freedom. The Lesser General Public License permits more lax criteria for linking other code with the library.

We call this license the "Lesser" General Public License because it does Less to protect the user's freedom than the ordinary General Public License. It also provides other free software developers Less of an advantage over competing non-free programs. These disadvantages are the reason we use the ordinary General Public License for many libraries. However, the Lesser license provides advantages in certain special circumstances.

For example, on rare occasions, there may be a special need to encourage the widest possible use of a certain library, so that it becomes a de-facto standard. To achieve this, non-free programs must be allowed to use the library. A more frequent case is that a free library does the same job as widely used non-free libraries. In this case, there is little to gain by limiting the free library to free software only, so we use the Lesser General Public License.

In other cases, permission to use a particular library in non-free programs enables a greater number of people to use a large body of free software. For example, permission to use the GNU C Library in non-free programs enables many more people to use the whole GNU operating system, as well as its variant, the GNU/Linux operating system.

Although the Lesser General Public License is Less protective of the users' freedom, it does ensure that the user of a program that is linked with the Library has the freedom and the wherewithal to run that program using a modified version of the Library.

The precise terms and conditions for copying, distribution and modification follow. Pay close attention to the difference between a "work based on the library" and a "work that uses the library". The former contains code derived from the library, whereas the latter must be combined with the library in order to run.

GNU LESSER GENERAL PUBLIC LICENSE

TERMS AND CONDITIONS FOR COPYING, DISTRIBUTION AND MODIFICATION

0. This License Agreement applies to any software library or other program which contains a notice placed by the copyright holder or other authorized party saying it may be distributed under the terms of this Lesser General Public License (also called "this License"). Each licensee is addressed as "you".

A "library" means a collection of software functions and/or data prepared so as to be conveniently linked with application programs (which use some of those functions and data) to form executables.

The "Library", below, refers to any such software library or work which has been distributed under these terms. A "work based on the Library" means either the Library or any derivative work under copyright law: that is to say, a work containing the Library or a portion of it, either verbatim or with modifications and/or translated straightforwardly into another language. (Hereinafter, translation is included without limitation in the term "modification".)

"Source code" for a work means the preferred form of the work for making modifications to it. For a library, complete source code means all the source code for all modules it contains, plus any associated interface definition files, plus the

scripts used to control compilation and installation of the library.

Activities other than copying, distribution and modification are not covered by this License; they are outside its scope. The act of running a program using the Library is not restricted, and output from such a program is covered only if its contents constitute a work based on the Library (independent of the use of the Library in a tool for writing it). Whether that is true depends on what the Library does and what the program that uses the Library does.

1. You may copy and distribute verbatim copies of the Library's complete source code as you receive it, in any medium, provided that you conspicuously and appropriately publish on each copy an appropriate copyright notice and disclaimer of warranty; keep intact all the notices that refer to this License and to the absence of any warranty; and distribute a copy of this License along with the Library.

You may charge a fee for the physical act of transferring a copy, and you may at your option offer warranty protection in exchange for a fee.

2. You may modify your copy or copies of the Library or any portion of it, thus forming a work based on the Library, and copy and distribute such modifications or work under the terms of Section 1 above, provided that you also meet all of these conditions:

a. The modified work must itself be a software library.

b. You must cause the files modified to carry prominent notices stating that you changed the files and the date of any change.

c. You must cause the whole of the work to be licensed at no charge to all third parties under the terms of this License.

d. If a facility in the modified Library refers to a function or a table of data to be supplied by an application program that uses the facility, other than as an argument passed when the facility is invoked, then you must make a good faith effort to ensure that, in the event an application does not supply such function or table, the facility still operates, and performs whatever part of its purpose remains meaningful.

(For example, a function in a library to compute square roots has a purpose that is entirely well-defined independent of the application. Therefore, Subsection 2d requires that any application-supplied function or table used by this function must be optional: if the application does not supply it, the square root function must still compute square roots.)

These requirements apply to the modified work as a whole. If identifiable sections of that work are not derived from the Library, and can be reasonably considered independent and separate works in themselves, then this License, and its terms, do not apply to those sections when you distribute them as separate works. But when you distribute the same sections as part of a whole which is a work based on the Library, the distribution of the whole must be on the terms of this License, whose permissions for other licensees extend to the entire whole, and thus to each and every part regardless of who wrote it.

Thus, it is not the intent of this section to claim rights or contest your rights to work written entirely by you; rather, the intent is to exercise the right to control the distribution of derivative or collective works based on the Library.

In addition, mere aggregation of another work not based on the Library with the Library (or with a work based on the Library) on a volume of a storage or distribution medium does not bring the other work under the scope of this License.

3. You may opt to apply the terms of the ordinary GNU General Public License instead of this License to a given copy of the Library. To do this, you must alter all the notices that refer to this License, so that they refer to the ordinary GNU General Public License, version 2, instead of to this License. (If a newer version than version 2 of the ordinary GNU General Public License has appeared, then you can specify that version instead if you wish.) Do not make any other change in these notices.

Once this change is made in a given copy, it is irreversible for that copy, so the ordinary GNU General Public License applies to all subsequent copies and derivative works made from that copy.

This option is useful when you wish to copy part of the code of the Library into a program that is not a library.

4. You may copy and distribute the Library (or a portion or derivative of it, under Section 2) in object code or executable form under the terms of Sections 1 and 2 above provided that you accompany it with the complete corresponding machine-readable source code, which must be distributed under the terms of Sections 1 and 2 above on a medium customarily used for software interchange.

If distribution of object code is made by offering access to copy from a designated place, then offering equivalent access to copy the source code from the same place satisfies the requirement to distribute the source code, even though third parties are not compelled to copy the source along with the object code.

5. A program that contains no derivative of any portion of the Library, but is designed to work with the Library by being compiled or linked with it, is called a "work that uses the Library". Such a work, in isolation, is not a derivative work of the Library, and therefore falls outside the scope of this License.

However, linking a "work that uses the Library" with the Library creates an executable that is a derivative of the Library (because it contains portions of the Library), rather than a "work that uses the library". The executable is therefore covered by this License. Section 6 states terms for distribution of such executables.

When a "work that uses the Library" uses material from a header file that is part of the Library, the object code for the

work may be a derivative work of the Library even though the source code is not. Whether this is true is especially significant if the work can be linked without the Library, or if the work is itself a library. The threshold for this to be true is not precisely defined by law.

If such an object file uses only numerical parameters, data structure layouts and accessors, and small macros and small inline functions (ten lines or less in length), then the use of the object file is unrestricted, regardless of whether it is legally a derivative work. (Executables containing this object code plus portions of the Library will still fall under Section 6.)

Otherwise, if the work is a derivative of the Library, you may distribute the object code for the work under the terms of Section 6. Any executables containing that work also fall under Section 6, whether or not they are linked directly with the Library itself.

6. As an exception to the Sections above, you may also combine or link a "work that uses the Library" with the Library to produce a work containing portions of the Library, and distribute that work under terms of your choice, provided that the terms permit modification of the work for the customer's own use and reverse engineering for debugging such modifications.

You must give prominent notice with each copy of the work that the Library is used in it and that the Library and its use are covered by this License. You must supply a copy of this License. If the work during execution displays copyright notices, you must include the copyright notice for the Library among them, as well as a reference directing the user to the copy of this License. Also, you must do one of these things:

a. Accompany the work with the complete corresponding machine-readable source code for the Library including whatever changes were used in the work (which must be distributed under Sections 1 and 2 above); and, if the work is an executable linked with the Library, with the complete machine-readable "work that uses the Library", as object code and/or source code, so that the user can modify the Library and then relink to produce a modified executable containing the modified Library. (It is understood that the user who changes the contents of definitions files in the Library will not necessarily be able to recompile the application to use the modified definitions.)

b. Use a suitable shared library mechanism for linking with the Library. A suitable mechanism is one that (1) uses at run time a copy of the library already present on the user's computer system, rather than copying library functions into the executable, and (2) will operate properly with a modified version of the library, if the user installs one, as long as the modified version is interface-compatible with the version that the work was made with.

c. Accompany the work with a written offer, valid for at least three years, to give the same user the materials specified in Subsection 6a, above, for a charge no more than the cost of performing this distribution.

d. If distribution of the work is made by offering access to copy from a designated place, offer equivalent access to copy the above specified materials from the same place.

e. Verify that the user has already received a copy of these materials or that you have already sent this user a copy.

For an executable, the required form of the "work that uses the Library" must include any data and utility programs needed for reproducing the executable from it. However, as a special exception, the materials to be distributed need not include anything that is normally distributed (in either source or binary form) with the major components (compiler, kernel, and so on) of the operating system on which the executable runs, unless that component itself accompanies the executable.

It may happen that this requirement contradicts the license restrictions of other proprietary libraries that do not normally accompany the operating system. Such a contradiction means you cannot use both them and the Library together in an executable that you distribute.

7. You may place library facilities that are a work based on the Library side-by-side in a single library together with other library facilities not covered by this License, and distribute such a combined library, provided that the separate distribution of the work based on the Library and of the other library facilities is otherwise permitted, and provided that you do these two things:

a. Accompany the combined library with a copy of the same work based on the Library, uncombined with any other library facilities. This must be distributed under the terms of the Sections above.

b. Give prominent notice with the combined library of the fact that part of it is a work based on the Library, and explaining where to find the accompanying uncombined form of the same work.

8. You may not copy, modify, sublicense, link with, or distribute the Library except as expressly provided under this License. Any attempt otherwise to copy, modify, sublicense, link with, or distribute the Library is void, and will automatically terminate your rights under this License. However, parties who have received copies, or rights, from you under this License will not have their licenses terminated so long as such parties remain in full compliance.

9. You are not required to accept this License, since you have not signed it. However, nothing else grants you permission to modify or distribute the Library or its derivative works. These actions are prohibited by law if you do not accept this License. Therefore, by modifying or distributing the Library (or any work based on the Library), you indicate your acceptance of this License to do so, and all its terms and conditions for copying, distributing or modifying the Library or works based on it.

10. Each time you redistribute the Library (or any work based on the Library), the recipient automatically receives a

license from the original licensor to copy, distribute, link with or modify the Library subject to these terms and conditions. You may not impose any further restrictions on the recipients' exercise of the rights granted herein. You are not responsible for enforcing compliance by third parties with this License.

11. If, as a consequence of a court judgment or allegation of patent infringement or for any other reason (not limited to patent issues), conditions are imposed on you (whether by court order, agreement or otherwise) that contradict the conditions of this License, they do not excuse you from the conditions of this License. If you cannot distribute so as to satisfy simultaneously your obligations under this License and any other pertinent obligations, then as a consequence you may not distribute the Library at all. For example, if a patent license would not permit royalty-free redistribution of the Library by all those who receive copies directly or indirectly through you, then the only way you could satisfy both it and this License would be to refrain entirely from distribution of the Library.

If any portion of this section is held invalid or unenforceable under any particular circumstance, the balance of the section is intended to apply, and the section as a whole is intended to apply in other circumstances.

It is not the purpose of this section to induce you to infringe any patents or other property right claims or to contest validity of any such claims; this section has the sole purpose of protecting the integrity of the free software distribution system which is implemented by public license practices. Many people have made generous contributions to the wide range of software distributed through that system in reliance on consistent application of that system; it is up to the author/donor to decide if he or she is willing to distribute software through any other system and a licensee cannot impose that choice.

This section is intended to make thoroughly clear what is believed to be a consequence of the rest of this License.

12. If the distribution and/or use of the Library is restricted in certain countries either by patents or by copyrighted interfaces, the original copyright holder who places the Library under this License may add an explicit geographical distribution limitation excluding those countries, so that distribution is permitted only in or among countries not thus excluded. In such case, this License incorporates the limitation as if written in the body of this License.

13. The Free Software Foundation may publish revised and/or new versions of the Lesser General Public License from time to time. Such new versions will be similar in spirit to the present version, but may differ in detail to address new problems or concerns. Each version is given a distinguishing version number. If the Library specifies a version number of this License which applies to it and "any later version", you have the option of following the terms and conditions either of that version or of any later version published by the Free Software Foundation. If the Library does not specify a license version number, you may choose any version ever published by the Free Software Foundation.

14. If you wish to incorporate parts of the Library into other free programs whose distribution conditions are incompatible with these, write to the author to ask for permission. For software which is copyrighted by the Free Software Foundation, write to the Free Software Foundation; we sometimes make exceptions for this. Our decision will be guided by the two goals of preserving the free status of all derivatives of our free software and of promoting the sharing and reuse of software generally.

NO WARRANTY

15. BECAUSE THE LIBRARY IS LICENSED FREE OF CHARGE, THERE IS NO WARRANTY FOR THE LIBRARY, TO THE EXTENT PERMITTED BY APPLICABLE LAW. EXCEPT WHEN OTHERWISE STATED IN WRITING THE COPYRIGHT HOLDERS AND/OR OTHER PARTIES PROVIDE THE LIBRARY "AS IS" WITHOUT WARRANTY OF ANY KIND, EITHER EXPRESSED OR IMPLIED, INCLUDING, BUT NOT LIMITED TO, THE IMPLIED WARRANTIES OF MERCHANTABILITY AND FITNESS FOR A PARTICULAR PURPOSE. THE ENTIRE RISK AS TO THE QUALITY AND PERFORMANCE OF THE LIBRARY IS WITH YOU. SHOULD THE LIBRARY PROVE DEFECTIVE, YOU ASSUME THE COST OF ALL NECESSARY SERVICING, REPAIR OR CORRECTION.

16. IN NO EVENT UNLESS REQUIRED BY APPLICABLE LAW OR AGREED TO IN WRITING WILL ANY COPYRIGHT HOLDER, OR ANY OTHER PARTY WHO MAY MODIFY AND/OR REDISTRIBUTE THE LIBRARY AS PERMITTED ABOVE, BE LIABLE TO YOU FOR DAMAGES, INCLUDING ANY GENERAL, SPECIAL, INCIDENTAL OR CONSEQUENTIAL DAMAGES ARISING OUT OF THE USE OR INABILITY TO USE THE LIBRARY (INCLUDING BUT NOT LIMITED TO LOSS OF DATA OR DATA BEING RENDERED INACCURATE OR LOSSES SUSTAINED BY YOU OR THIRD PARTIES OR A FAILURE OF THE LIBRARY TO OPERATE WITH ANY OTHER SOFTWARE), EVEN IF SUCH HOLDER OR OTHER PARTY HAS BEEN ADVISED OF THE POSSIBILITY OF SUCH DAMAGES.

END OF TERMS AND CONDITIONS

How to Apply These Terms to Your New Libraries

If you develop a new library, and you want it to be of the greatest possible use to the public, we recommend making it free software that everyone can redistribute and change. You can do so by permitting redistribution under these terms (or, alternatively, under the terms of the ordinary General Public License).

To apply these terms, attach the following notices to the library. It is safest to attach them to the start of each source file to most effectively convey the exclusion of warranty; and each file should have at least the "copyright" line and a pointer to where the full notice is found.

1 April 1990

Lexmark International, Inc.

That's all there is to it!

